

# AVENTAGE

Blu-ray Disc Player  
Lecteur Blu-ray Disc

# BD-A1060

**EN** *Owner's Manual*

**FR** *Mode d'emploi*

English

Français

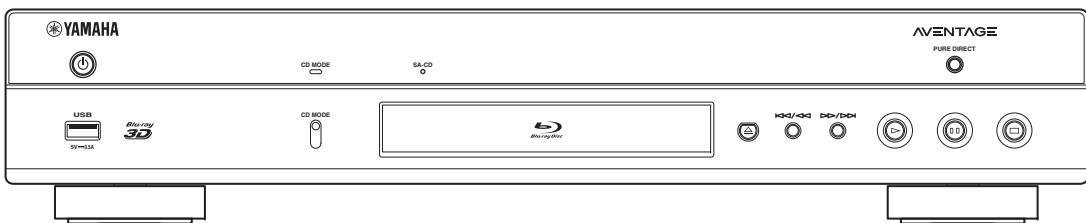

# IMPORTANT SAFETY INSTRUCTIONS

Read these operating instructions carefully before using the unit. Follow the safety instructions on the unit and the applicable safety instructions listed below. Keep these operating instructions handy for future reference.

- 1 Read these instructions.
- 2 Keep these instructions.
- 3 Heed all warnings.
- 4 Follow all instructions.
- 5 Do not use this apparatus near water.
- 6 Clean only with dry cloth.
- 7 Do not block any ventilation openings. Install in accordance with the manufacturer's instructions.
- 8 Do not install near any heat sources such as radiators, heat registers, stoves, or other apparatus (including amplifiers) that produce heat.
- 9 Do not defeat the safety purpose of the polarized or grounding-type plug. A polarized plug has two blades with one wider than the other. A grounding-type plug has two blades and a third grounding prong. The wide blade or the third prong are provided for your safety. If the provided plug does not fit into your outlet, consult an electrician for replacement of the obsolete outlet.
- 10 Protect the power cord from being walked on or pinched particularly at plugs, convenience receptacles, and the point where they exit from the apparatus.
- 11 Only use attachments/accessories specified by the manufacturer.
- 12 Use only with the cart, stand, tripod, bracket, or table specified by the manufacturer, or sold with the apparatus. When a cart is used, use caution when moving the cart/apparatus combination to avoid injury from tip-over.
- 13 Unplug this apparatus during lightning storms or when unused for long periods of time.
- 14 Refer all servicing to qualified service personnel. Servicing is required when the apparatus has been damaged in any way, such as power-supply cord or plug is damaged, liquid has been spilled or objects have fallen into the apparatus, the apparatus has been exposed to rain or moisture, does not operate normally, or has been dropped.

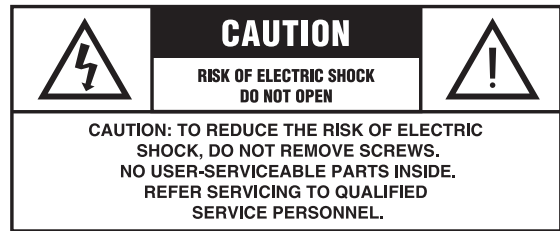

The lightning flash with arrowhead symbol, within an equilateral triangle, is intended to alert the user to the presence of uninsulated "dangerous voltage" within the product's enclosure that may be of sufficient magnitude to constitute a risk of electric shock to persons.



The exclamation point within an equilateral triangle is intended to alert the user to the presence of important operating and maintenance (servicing) instructions in the literature accompanying the appliance.

## FCC INFORMATION (for US customers)

### 1 **IMPORTANT NOTICE: DO NOT MODIFY THIS UNIT!**

This product, when installed as indicated in the instructions contained in this manual, meets FCC requirements.

Modifications not expressly approved by Yamaha may void your authority, granted by the FCC, to use the product.

**2 IMPORTANT:** When connecting this product to accessories and/or another product use only high quality shielded cables. Cable/s supplied with this product **MUST** be used. Follow all installation instructions. Failure to follow instructions could void your FCC authorization to use this product in the USA.

**3 NOTE:** This product has been tested and found to comply with the requirements listed in FCC Regulations, Part 15 for Class "B" digital devices. Compliance with these requirements provides a reasonable level of assurance that your use of this product in a residential environment will not result in harmful interference with other electronic devices. This equipment generates/uses radio frequencies and, if not installed and used according to the instructions found in the users manual, may cause interference harmful to the operation of other electronic devices.

Compliance with FCC regulations does not guarantee that interference will not occur in all installations. If this product is found to be the source of interference, which can be determined by turning the unit "OFF" and "ON", please try to eliminate the problem by using one of the following measures:

Relocate either this product or the device that is being affected by the interference.

Utilize power outlets that are on different branch (circuit breaker or fuse) circuits or install AC line filter/s.

In the case of radio or TV interference, relocate/reorient the antenna. If the antenna lead-in is 300 ohm ribbon lead, change the lead-in to coaxial type cable.

If these corrective measures do not produce satisfactory results, please contact the local retailer authorized to distribute this type of product. If you can not locate the appropriate retailer, please contact Yamaha Corporation of America A/V Division, 6600 Orangethorpe Ave., Buena Park, CA 90620.

The above statements apply **ONLY** to those products distributed by Yamaha Corporation of America or its subsidiaries.

## COMPLIANCE INFORMATION STATEMENT (DECLARATION OF CONFORMITY PROCEDURE)

Responsible Party: Yamaha Corporation of America  
A/V Division  
Address: 6600 Orangethorpe Avenue  
Buena Park, CA 90620, USA  
Telephone: 1-714-522-9011  
Type of Equipment: Blu-ray Disc Player  
Model Name: BD-A1060

- This device complies with Part 15 of the FCC Rules and RSS-Gen of IC Rules.
  - Operation is subject to the following two conditions:
    - 1) this device may not cause harmful interference, and
    - 2) this device must accept any interference received including interference that may cause undesired operation.
- See the "Troubleshooting" section at the end of this manual if interference to radio reception is suspected.

## We Want You Listening For A Lifetime



Yamaha and the Electronic Industries Association's Consumer Electronics Group want you to get the most out of your equipment by playing it at a safe level. One that lets the sound come through loud and clear without annoying blaring or distortion - and, most importantly, without affecting your sensitive hearing.

Since hearing damage from loud sounds is often undetectable until it is too late, Yamaha and the Electronic Industries Association's Consumer Electronics Group recommend you to avoid prolonged exposure from excessive volume levels.

### **IMPORTANT**

Please record the serial number of this unit in the space below.

MODEL:

Serial No.:

The serial number is located on the rear of the unit.

Retain this Owner's Manual in a safe place for future reference.

To obtain information about disposing unwanted, end-of-life products in USA, please visit <http://usa.yamaha.com/support/>

## FCC WARNING

Change or modifications not expressly approved by the party responsible for compliance could void the user's authority to operate the equipment.

## NOTICE

This equipment has been tested and found to comply with the limits for a Class B digital device, pursuant to part 15 of the FCC Rules. These limits are designed to provide reasonable protection against harmful interference in a residential installation. This equipment generates, uses and can radiate radio frequency energy and, if not installed and used in accordance with the instructions, may cause harmful interference to radio communications. However, there is no guarantee that interference will not occur in a particular installation. If this equipment does cause harmful interference to radio or television reception, which can be determined by turning the equipment off and on, the user is encouraged to try to correct the interference by one or more of the following measures:

- Reorient or relocate the receiving antenna.
- Increase the separation between the equipment and receiver.
- Connect the equipment into an outlet on a circuit different from that to which the receiver is connected.
- Consult the dealer or an experienced radio/TV technician for help.

To satisfy FCC RF exposure requirements, a separation distance of 20 cm or more should be maintained between the antenna of this device and persons during device operation.

To ensure compliance, operations at closer than this distance is not recommended.

Under Industry Canada regulations, this radio transmitter may only operate using an antenna of a type and maximum (or lesser) gain approved for the transmitter by Industry Canada. To reduce potential radio interference to other users, the antenna type and its gain should be so chosen that the equivalent isotropically radiated power (e.i.r.p.) is not more than that necessary for successful communication.

This transmitter must not be co-located or operated in conjunction with any other antenna or transmitter.

## FOR CANADIAN CUSTOMERS

To prevent electric shock, match wide blade of plug to wide slot and fully insert.

CAN ICES-3 (B) / NMB-3 (B)

## CAUTION

Use of controls or adjustments or performance of procedures other than those specified herein may result in hazardous radiation exposure.

The laser component in this product is capable of emitting radiation exceeding the limit for Class 1.

## LASER Specification:

Class 1 LASER Product

Wave length: 790 nm (CDs)/658 nm (DVDs)/405 nm (BDs)

Laser output: max. 1 mW

## LASER SAFETY

This unit employs a laser. Due to possible eye injury, only a qualified service person should remove the cover or attempt to service this device.

## DANGER

This unit emits visible laser radiation when open. Avoid direct eye exposure to beam. When this unit is plugged into the wall outlet, do not place your eyes close to the opening of the disc tray and other openings to look into inside.



**CLASS 1 LASER PRODUCT  
LASER KLASSE 1 PRODUKT  
LUOKAN 1 LASERLAITE  
KLASS 1 LASER APPARAT  
PRODUIT LASER DE CLASSE 1**

**CAUTION: INVISIBLE LASER RADIATION WHEN OPEN.  
DO NOT STARE INTO BEAM.**  
**DANGER: INVISIBLE LASER RADIATION WHEN OPEN.  
AVOID DIRECT EXPOSURE TO THE BEAM.**

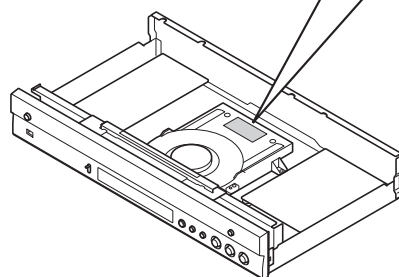

## Caution: Read this before operating your unit.

- 1 To assure the finest performance, please read this manual carefully. Keep it in a safe place for future reference.
- 2 Install this sound system in a well ventilated, cool, dry, clean place—away from direct sunlight, heat sources, vibration, dust, moisture, and/or cold. For proper ventilation, allow the following minimum clearances.  
Top : 10 cm (4 in)  
Rear: 10 cm (4 in)  
Side: 10 cm (4 in)
- 3 Locate this unit away from other electrical appliances, motors, or transformers to avoid humming sounds.
- 4 Do not expose this unit to sudden temperature changes from cold to hot, and do not locate this unit in an environment with high humidity (i.e. a room with a humidifier) to prevent condensation inside this unit, which may cause an electrical shock, fire, damage to this unit, and/or personal injury.
- 5 Avoid installing this unit where foreign object may fall onto this unit and/or this unit may be exposed to liquid dripping or splashing. On the top of this unit, do not place:
  - Other components, as they may cause damage and/or discoloration on the surface of this unit.
  - Burning objects (i.e. candles), as they may cause fire, damage to this unit, and/or personal injury.
  - Containers with liquid in them, as they may fall and liquid may cause electrical shock to the user and/or damage to this unit.
- 6 Do not cover this unit with a newspaper, tablecloth, curtain, etc. in order not to obstruct heat radiation. If the temperature inside this unit rises, it may cause fire, damage to this unit, and/or personal injury.
- 7 Do not plug in this unit to a wall outlet until all connections are complete.
- 8 Do not operate this unit upside-down. It may overheat, possibly causing damage.
- 9 Do not use force on switches, knobs and/or cords.
- 10 When disconnecting the power cable from the wall outlet, grasp the plug; do not pull the cable.
- 11 Do not clean this unit with chemical solvents; this might damage the finish. Use a clean, dry cloth.
- 12 Only voltage specified on this unit must be used. Using this unit with a higher voltage than specified is dangerous and may cause fire, damage to this unit, and/or personal injury. Yamaha will not be held responsible for any damage resulting from use of this unit with a voltage other than specified.
- 13 To prevent damage by lightning, keep the power cable disconnected from a wall outlet or this unit during a lightning storm.
- 14 Do not attempt to modify or fix this unit. Contact qualified Yamaha service personnel when any service is needed. The cabinet should never be opened for any reasons.
- 15 When not planning to use this unit for long periods of time (i.e. vacation), disconnect the AC power plug from the wall outlet.
- 16 Be sure to read the “Troubleshooting” section on common operating errors before concluding that this unit is faulty.
- 17 Before moving this unit, press  to set this unit to the standby mode, and disconnect the AC power plug from the wall outlet.
- 18 Condensation will form when the surrounding temperature changes suddenly. Disconnect the power cable from the outlet, then leave this unit alone.
- 19 When using this unit for a long time, this unit may become warm. Turn the power off, then leave this unit alone for cooling.
- 20 Install this unit near the AC outlet and where the AC power plug can be reached easily.
- 21 The batteries shall not be exposed to excessive heat such as sunshine, fire or the like.

Do not use this unit within 22 cm (9 inches) of persons with a heart pacemaker implant or defibrillator implant.

Radio waves may affect electro-medical devices. Do not use this unit near medical devices or inside medical facilities.

This unit is not disconnected from the AC power source as long as it is connected to the wall outlet, even if this unit itself is turned off by . This state is called the standby mode. In this state, this unit is designed to consume a very small quantity of power.

Where the mains plug or an appliance coupler is used as the disconnect device, the disconnect device shall remain readily operable.

**WARNING**  
TO REDUCE THE RISK OF FIRE OR ELECTRIC SHOCK, DO NOT EXPOSE THIS UNIT TO RAIN OR MOISTURE.

# Contents

1

## 1. Introduction

<b>What you can do with this Player</b> .....	<b>2</b>
Wide variety of supported discs and file formats .....	2
Enhanced network features .....	2
Easy setup and operations .....	2
High-quality audio features .....	2
<b>Supplied parts</b> .....	<b>2</b>
<b>About discs and files</b> .....	<b>3</b>
Types of discs/files that can be used with this Player ....	3
Loading a disc .....	4
Disc precautions .....	5
Notice for watching 3D video images .....	5
Cinavia technology .....	5
<b>Controls and functions</b> .....	<b>6</b>
Front panel .....	6
Rear panel .....	7
Remote control .....	8

## 2. Connection

<b>Video/audio connections</b> .....	<b>12</b>
Connecting to a TV via an AV receiver .....	13
Connecting to a TV directly .....	13
Connecting to a TV and audio equipment .....	14
<b>Network connection</b> .....	<b>16</b>
Wireless connection .....	16
Wired connection .....	16
DLNA server setup .....	17
<b>Other connections</b> .....	<b>18</b>
Connecting Yamaha components that support remote connections .....	18
<b>USB connection</b> .....	<b>19</b>
<b>Connecting the power cable</b> .....	<b>20</b>

## 3. Playback

<b>Initial settings</b> .....	<b>21</b>
Setting with the Easy Setup .....	21
Wireless connection setting .....	21
<b>Playing back video/music/photo</b> .....	<b>22</b>
Playing back commercially available discs .....	22
Playing back video/music files .....	22
Viewing photos .....	23
<b>Enjoying high-quality sound</b> .....	<b>25</b>
Enjoying music CD/SA-CD in high-quality sound (CD mode) .....	25
Enjoying music and movies with pure high fidelity sounds (Pure Direct) .....	25
<b>Enjoying DLNA playback of mobile device contents via Wi-Fi Direct</b> .....	<b>26</b>
<b>Enjoying smartphone pictures and videos on the TV screen (Miracast™)</b> .....	<b>27</b>
<b>Operating this Player from mobile devices</b> ...	<b>28</b>
<b>Advanced playback operation</b> .....	<b>29</b>
On Screen menu .....	29
Status menu .....	30
Program play .....	31
Using Search .....	31
Enjoying BONUSVIEW™ and BD-Live™ .....	31
Using Picture in Picture function (secondary audio/video playback) .....	32
Using the feature of BD-Live™ .....	32

## 4. Settings

<b>SETUP menu</b> .....	<b>33</b>
Example of SETUP menu operation .....	35
General Setting .....	36

Display Setting .....	39
Audio Setting .....	41
System Information .....	42
<b>Video/audio output formats</b> .....	<b>43</b>
Video output formats .....	43
Audio output formats .....	44
<b>Software upgrade</b> .....	<b>45</b>
Upgrading the software .....	45

## 5. Additional information

<b>Troubleshooting</b> .....	<b>46</b>
Power .....	46
Basic operation .....	46
Disc playback .....	46
Picture .....	47
Sound .....	47
Network .....	48
Messages on the screen .....	49
<b>Glossary</b> .....	<b>50</b>
<b>Specifications</b> .....	<b>52</b>
General .....	52
Audio performance .....	52
Input/output .....	52
Copyright .....	52
<b>Index</b> .....	<b>54</b>

New software that provides additional features or product improvements will be released as needed. We recommend upgrading the software of this Player to the latest version periodically. For details, refer to “Software upgrade” (p. 45).

## ■ About this manual

- This manual describes how to operate this Player using a remote control except when it is not available. Some of these operations are also available using the front panel buttons.
- Notes contain important information about safety and operating instructions. Hint(s) indicates a tip for your operation.
- This manual is printed prior to production. Design and specifications are subject to change in part as a result of improvements, etc. In case of differences between the manual and the product, the product has priority.

## The icons used in this manual

Icons are used to indicate available buttons/functions for a particular format. For details on playable discs and formats, see page 3.

<b>BD</b>	: BD-Video
<b>DVD</b>	: DVD-Video, DVD-VR, DVD+VR
<b>CD</b>	: Audio CD, Super Audio CD
<b>VIDEO</b>	: Video files
<b>MUSIC</b>	: Audio files
<b>PHOTO</b>	: Photo files

2

3

4

5

English

# What you can do with this Player

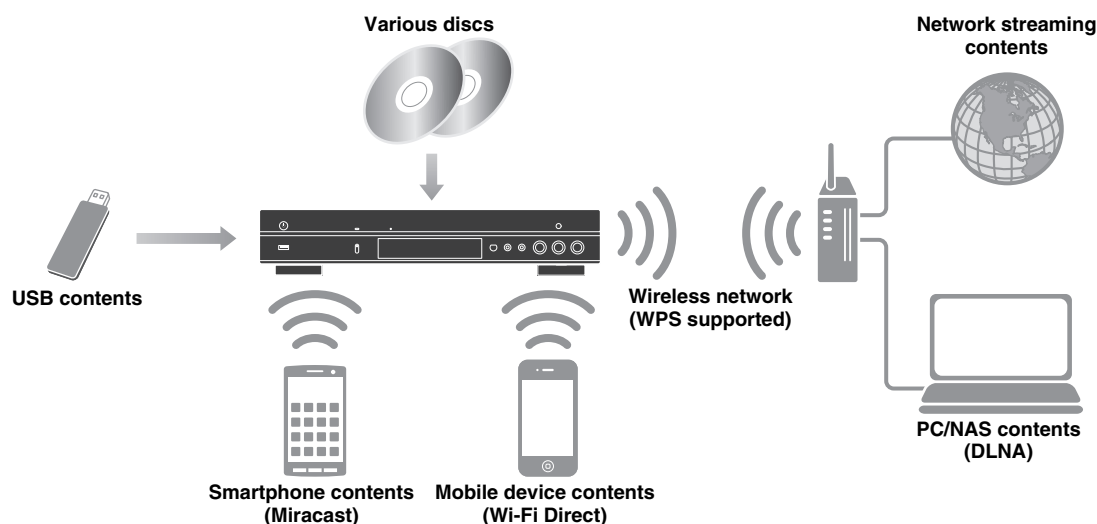

## ■ Wide variety of supported discs and file formats

- Blu-ray Disc™, DVDs, SA-CDs and CDs (p. 29)
- Blu-ray 3D™ (p. 12), BONUSVIEW™ and BD-Live™ (p. 31)
- Video, music and photo files on DVD-R/RW discs, CD-R/RW discs and USB memory devices (p. 22)

## ■ Enhanced network features

- Enjoying DLNA server (PC or NAS) contents (p. 17)
- Operating this player from mobile devices via network (AV CONTROLLER) (p. 28)
- Enjoying smartphone pictures and videos on the TV screen (Miracast™) (p. 27)
- Direct network connection to a mobile device (Wi-Fi Direct) (p. 26)

## ■ Easy setup and operations

- Quick and easy initial setup (p. 21)
- Automatic wireless setup with the WPS (Wi-Fi Protected Setup) (p. 21)
- Software upgrade via network or USB (p. 45)
- Sequential operations of the TV, AV receiver and this Player (HDMI Control) (p. 36)

## ■ High-quality audio features

- CD mode for hi-quality and accurate disc playback for audio CD and SA-CD (p. 25)
- Pure Direct mode for hi-quality audio for any audio sources (p. 25)
- Up to 192-kHz/24-bit audio file formats including WAV, FLAC and ALAC supported (p. 3)
- Super Audio CD (SA-CD) and DSD audio file (2.8/5.6 MHz) supported (p. 4)
- XLR balanced output jacks for transmitting high-quality audio to a power amplifier (p. 15)

# Supplied parts

Make sure the following accessories are provided with the product.

**Remote control**



**Batteries (x2)  
(AAA, R03, UM-4)**

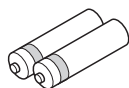

**Power cable**

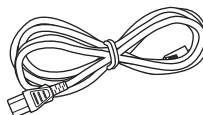

## Types of discs/files that can be used with this Player

- 12 cm (5") and 8 cm (3") discs can be played back in this Player. Do not use an 8 cm (3") to 12 cm (5") adapter.
- Use discs that conform to compatible standards as indicated by the presence of official logos on the disc label. Playback of discs not complying with these standards is not guaranteed. In addition, the image quality or sound quality is not guaranteed even if the discs can be played back.

Media Type	Recording Format
BD-ROM/BD-R/ BD-RE	BD-Video/Data files
DVD-ROM	DVD-Video
DVD-R/DVD-R DL/DVD-RW	DVD-Video/DVD-VR/AVCHD/Data files
DVD+R/DVD+R DL/DVD+RW	DVD-Video/DVD+VR/AVCHD/Data files
CD-ROM	CDDA/HDCD
CD-R/CD-RW	CDDA/Data files
SA-CD	SA-CD
USB*	Data files
DLNA	Data files

\* This Player is compatible with a USB memory device formatted with FAT 16/32 and NTFS.

Playable audio file formats <b>MUSIC</b>	Playable video file formats <b>VIDEO</b>	Playable photo file formats <b>PHOTO</b>
MP3 (.mp3) *1 WMA (.wma) *2 AAC (.aac/.m4a) WAV (.wav) *3 FLAC (.flac) *3 ALAC (.m4a) *3 DSDIFF (.dff) *4 DSF (.dsf) *4	MKV with H.264 (.mkv) MPEG PS (.mpeg/.mpg) MPEG TS (.ts) MPEG-4 (.mp4) VOB (.vob) AVI (.avi) ASF (.asf) WMV (.wmv) *5	JPEG (.jpeg/.jpg) GIF (.gif) PNG (.png)











- \*1 Sampling frequency within 32-48 kHz (Stereo) and bitrate within 8-320 kbps
- \*2 Sampling frequency within 32-48 kHz (Stereo) and bitrate within 32-192 kbps
- \*3 Sampling frequency of up to 192 kHz/24 bit (LPCM/ Stereo)
- \*4 Sampling frequency of 2.8/5.6 MHz
- \*5 WMV9 (maximum resolution: 1,920 x 1,080)

### Notes



- Playback of a file listed in the chart above is not guaranteed depending on methods of file creation or codecs used.
- Playback of all files on the disc, USB memory device and network is not guaranteed.
- A copyright protected file cannot be played back.
- When using DLNA, a file needs to meet the DLNA sever requirement.

## Region management information for Blu-ray Disc/DVD videos

- Blu-ray Disc/DVD video players and discs have region codes, which dictate the regions in which a disc can be played. Verify the region code mark on the rear panel of this Player.
- For a Blu-ray Disc, the disc can be played back on this Player with the same region code mark, or the region code "ABC" mark.
- For a DVD disc, the disc can be played back on this Player with the same region code mark, or the region code "ALL" mark.

Region management information		
Destination	BD-Video	DVD-Video
U.S.A. and Canada	Region code "A" or "ABC" 	Region number "1" or "ALL" 
Europe	Region code "B" or "ABC" 	Region number "2" or "ALL" 
Asia and Taiwan	Region code "A" or "ABC" 	Region number "3" or "ALL" 
Central and South America	Region code "A" or "ABC" 	Region number "4" or "ALL" 
Australia	Region code "B" or "ABC" 	Region number "4" or "ALL" 



Region management information		
Destination	BD-Video	DVD-Video
Russia	Region code "C" or "ABC" 	Region number "5" or "ALL" 

**Notes**

- Blu-ray Disc/DVD video operations and functions may be different from the explanations in this manual and some operations may be prohibited due to disc manufacturer's settings.
- If a menu screen or operating instructions are displayed during playback of a disc, follow the operating procedure displayed.
- Playback for some of the discs may not be possible depending on the disc.
- Finalize all recording media that is played back in this Player.
- "Finalize" refers to a recorder processing a recorded disc so that it will play in other players/recorders as well as this Player. Only finalized discs can be played back in this Player. (This Player does not have a function to finalize discs.)

**About Super Audio CD (SA-CD)**

- Audio format based upon the current CD standards but includes a greater amount of information that provides higher quality sound. There are three types of discs: single layer, dual layer and hybrid discs. The hybrid disc can be played on existing CD players as well as Super Audio CD players since it contains both standard audio CD and Super Audio CD information.

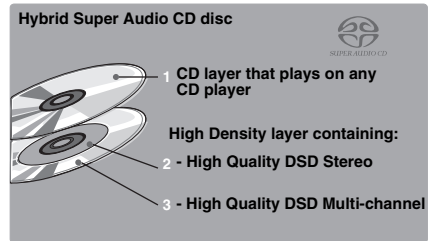
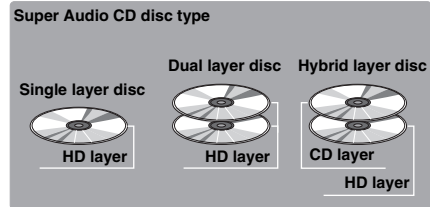

**Hint**

- You can select the output audio signals from DSD or PCM (p. 41).

**Note**

- This unit does not show the text data included in the discs on the front panel display.

**Loading a disc**

- Insert the disc with the label facing up.
- In case of the disc recorded on both sides, face down the side to play back.

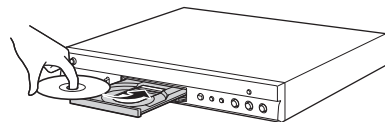

**Notes**





- Playback may begin automatically, depending on the disc and setting of this Player.
- The menu may be displayed first, depending on the disc.
- The disc load time may vary depending on the disc.

## ■ Disc precautions

### Be careful of scratches and dust

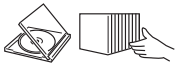
- Blu-ray Disc, DVD and CD discs are sensitive to dust, fingerprints and especially scratches. A scratched disc may not be able to be played back. Handle discs with care and store them in a safe place.

### Proper disc storage

Place the disc in the center of the disc case and store the case and disc upright.	
Avoid storing discs in locations subject to direct sunlight, close to heating appliances or in locations of high humidity.	
Do not drop discs or subject them to strong vibrations or impacts.	
Avoid storing discs in locations where there are large amounts of dust or moisture.	

### Handling precautions



- If the surface is soiled, wipe gently with a soft, damp (water only) cloth. When wiping discs, always move the cloth from the center hole toward the outer edge.



- Do not use record cleaning sprays, benzene, thinner, static electricity prevention liquids or any other solvent.

- Do not touch the surface.
- Do not stick paper or adhesive labels to the disc.
- If the playing surface of a disc is soiled or scratched, the Player may decide that the disc is incompatible and eject the disc tray, or it may fail to play the disc correctly. Wipe any dirt off the playing surface with a soft cloth.

### Cleaning the pick up lens

- Never use commercially available cleaning discs. The use of these discs can damage the lens.
- Request the nearest service center approved by Yamaha to clean the lens.

## ■ Notice for watching 3D video images

- Some people may experience discomfort (such as eye strain, fatigue, or nausea) while watching 3D video images. We recommend that all viewers take regular breaks while watching 3D video images.
- If you experience any discomfort, stop watching the 3D video images until the discomfort subsides. Consult a doctor if you experience severe discomfort.
- Read the owner's manuals (Blu-ray Disc and TV) and/or the caution messages that appear on the TV carefully.
- The vision of young children (especially those under six years old) is still under development. Consult your doctor (such as a pediatrician or eye doctor) before allowing young children to watch 3D video images.
- Adults should supervise young children to ensure they follow the recommendations described above.

## ■ Cinavia technology

- Cinavia technology is a part of the content protection system included in your Blu-ray Disc Player.

### Note

- The following messages may be displayed and playback stopped or audio outputs temporarily muted by your Blu-ray Disc player if you are playing an unauthorized copy of content that is protected by Cinavia technology.

These messages are displayed in English only.

Playback stopped. The content being played is protected by Cinavia® and is not authorized for playback on this device.

For more information, see <http://www.cinavia.com>. Message Code 1.

Audio outputs temporarily muted. Do not adjust the playback volume. The content being played is protected by Cinavia® and is not authorized for playback on this device.

For more information, see <http://www.cinavia.com>. Message Code 3.

### Cinavia Notice

This product uses Cinavia technology to limit the use of unauthorized copies of some commercially-produced film and videos and their soundtracks. When a prohibited use of an unauthorized copy is detected, a message will be displayed and playback or copying will be interrupted. More information about Cinavia technology is provided at the Cinavia Online Consumer Information Center at <http://www.cinavia.com>. To request additional information about Cinavia by mail, send a postcard with your mailing address to: Cinavia Consumer Information Center, P.O. Box 86851, San Diego, CA, 92138, USA.

# Controls and functions

## ■ Front panel

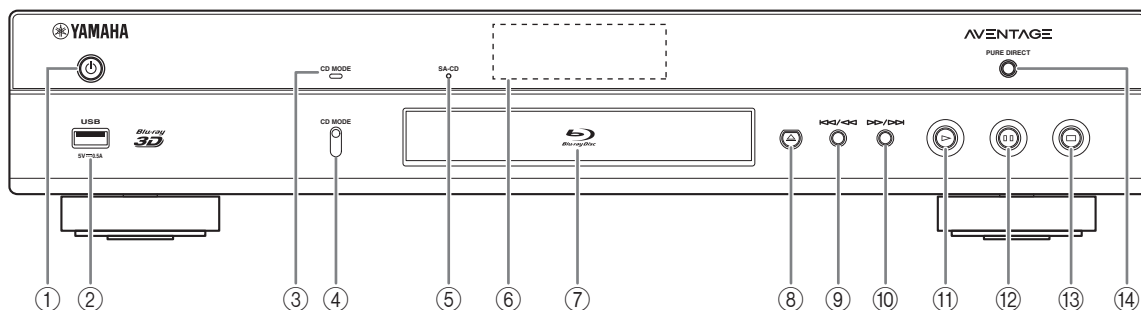

- ① **⏻ (On/Standby)**  
Turns this Player on/Sets to standby mode.  
Press and hold ⏻ on the front panel for more than 5 seconds to reset this Player (system reset).
- ② **USB connector (p. 19)**
- ③ **CD MODE indicator**  
Lights up when the CD mode is enabled (p. 25).
- ④ **CD MODE**  
Enables/disables the CD mode (p. 25).
- ⑤ **SA-CD indicator**  
Lights up when an SA-CD is loaded and the SA-CD layer (p. 4) is selected.
- ⑥ **Front panel display**  
Displays various information for operational status.
- ⑦ **Disc tray door**
- ⑧ **▲ (Eject)**  
Opens/Closes the disc tray.
- ⑨ **⏮/⏪ (Search backward/Skip backward)**  
Press to skip backward, and press and hold to search backward.
- ⑩ **⏩/⏭ (Search forward/Skip forward)**  
Press to skip forward, and press and hold to search forward.
- ⑪ **▶ (Play)**  
Starts a playback.
- ⏸ **(Pause)**  
Pauses a playback.
- ⏹ **(Stop)**  
Stops a playback.
- ⑭ **PURE DIRECT**  
Enables/disables the Pure Direct mode (p. 25).

### Note

- Remove the protective film from the front panel before operating the Player.

## ■ Rear panel

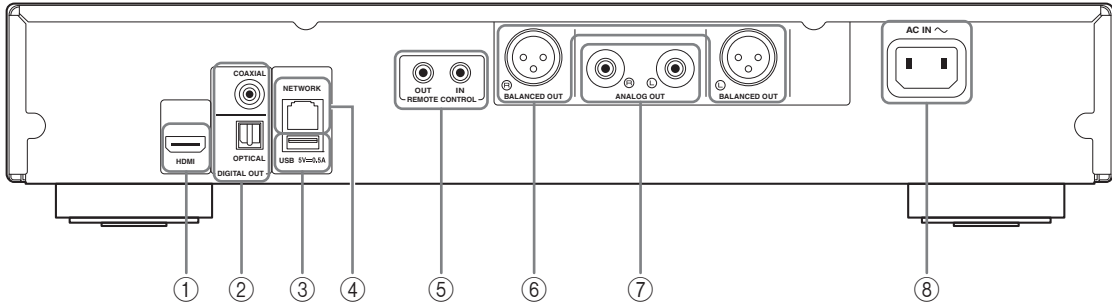





- ① **HDMI** (p. 12)
- ② **DIGITAL OUT (COAXIAL/OPTICAL)** (p. 14)
- ③ **USB** (p. 19)
- ④ **NETWORK** (p. 16)
- ⑤ **REMOTE CONTROL (IN/OUT)** (p. 18)
- ⑥ **BALANCED OUT (L/R)** (p. 15)
- ⑦ **ANALOG OUT (L/R)** (p. 14)
- ⑧ **AC IN** (p. 20)

## Remote control

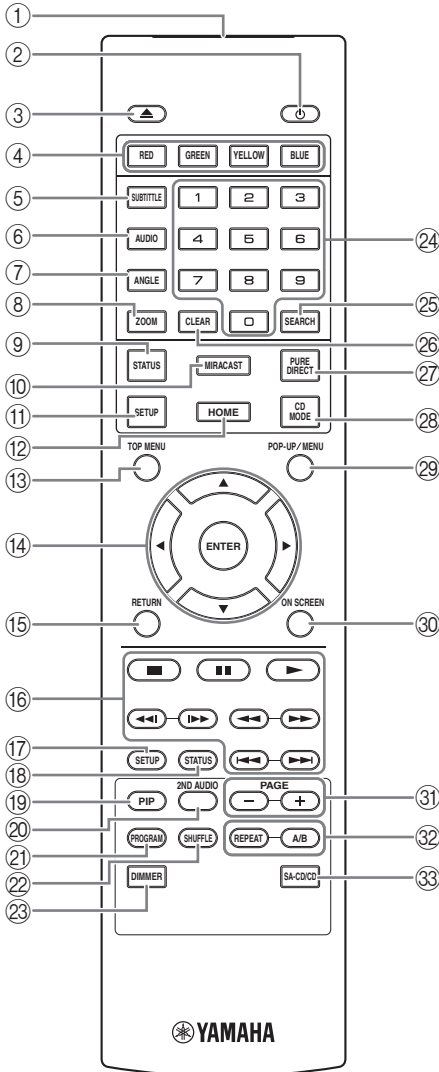
### Note

-  will appear on the top left corner of the screen when the pressed button is not available.



- ① **Infrared signal transmitter:** Outputs infrared signal. Aim this window to the remote control sensor (p. 11).
- ② : Turns this Player on or sets it to standby mode.
- ③ : Opens/closes the disc tray.
- ④ **Color buttons** **BD**: Use these buttons according to on-screen instructions.
- ⑤ **SUBTITLE** **BD** **DVD** **VIDEO**: Changes subtitle languages (p. 51) if available. You can also select this item from On Screen menu (p. 29).
- ⑥ **AUDIO** **BD** **DVD** **VIDEO**: Changes the audio language or format. You can also select this item from On Screen menu (p. 29).
- ⑦ **ANGLE** **BD** **DVD**: Changes the camera angle if video is recorded with multiple angles. The Angle Mark () is displayed on the screen when this function is available. You can also select this item from On Screen menu (p. 29).

### Note

- Angle Mark is displayed only when the Angle Mark is set to on (p. 37).
- ⑧ **ZOOM** **DVD** **VIDEO** **PHOTO**: Zooms in/out. The size of the screen will change each time you press the button (zoom in/out: 3 steps each).
  - ⑨ **STATUS**: Displays the playback information (p. 30).
  - ⑩ **MIRACAST**: Starts Miracast (p. 27).
  - ⑪ **SETUP**: Displays SETUP menu screen (p. 33).
  - ⑫ **HOME**: Displays the HOME menu screen (p. 22).
  - ⑬ **TOP MENU** **BD** **DVD**: Displays the top menu screen if the disc contains a menu. Select the desired item using ▲/▼/◀/▶ and **ENTER**.

### Note

- Specific operations may be different depending on the disc. Follow the instructions of each menu screen.
- ⑭ **Cursor buttons** (▲/▼/◀/▶): Moves the focus in the menu screen.  
**ENTER**: Selects the focused menu/item.
  - ⑮ **RETURN**: Returns to the previous menu or screen, etc.

## ⑩ Control buttons

**BD DVD CD VIDEO MUSIC PHOTO**

**■**: Stops playback.

**■**: Pauses playback.

**▶**: Plays back contents.

**◀◀/▶▶**: Skips backward/forward.

**◀◀/▶▶**

**BD DVD CD VIDEO MUSIC** :

Searches backward/forward. The search speed will change each time you press the button (search backward/forward: 5 steps each). Press **▶** to resume normal playback.

**PHOTO** : Changes the speed of a slide show (slower/faster: 3 steps).

**◀◀/▶▶**

**BD DVD CD VIDEO MUSIC** :

Press for instant search/replay. Instant search skips the content 30 seconds. Instant replay replays the content from 10 seconds before.

⑪ **SETUP**: Displays SETUP menu screen (p. 33).

⑫ **STATUS**: Displays the playback information (p. 30).

⑬ **PIP BD** : Turns on/off the Picture in Picture (p. 32).

PIP Mark () is displayed on the screen when this function is available. You can also select this item from On Screen menu (p. 29).

**Note**

– PIP Mark is displayed only when the PIP Mark is set to on (p. 37).

⑭ **2ND AUDIO BD** : Selects the secondary audio of the Picture in Picture (p. 32) or audio commentaries. The Secondary Audio Mark () is displayed on the screen when this function is available (p. 41). You can also select this item from On Screen menu (p. 29).

**Note**

– Secondary Audio Mark is displayed only when Secondary Audio Mark is set to on (p. 37).

⑮ **PROGRAM DVD CD** : Sets the order of playback (p. 31). You can set up to 15 tracks (for an audio disc) or titles/chapters (DVD-Video).

⑯ **SHUFFLE DVD CD VIDEO MUSIC PHOTO** : Selects shuffle play mode (p. 29).

⑰ **DIMMER**: Changes the brightness of the front panel display in four steps.

⑱ **Number buttons**: Enter numbers, or during playback, jump to the track/chapter corresponding to the number you input. These buttons may not be available depending on the disc type and playback condition.

⑲ **SEARCH BD DVD CD VIDEO MUSIC** : Jumps to a specified point during playback. For details on this function, refer to “Using Search” (p. 31). You can also select this item from status menu (p. 30).

⑳ **CLEAR**: Clears entered number/set item.

㉑ **PURE DIRECT**: Enables/disables the Pure Direct mode (p. 25).

㉒ **CD MODE**: Enables/disables the CD mode (p. 25).

㉓ **POP-UP/MENU BD DVD** : Displays pop-up menu. The menu contents displayed vary depending on the disc. For details on how to see and operate the pop-up menu, refer to the manual for the disc. The top menu screen may be displayed by pressing **POP-UP/MENU** depending on the DVD.

㉔ **ON SCREEN**: Displays On Screen menu (p. 29).

㉕ **PAGE (+/-)** : Moves to a previous/next page when you select an item on the content list menu.

Continued to the next page. →

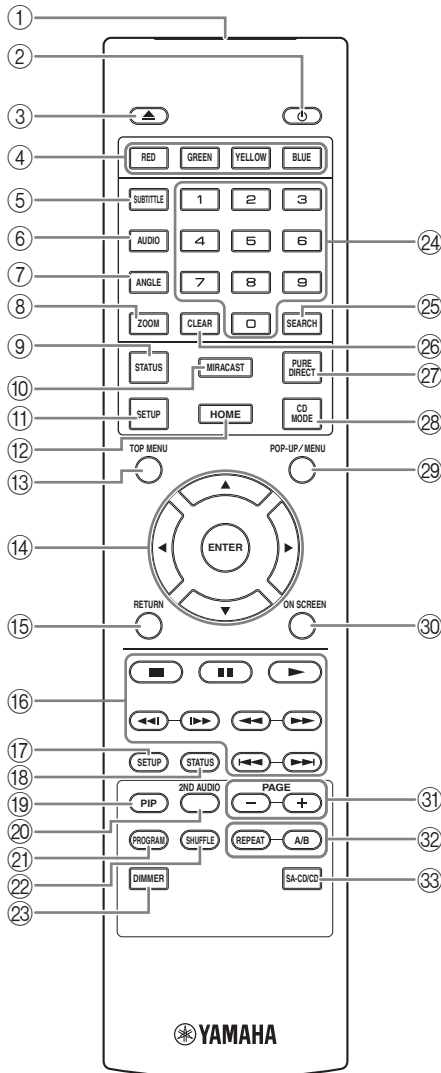

32 REPEAT **BD DVD CD VIDEO MUSIC**

**PHOTO** : Changes repeat mode. Repeat mode shown below will change each time you press the button.

: Repeats the title being played back.

: Repeats the chapter being played back.

: Repeats the folder being played back.

: Repeats all tracks/files on the disc.

: Repeats the track/file being played back.

**A/B** **BD DVD CD VIDEO MUSIC** : Plays back a specific part you want to repeat.

- 1 Press **A/B** at the scene where you want to set the start point. "A-" is displayed on the screen.
- 2 Press **A/B** again at the scene where you want to set the end point. "A-B" is displayed on the screen. Repeat playback starts.
- 3 To cancel the repeat playback, press **A/B**. "A-B" disappears and the repeat playback is finished.

**Note**

- This function cannot be performed depending on the specifications of the disc.

- 33 **SA-CD/CD**: Selects the layer to be played when an SA-CD/CD hybrid disc (p. 4) is played back.

**Hint**

- The SA-CD indicator (p. 6) on the front panel lights up when an SA-CD is loaded and the SA-CD layer is selected.

**Notes**

- This operation is available only when no disc is loaded.
- Audio signals are not output from the COAXIAL or OPTICAL jack when the SA-CD layer is selected.

## Loading the batteries in the remote control

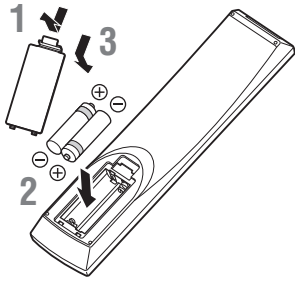

### Notes

- Change both batteries when the operation range of the remote control decreases.
- Use AAA, R03, UM-4 batteries.
- Make sure that the polarities are correct. Refer to the illustration inside the battery compartment.
- Remove the batteries if the remote control is not to be used for an extended period of time.
- Do not use old batteries together with new ones.
- Do not use different types of batteries (such as alkaline and manganese batteries) together. Read the packaging carefully as these different types of batteries may have the same shape and color.
- If the batteries have leaked, dispose of them immediately. Avoid touching the leaked material or letting it come into contact with clothing, etc. Clean the battery compartment thoroughly before installing new batteries.
- Do not throw away batteries with general house waste; dispose of them correctly in accordance with your local regulations.
- Keep batteries away from children. If a battery is accidentally swallowed, contact your doctor immediately.
- When not planning to use the remote control for long periods of time, remove the batteries from the remote control.
- Do not charge or disassemble the supplied batteries.

## Approximate operating range of remote control

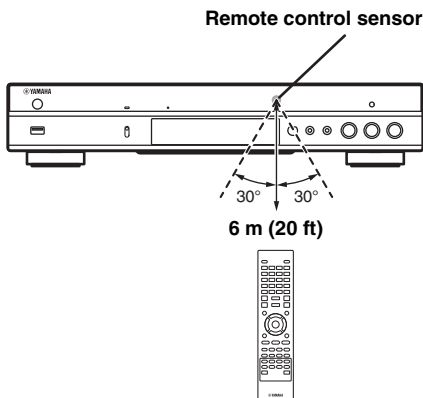

## ID function

When using multiple Yamaha products, the remote control may work on another Yamaha product or another remote control may work on this Player. In this case, change the remote control ID to prevent unwanted operation. If you have changed the remote control ID, make sure that you select the same ID for the main unit. The default setting is ID1.

### 1 Remote control setting

To change the ID from ID1 to ID2, press and hold the red color button **2** of number button simultaneously for 7 seconds. To change the ID from ID2 to ID1, press and hold the red color button **1** of number button simultaneously for 7 seconds.

### 2 Main unit setting

Press and hold **◀◀◀/◀◀** and **▶▶/▶▶▶** on the front panel simultaneously for 2 seconds to display current ID when:

- No disc is inserted in this Player.
- The disc tray is closed.
- Playback is stopped.
- “NO DISC” is displayed on the front panel display.

Keep pressing and holding the keys for another 2 seconds to change the ID between ID1 and ID2.

### Note

- If the remote control is without batteries for a few minutes or if exhausted batteries remain in the remote control, the remote control ID is automatically set to ID1. If you want to use the remote control in ID2 setting, install new batteries and set the remote control ID again.



# Video/audio connections

Make the corresponding video/audio cable connections depending on the equipment you want to use.

## Hints

- See page p. 43 for information on the video/audio output formats.
- Prepare commercially available cables required for connections. The type and number of cables you need vary depending on the equipment to be connected.

## Enjoying video/audio using a TV and an AV receiver

Refer to “Connecting to a TV via an AV receiver” (p. 13).

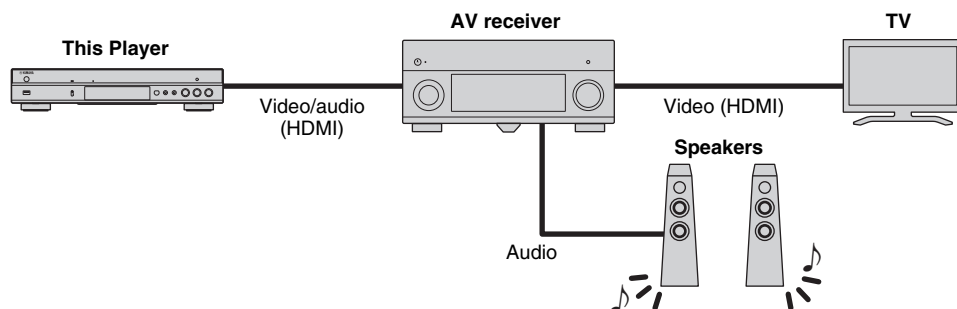

## Enjoying video/audio using only a TV

Refer to “Connecting to a TV directly” (p. 13).

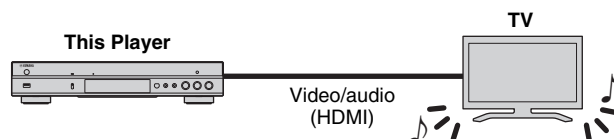

## Enjoying video/audio using a TV and audio equipment

Refer to “Connecting to a TV and audio equipment” (p. 14).

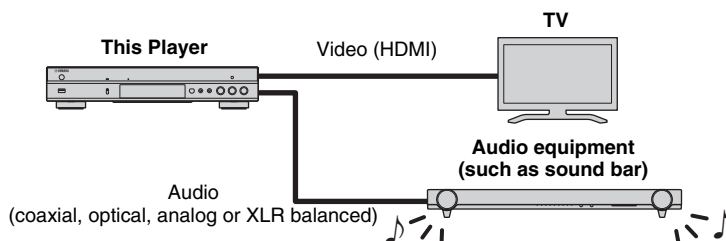

## About HDMI

To enjoy high quality video and digital sound through the HDMI terminal, use commercially available HIGH SPEED HDMI cables that have the HDMI logo (as shown on the back cover).

## Hints

- For information on the HDMI Control function, refer to “HDMI Control” (p. 36).
- To change the output mode of HDMI terminal, configure “HDMI” (p. 41) in Audio Setting.

## Connection for the playback of Blu-ray 3D Discs

To enjoy Blu-ray 3D Discs on this Player, your system must meet the following conditions.

- Your TV and AV receiver (if available) must support the 3D feature.
- 3D Output in Display Setting (p. 39) is set to “Auto”.

## ■ Connecting to a TV via an AV receiver

Connect this Player to the AV receiver and the AV receiver to the TV with HDMI cables. For details on speaker connections, refer to the owner's manuals of the AV receiver and speakers.

### Caution!

**Do not connect the power cable of this Player until all connections are completed.**

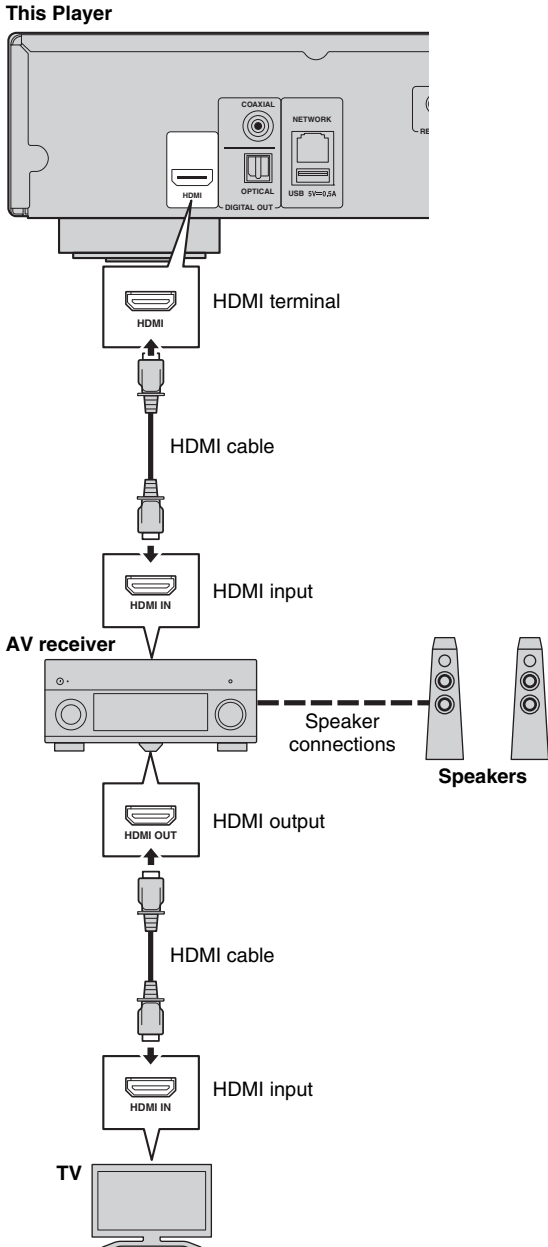

## ■ Connecting to a TV directly

Connect this Player to the TV with an HDMI cable.

### Caution!

**Do not connect the power cable of this Player until all connections are completed.**

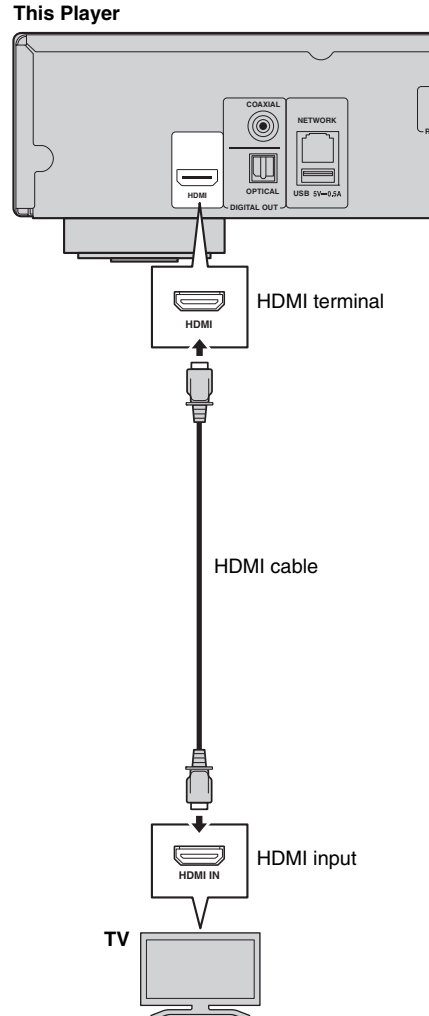

## ■ Connecting to a TV and audio equipment

Connect this Player to the TV with an HDMI cable, and this Player to the audio equipment with an audio cable (digital optical, digital coaxial or stereo pin cable).

### Caution!

**Do not connect the power cable of this Player until all connections are completed.**

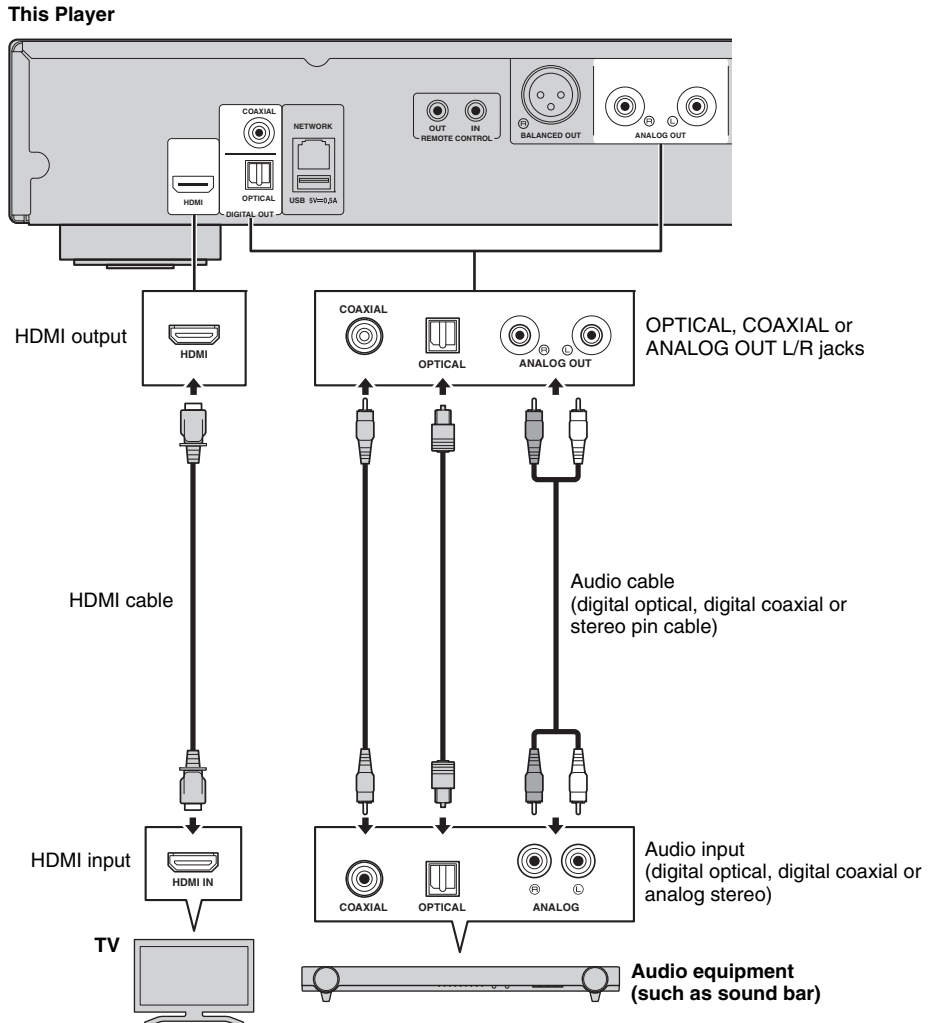

### Hints

- To change the output mode of COAXIAL/OPTICAL jacks, configure “Coaxial / Optical” (p. 41) in Audio Setting.
- If the playback audio is output from both the TV speakers and audio equipment, set HDMI in Audio Setting to Off to disable the audio output to the TV.
- Audio signals of SACDs cannot be output from the COAXIAL or OPTICAL jack (p. 44).

## XLR balanced connection

If your audio equipment is equipped with the XLR balanced input jacks, you can connect this player to the audio equipment (such as an AV receiver) with an XLR balanced cable.

For details on speaker connections, refer to the owner's manual of the audio equipment and speakers.

This Player

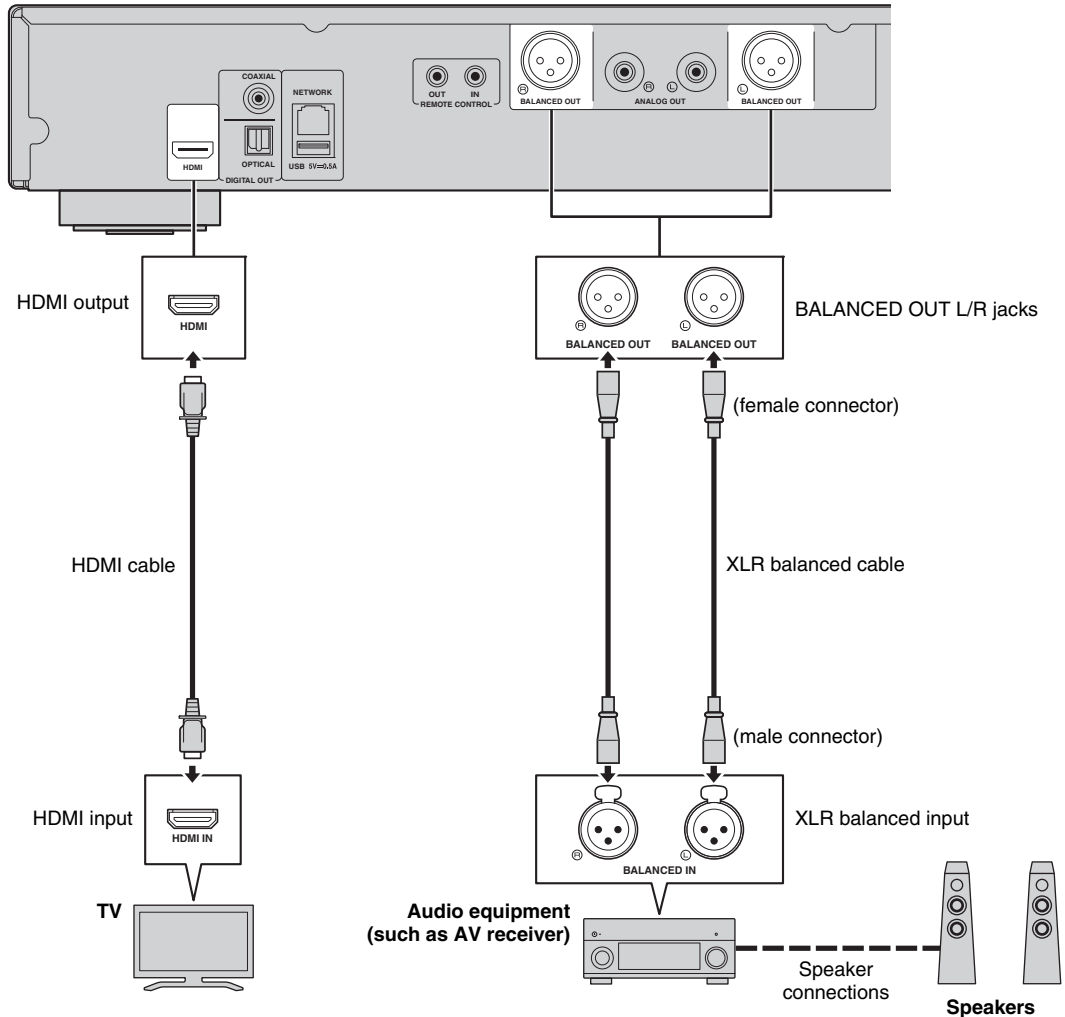

### Note

- The pin assignments for the BALANCED OUT (L/R) jacks of this Player are shown below. Before connecting an XLR balanced cable, refer to the instruction manual of your device and verify that its XLR balanced input jacks are compatible with the pin assignments.

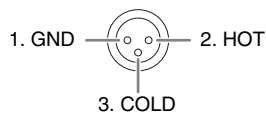

# Network connection

By connecting this Player to the network (wireless or wired), you can use the following features.

- Playing back DLNA server (PC or NAS) contents (p. 22)
- Playing BD-Live compatible discs (p. 31)
- Operating this Player from mobile devices (AV CONTROLLER) (p. 28)

## Notes

- To use the network services or BD-Live feature, a broadband internet connection is required.
- Refer to the operation manual of the equipment you have as the connected equipment and connection method may differ depending on your network environment.
- Use a network cable/router supporting 10BASE-T/100BASE-TX.

## Hint

- If you are using a router that supports DHCP, you do not need to configure any network settings for this Player, as the network parameters (such as the IP address) will be assigned automatically to it. You only need to configure the network settings if your router does not support DHCP or if you want to configure the network parameters manually (p. 38).

## ■ Wireless connection

By using the Wi-Fi feature of this Player, you can connect this Player to your network (router) wirelessly. To use the Wi-Fi feature, refer to “Wireless connection setting” (p. 21) and configure the wireless connection setting.

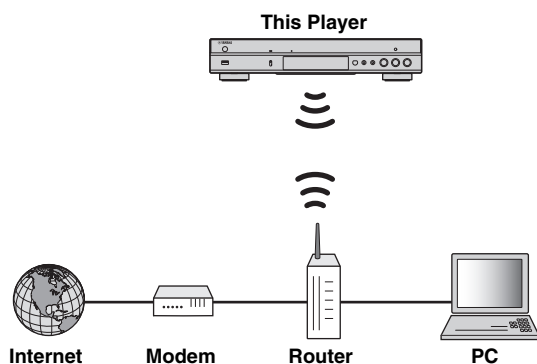

## ■ Wired connection

Connect this Player to your network (router) with a commercially available Shielded Twisted Pair (STP) network cable.

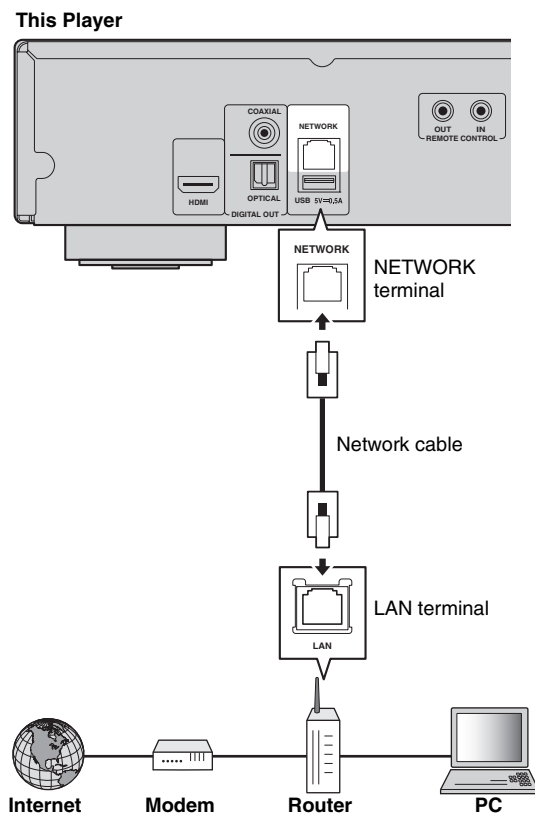

## DLNA server setup

By using DLNA, you can share multimedia contents (such as videos, music and photos) stored on your DLNA server (PC or NAS) connected to your network, and enjoy those contents with this Player.

In addition, you can use your mobile device (such as a smartphone and a tablet) as a wireless controller to operate this Player through the network.

To use the DLNA features, perform the following DLNA server setup after making the network connection (p. 16).

### Notes

- To use DLNA features, all the devices must be connected to the same network.
- To use a NAS as a DLNA server, the NAS must be compatible with DLNA.

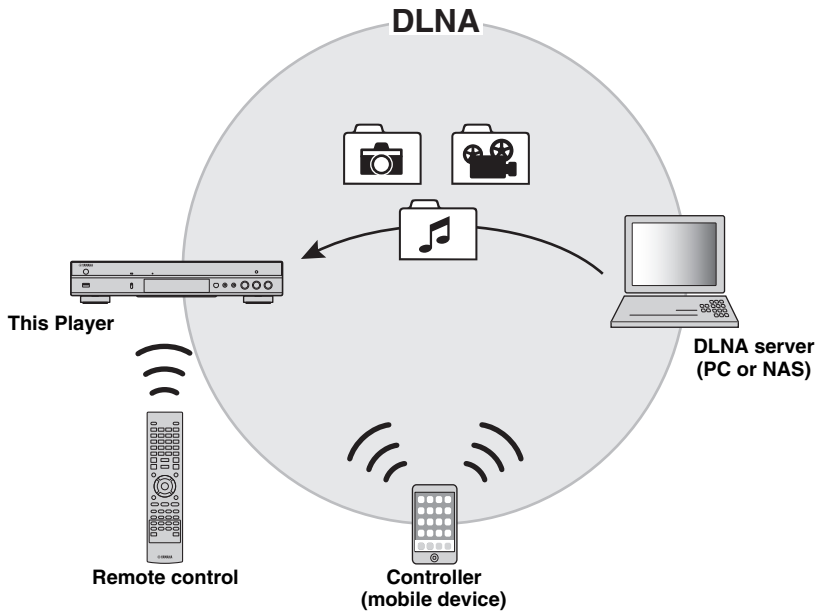

### Media sharing setting on DLNA server

To play back multimedia contents stored on your DLNA server (PC or NAS), first you need to configure the media sharing setting on the DLNA server software installed on the DLNA server.

#### Hint

- For information about DLNA server setting or file formats supported by DLNA server, refer to the owner's manuals of your DLNA server and its software.

- 1 Turn on your DLNA server (PC or NAS) and this Player.
- 2 If you are using a PC as a DLNA server, check that DLNA server software (such as Windows Media Player 12) is installed on your PC.
- 3 On your DLNA server, enable media sharing and allow media to be shared with this Player. Now the DLNA server setting is complete. To enjoy the DLNA server contents on this Player, select a DLNA server and multimedia file from the HOME menu (p. 22).

### Using a mobile device as a media controller

If you have a mobile device (such as smartphone and tablet) that supports the Digital Media Controller (DMC) feature, you can operate this Player from your smart phone or tablet through the network.

#### Hints

- To allow the mobile device to control this Player, set DMC Control (p. 38) in the SETUP menu to Enable (default).
- To use this function, a DMC application must be installed on your mobile device.

### Using the Wi-Fi Direct function for DLNA

You can enjoy DLNA playback of mobile device contents via the Wi-Fi Direct function (p. 26).

#### Hint

- To use DLNA playback on the mobile device, a DLNA DMC/Server application must be installed on your mobile device.

## Other connections

### ■ Connecting Yamaha components that support remote connections

If you are using Yamaha components that support remote connections, you can transmit remote control signals by connecting the REMOTE CONTROL (IN/OUT) jacks with monaural 3.5 mm mini-plug cables.

#### **Caution!**

**Do not connect the power cable of this Player until all connections are completed.**

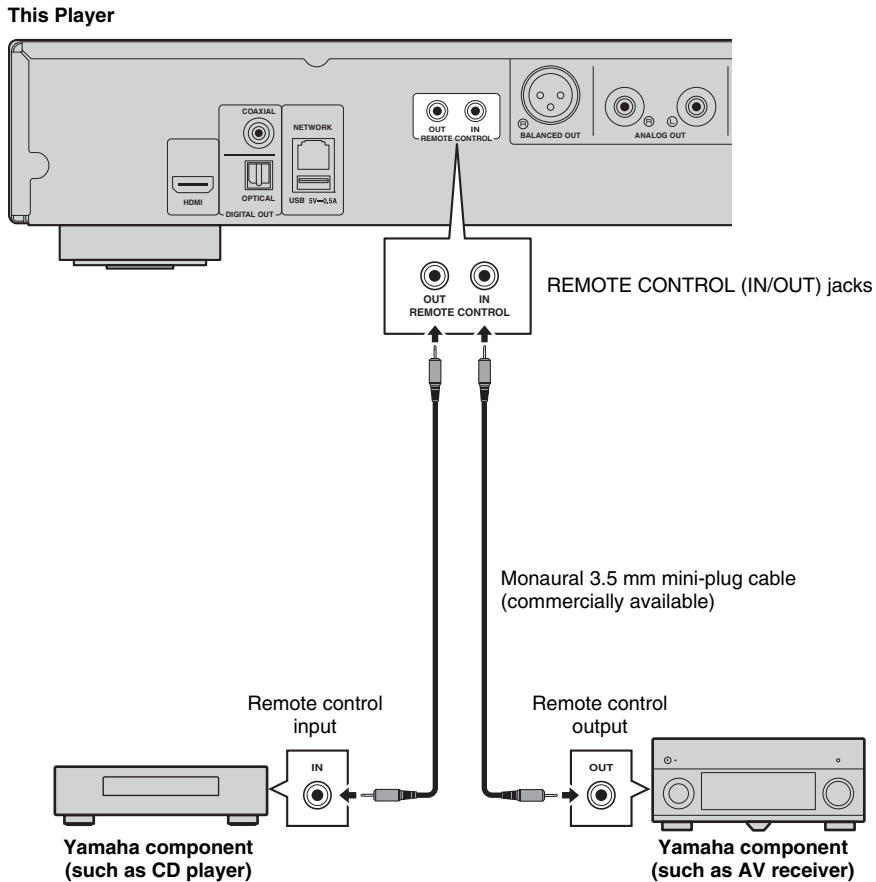

#### **Hint**

- If you use a Yamaha AV receiver that supports SCENE link (via remote control connection) playback, you can control playback of this Player in conjunction with AV receiver operations. For details, refer to the owner's manual of the AV receiver.

# USB connection

By connecting a USB memory device to the USB connector on the front or the rear panel of this Player, you can play multi-media files stored on the USB memory device (p. 22).

## Notes

- Yamaha cannot guarantee that all brands' USB memory devices will operate with this Player.
- Connect a USB memory device to one of the USB connectors (front/rear) of this Player when using BD-Live feature (p. 32).

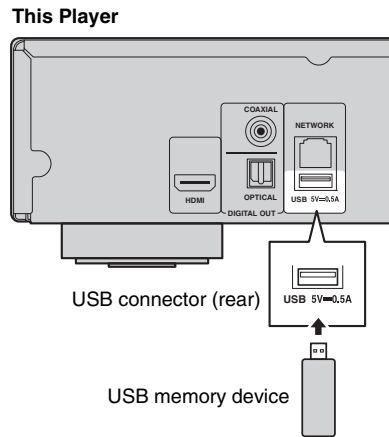
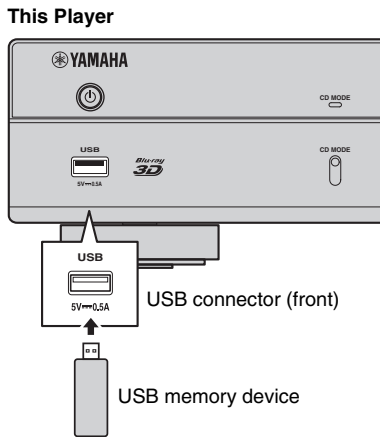



## Connecting the power cable

After all connections are completed, plug the supplied power cable into the AC IN on the rear of the Player. Then plug into AC outlet.

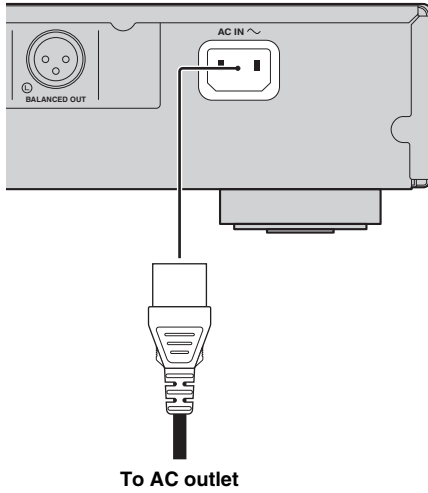

# Initial settings

## ■ Setting with the Easy Setup

Easy Setup allows you to set language, resolution, and screen aspect ratio easily. Easy Setup screen is displayed when you turn this Player on for the first time after purchase. Same setting can be performed from SETUP menu → System → Easy Setup.

- 1 When Easy Setup screen is displayed, press **ENTER** to start Easy Setup.

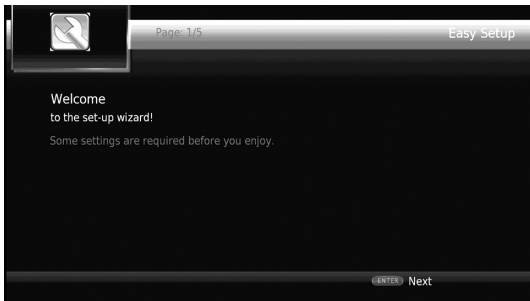

- 2 Set the language, resolution, and screen aspect ratio by following the on-screen messages.

### Notes

- When no picture is displayed after Easy Setup is completed, refer to “Troubleshooting” (p. 47).
- A warning message concerning 3D video playback appears when this Player is turned on. Press **ENTER** to dismiss the message or **CLEAR** to disable it (p. 36).

## ■ Wireless connection setting

To connect this Player to your network (router) wirelessly, follow the procedure below to configure the wireless connection setting.

If your router (access point) supports the WPS (Wi-Fi Protected Setup) function, you can use the auto setup method to connect this Player to the router without entering network information (such as SSID) manually.

- 1 Press **SETUP** to display the SETUP menu screen.
- 2 Select General Setting → Network → Connection setting → Wireless.

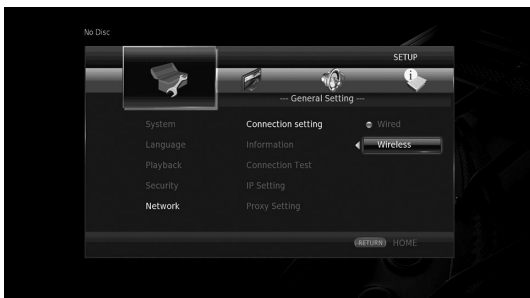

- 3 Press **◀▶** to select Yes, then press **ENTER**.



- 4 Press **◀▶** to select one of the following setup methods, then press **ENTER**.



**Scan:** Select this option to search for available wireless networks. When the network list is displayed, select the SSID to be connected and enter the password.

**Manual:** Select this option to enter the network information (such as SSID) manually.

**Auto:** Select this option to use the WPS function. Select PBC (Push Button Configuration) or PIN code method, then follow the on-screen messages.

### Notes

- For details on operations of your router (access point), refer to the owner’s manual of it.
- When the WPS function does not work, select “Scan” or “Manual” to configure the wireless connection settings.
- Devices that use a 2.4 GHz frequency band, such as a microwave, or other wireless devices, may interrupt the wireless communication. Move this Player away from such devices, or turn off such devices.
- The speed of a wireless network connection depends on your network environment (router type, distance between the router and this Player, installation places, etc.). In case the sound or video is interrupted during playback, move this Player closer to the router or change the orientation of this Player or the antenna of the router.

# Playing back video/music/photo

## ■ Playing back commercially available discs







You can enjoy commercially available Blu-ray discs, DVDs, and CDs.

- 1 Open the disc tray and load the disc.  
Playback starts automatically.







### Hints

- If playback does not start automatically, press ► (playback).
- The top menu screen may be displayed when a Blu-ray disc or a DVD is loaded.
- Some functions may not work or work differently from the manual descriptions depending on the disc.
- For information on the supported discs, refer to “About discs and files” (p. 3).

## Remote control buttons used for Blu-ray disc/DVD playback

Remote control buttons		Function
Control buttons		Stops playback.
		Pauses playback.
		Starts playback.
		Skips 10 seconds backward or 30 seconds forward.
		Searches backward or forward. The search speed changes each time the button is pressed.
		Skips to the beginning of the chapter (previous chapter if the button is pressed repeatedly) or next chapter.
Number buttons		Skips to the specified chapter during playback.
STATUS		Displays the playback information (p. 30).
Menu operation buttons	Cursor buttons	Selects an item (such as chapters).
	Cursor buttons	Confirms the selected item.
	RETURN	Returns to the previous menu or screen.
TOP MENU		Displays the top menu screen of the disc.
POP-UP/MENU		Displays the pop-up menu screen of the Blu-ray disc or disc menu screen of the DVD.

## Remote control buttons used for CD playback

Remote control buttons		Function
Control buttons		Stops playback.
		Pauses playback.
		Starts playback.
		Skips 10 seconds backward or 30 seconds forward.
		Searches backward or forward. The search speed changes each time the button is pressed.
		Skips to the beginning of the track (previous track if the button is pressed repeatedly) or next track.
Number buttons		Skips to the specified track during playback.
STATUS		Displays the playback information (p. 30).

## ■ Playing back video/music files

You can enjoy video/music files stored on own discs (such as DVD-R/RWs), USB memory devices or DLNA servers (PC/NAS).

### Hint

- For information on the supported files, refer to “About discs and files” (p. 3).

- 1 Perform the following operation according to your purpose.

#### To play back files on the disc:

Open the disc tray and load the disc.

#### To play back files on the USB memory device:

Connect the USB memory device to the USB connector.

#### To play back files on the DLNA server:

Check that the DLNA server is turned on and connected to the network.

- 2 Press **HOME**.  
The HOME menu screen is displayed.



**Hint**

- You cannot display the HOME menu screen during playback of a commercially available disc, DVD, or video files. To display the HOME menu screen, first stop playback.

- 3 Use the cursor buttons (▲/▼) to select the desired item (disc, USB or DLNA) and press **ENTER**.

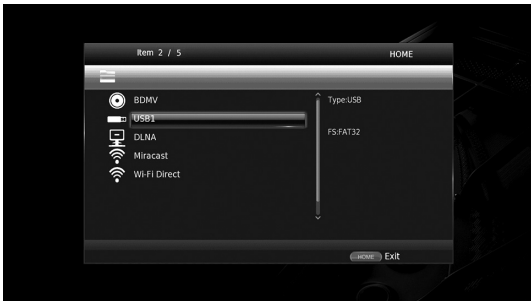

- 4 Use the cursor buttons (▲/▼) to select "Music", "Video" or "AVCHD", and press **ENTER**.  
If you selected "DLNA" in Step 3, select the desired DLNA server in Step 4.









**Hints**

- To return to previous screen, press **RETURN** or cursor key (◀), or select  in the menu screen.
- "AVCHD" is a file format for recording high-resolution videos on the recording discs (such as DVD-Rs).

- 5 Use the cursor buttons (▲/▼) to select the desired file and press **ENTER**.  
Playback of the file starts.

**Remote control buttons used for file playback**

Remote control buttons	Function
	Stops playback.
	Pauses playback.
	Starts playback.
	Skips 10 seconds backward or 30 seconds forward.
	Searches backward or forward. The search speed changes each time the button is pressed.
	Skips to the beginning of the file (previous file if the button is pressed repeatedly) or next file.
<b>STATUS</b>	Displays the playback information (p. 30).

**■ Viewing photos**

You can enjoy photos stored on own discs (such as DVD-R/RWs), USB memory devices or DLNA servers (PC/NAS).

**Hint**

- For information on the supported files, refer to "About discs and files" (p. 3).

- 1 Refer to "Playing back video/music files" and follow Steps 1 to 3.

**Hint**

- If you load a commercially available photo DVD, slide show playback may start automatically. In this case, you do not need to perform the following steps.

- 2 Use the cursor buttons (▲/▼) to select "Photo" and press **ENTER**.

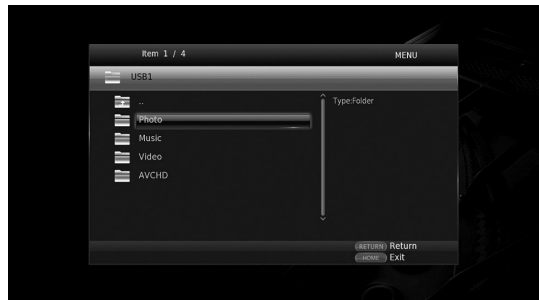

**Hint**







- To return to previous screen, press **RETURN** or cursor key (◀), or select  in the menu screen.

- 3 Use the cursor buttons (▲/▼) to select the desired photo and press **ENTER**.  
Slide show playback starts from the selected photo.

**Hints**

- If you select photos during playback of a CD or a music file, you can enjoy slide show while listening to music.
- You can use the slide show as the screen saver. When using the slide show as the screen saver, create the “autopic” folder under the root directory of the USB memory device and put photo files into the folder. When the USB memory device is connected to this Player, the screen saver will activate according to the Screen Saver settings (p. 40).

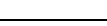
**Remote control buttons used for photo playback**

Remote control buttons	Function	
<b>Control buttons</b>		Stops playback.
		Pauses playback.
		Starts playback.
		Changes the speed of slide show playback.
		Skips to the previous photo or next photo.
<b>Cursor buttons</b>		Inverts the photo up-down or left-right.
		Rotates the photo 90 degrees to the left or right.
<b>ZOOM</b>	Zoom in/out the photo. When the photo size is larger than the screen, use the cursor buttons to move the viewing area.	
<b>STATUS</b>	Displays the playback information (p. 30).	

# Enjoying high-quality sound

The CD mode and Pure Direct mode allow you to enjoy better quality sounds.

The CD mode allows you to play back music CDs or SA-CDs with accurate and high quality sound.

The Pure Direct mode allows you to enjoy pure high fidelity sound on any sources.

## ■ Enjoying music CD/SA-CD in high-quality sound (CD mode)

### CD

If the CD mode is enabled when you play back a music CD or an SA-CD, this player operates in the following conditions and allows you to enjoy more enhanced quality sounds.

- Disables the electrical distribution to the circuitries for unused functions to reduce electrical noises from those circuitries.
- Limits HDMI video signal outputs to reduce electrical noises from the HDMI circuitry.
- Slows the disc rotation speed to reduce the negative effect of the electric current driving the motor to improve the sound quality (when playing back a music CD).

### 1 Press **CD MODE**.

Each time you press the button, the CD mode is enabled or disabled.

### Notes

- During the CD mode, the auto-playback function does not work.
- The CD mode works on music CDs (CDDA) and SA-CDs only. If this Player is set to the CD mode during playback of other disc (such as a Blu-ray disc), playback stops and the disc will be automatically ejected.
- You cannot switch this player to the CD mode during playback of other media (USB or DLNA). To switch to the CD mode, first stop the ongoing playback.

### Hints

- You can also enable/disable the CD mode with the CD MODE switch on the front panel. When the CD mode is enabled, the CD MODE indicator on the front panel lights up.
- When connecting the AV receiver to the HDMI jack of this Player, set HDMI (CD Mode) (p. 41) in the SETUP menu to Audio Only (default). This setting disables HDMI video output during the CD mode in order to reduce the electrical noise from the circuitry.
- When connecting the AV receiver to the DIGITAL OUT, ANALOG OUT or BALANCED OUT jacks of this Player, set HDMI (CD Mode) (p. 41) in the SETUP menu to Off. This setting disables the HDMI circuitry (HDMI video/audio output) during the CD mode and allows you to enjoy a better quality sound.

## ■ Enjoying music and movies with pure high fidelity sounds (Pure Direct)

When the Pure Direct mode is enabled, this Player plays back the selected source with the least circuitry in order to reduce the electrical noise from other circuitry (such as the front display). It allows you to enjoy Hi-Fi sound quality.

### 1 Press **PURE DIRECT**.

Each time you press the button, the Pure Direct mode switches as follows.

Front panel display	Function
<b>PDIRECT1</b>	Enables the Pure Direct mode (mode 1). In this mode, the front panel display is turned off and HDMI video output is disabled. This mode is suitable for listening music with high quality sound.
<b>PDIRECT2</b>	Enables the Pure Direct mode (mode 2). In this mode, the front panel display is turned off. This mode is suitable for watching movies with high quality sound.
<b>(no display)</b>	Disables the Pure Direct mode.

### Hints

- When the CD mode is enabled, the Pure Direct mode switches between on and off.
- You can also switch the Pure Direct mode with the PURE DIRECT button on the front panel. When the Pure Direct mode is enabled, the PURE DIRECT button on the front panel lights up.

# Enjoying DLNA playback of mobile device contents via Wi-Fi Direct

By using the Wi-Fi Direct function, you can connect a mobile device directly to this Player without using a wireless router and enjoy DLNA playback of the mobile device contents on this Player.

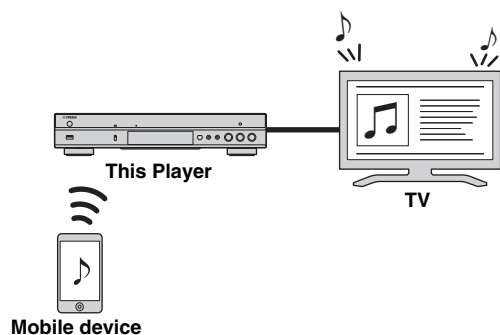

## Notes

- To check if your device is Wi-Fi Direct compliant, refer to the owner's manual of the device. If your device is not Wi-Fi Direct compliant, follow the procedure below to make a manual connection.
  - When Wi-Fi Direct is enabled, playback of other network functions, discs and USB memory devices are not available.
- 1 If playback of other source is ongoing, stop the playback.
  - 2 Press **HOME**.  
The HOME menu screen is displayed.
  - 3 Use the cursor buttons (▲/▼) to select "Wi-Fi Direct" and press **ENTER**.

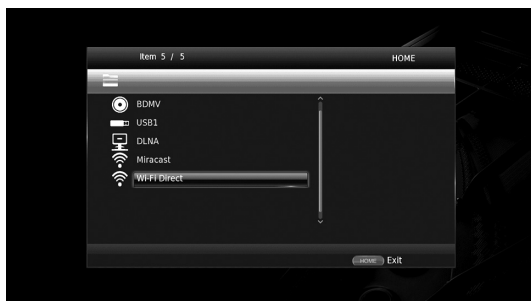

- 4 Perform the following operation to make a Wi-Fi Direct connection.

### If your device is Wi-Fi Direct compliant:

- ① Within 2 minutes, operate your device to make a connection.

### If your device is not Wi-Fi Direct compliant:

- ① Press **RED** to enter the manual connection mode.  
The SSID information appears on the screen.
- ② On your device, open the Wi-Fi setup screen and enter the SSID information.

- 5 Press **ENTER** (or wait for 3 seconds) and use the DLNA-compatible player application to start playback on your mobile device.

### Hint

- Select this Player as the renderer on the DLNA-compatible player application.

- 6 To exit from Wi-Fi Direct, press **HOME**.

### Hint

- You can also exit from Wi-Fi Direct by pressing **SETUP** or **RETURN**.

Depending on the environment, audio/video may be interrupted or noise may appear on the TV screen. In this case, try the following solutions.

- Move the Wi-Fi Direct device closer to this Player.
- Turn off other wireless devices not in use.
- Move the Wi-Fi Direct device and this Player away from microwave ovens, or other wireless devices.

# Enjoying smartphone pictures and videos on the TV screen (Miracast™)

By using the Miracast function, you can view the images displayed in the screen of your Miracast-compatible device (such as smartphone) on the TV screen like mirroring.

## Notes

- To check if your device is Miracast compliant, refer to the owner's manual of the device.
- When Miracast is enabled on this Player, other network functions (such as DLNA) are not available.
- When using Miracast, you cannot operate the disc tray or playback of other sources.

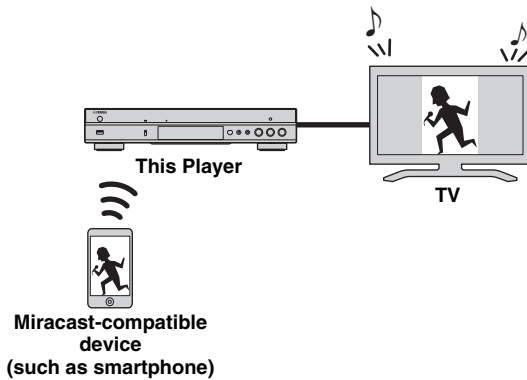

- 1 If playback of other source is ongoing, stop the playback.
- 2 Press **MIRACAST**.
- 3 Within 60 seconds, operate your smartphone to enable Miracast and select this Player as the device to be connected.  
For details on operations of your smartphone, refer to the owner's manual of it.
- 4 To exit from Miracast, press **MIRACAST**.

## Hint

- You can also exit from Miracast by pressing **HOME** or **RETURN**.

Depending on the environment, audio/video may be interrupted or noise may appear on the TV screen. In this case, try the following solutions.

- Move the Miracast device closer to this Player.
- Turn off other wireless devices not in use.
- Move the Miracast device and this Player away from microwave ovens, or other wireless devices.



## Operating this Player from mobile devices

By using the following applications on your mobile device, you can use the mobile device as a remote control and operate this Player from it.



### AV CONTROLLER

- You can control the basic functions of this Player such as Play, Pause, Skip, Power and cursor navigations.
- The application “AV CONTROLLER” is available in many languages.
- For more information about “AV CONTROLLER”, visit the Yamaha website.

# Advanced playback operation

This chapter explains playback of commercially available Blu-ray Discs, DVDs, SA-CDs, CDs, and recorded DVD-RW/R discs.

## Note

- For the basic playback operation, see page 8.

## ■ On Screen menu

To display On Screen menu, press **ON SCREEN**. After that, press **▲/▼/◀/▶** to select an item, then press **ENTER** to operate the desired function.

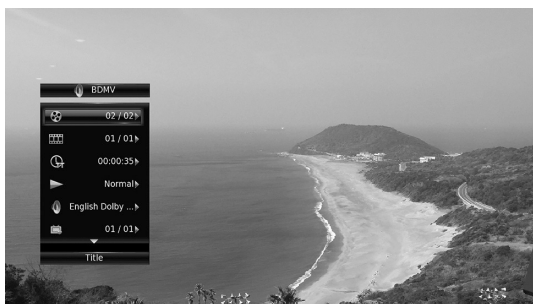

On Screen menu contains following items.

**Title** **BD** **DVD** **VIDEO** : Shows the title number being played back. You can skip to the desired title by selecting it from this item.

**Chapter** **BD** **DVD** **VIDEO** : Shows the chapter number being played back. You can skip to the desired chapter by selecting it from this item.

**Track/File** **CD** **VIDEO** **MUSIC** **PHOTO** : Shows track/file number being played back. You can skip to the desired track/file by selecting it from this item.

**Time** **BD** **DVD** **CD** **VIDEO** **MUSIC** : Shows the playback time. Select display type from the following:

- Elapsed playback time of the title, chapter, disc, track or file
- Remaining playback time of the title, chapter, disc, track or file

## Mode/Play Mode

**DVD** **CD** **VIDEO** **MUSIC** **PHOTO** : Shows current playback mode. You can select playback mode from the following:

### CD

- Normal: Normal playback.
- Shuffle: Random playback without repetition.
- Random: Random playback with repetition.

### DVD

- Normal
- Shuffle CH (chapter)
- Shuffle TT (title)
- Shuffle All
- Random CH (chapter)
- Random TT (title)
- Random All

### VIDEO MUSIC PHOTO

- Normal
- Shuffle F (folder)
- Random F (folder)

**Audio** **BD** **DVD** **VIDEO** : Shows audio language/signal of a Blu-ray Disc/DVD currently selected. You can select the desired type of audio.

**Angle** **BD** **DVD** : Shows the currently-selected angle number. If the video is recorded with multiple angles, you can change the angle.

**Subtitle** **BD** **DVD** **VIDEO** : Shows the currently-selected subtitle language when the subtitle is provided.

**Subtitle Style** **BD** : Shows the currently-selected subtitle style. This function is available only for Video-file external subtitle. You can select the desired text style of subtitle.

**Bitrate** **BD** **DVD** **CD** **VIDEO** **MUSIC** : Shows bitrate of the audio/video signal.

**Second Video** **BD** : Turns the PIP on/off (p. 9).

**Second Audio** **BD** : Turns the secondary audio on/off (p. 9).

## Ins Search

**BD** **DVD** **CD** **VIDEO** **MUSIC** : Skips 30 seconds.

## Ins Replay

**BD** **DVD** **CD** **VIDEO** **MUSIC** : Replays the content from 10 seconds before.

## CC Select

**BD** **DVD** **VIDEO** : Sets the displayed closed caption.

## Slide Show **PHOTO** :

Shows slide show speed. You can select the slide show speed from Slow/Medium/Fast.

**Transition** **PHOTO** : Shows how photo appears on the screen. You can select the transition type.

## ■ Status menu

This shows various settings, such as subtitles, angle settings and the title/chapter/track number currently played back. To display status menu, press **STATUS**. Status menu contains following menus.

**BD DVD VIDEO**

**Example:** Icons when playing a Blu-ray Disc

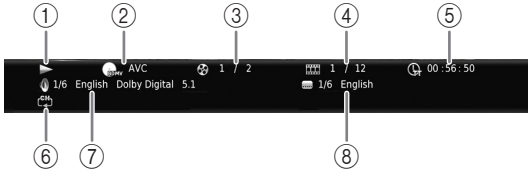

- ① **(Playback status)**
- ② **(Disc type/video file icon)**
- ③ **(Title number being played):** You can jump to specified title with **SEARCH** button (p. 9).
- ④ **(Chapter number being played) **BD DVD**:** You can jump to specified chapter with **SEARCH** button (p. 9).
- ⑤ **(Track/file number being played) **VIDEO**:** You can jump to specified track with **SEARCH** button (p. 9).
- ⑥ **(Elapsed playback time):** You can jump to specified point with **SEARCH** button (p. 9).
- ⑦ **(Repeat mode):** Shows current repeat mode (p. 10).
- ⑧ **(Audio currently selected):** You can change the audio language or format with **AUDIO** button.
- ⑧ **(Subtitle currently selected):** You can change the subtitle language with **SUBTITLE** button.

**DVD CD MUSIC**

**Example:** Icons when playing a music file

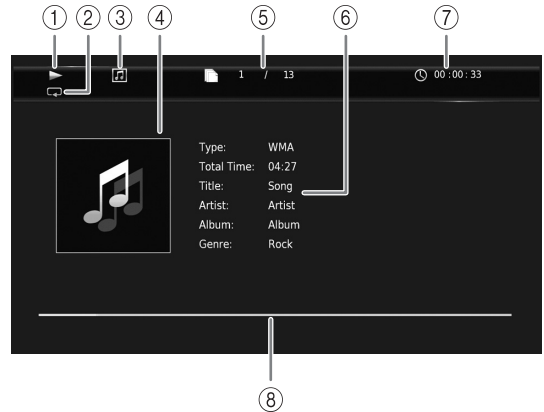

- ① **(Playback status)**
- ② **(Repeat mode):** Shows current repeat mode (p. 10).
- ③ **(Disc type/music file icon)**
- ④ **(Artwork) **MUSIC**:** Displays artwork if the file contains it.
- ⑤ **(Track/file number being played):** You can jump to specified track with **SEARCH** button (p. 9).
- ⑥ **(Information) **MUSIC**:** Displays music information if the file contains them.
- ⑦ **(Elapsed playback time):** You can jump to specified point with **SEARCH** button (p. 9).
- ⑧ **(Progress bar) **MUSIC**:** Shows progress status of current song.

**PHOTO**

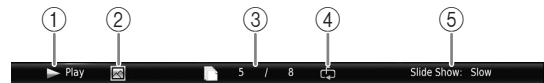

- ① **(Playback status)**
- ② **(Photo file icon)**
- ③ **(File number being displayed)**
- ④ **(Repeat mode):** Shows current repeat mode (p. 10).
- ⑤ **(Slide show speed)**

## ■ Program play **DVD** **CD**

This allows you to program playback order of audio disc tracks or DVD chapters.

Press **PROGRAM** during playback to display the **PROGRAM** window to program playback order.

You can program up to 15 tracks/chapters.

### Note

- Program play is not available during the CD mode (p. 25).

**Example:** Programming the playback order of CD tracks

- 1 Press **PROGRAM** during playback.



- 2 Press **ENTER** to program playback order.  
For audio disc, press **▲/▼** to select a desired track then press **ENTER**.  
For DVD-Video disc, select a desired title (shown as TT) and chapter (shown as CH) instead of a track.  
To clear a set track, select the track you want to clear, then press **CLEAR**.  
Press **RETURN** to cancel the Program play.



- 3 After programming is finished, press **▶** to set and start program playback.
- 4 To cancel program play, stop playback completely by pressing **■**.





## ■ Using Search

**BD** **DVD** **CD** **VIDEO** **MUSIC** **PHOTO**



This allows you to jump to the specified point during playback.

- 1 Press **SEARCH** during playback. Status bar appears.
- 2 Press **▲/▼/◀/▶** to select one of the item below, then press **ENTER**.



**BD** **DVD** :

- Title number (shown as )
- Chapter number (shown as )
- Elapsed title time (shown as )
- Elapsed chapter time (shown as )

**CD** :

- Track number (shown as )
- Elapsed track time (shown as )
- Elapsed disc time (shown as )

**VIDEO** **MUSIC** :

- File number (shown as )
- Chapter number (shown as )
- Elapsed file time (shown as )

**PHOTO** :

- File number (shown as )

- 3 Press **▲/▼** or number buttons to set/adjust the value of the focused item, and press **ENTER** to jump to the specified point.
- 4 To close the status bar, press **STATUS**.

## ■ Enjoying BONUSVIEW™ and BD-Live™

This Player supports BONUSVIEW (p. 50) (BD-ROM Profile 1 Version 1.1) and BD-Live (p. 50) (BD-ROM Profile 2) playback functions.



### Note

- Functions and playback method vary depending on the disc. See the guidance on the disc or the supplied user's manual.

## ■ Using Picture in Picture function (secondary audio/video playback)

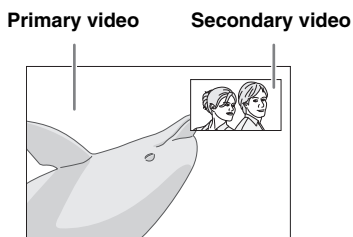
BD-Video that includes secondary audio and video compatible with Picture in Picture can be played back with secondary audio and video simultaneously as a small video in the corner.



**While PIP Mark (  ) or Secondary Audio Mark (  ) is displayed, press PIP to turn the Picture in Picture function on/off.**

### Notes

- To listen to secondary audio, make sure that the Audio Output setting (Coaxial / Optical or HDMI) is set to PCM or Reencode (p. 41).
- Depending on the disc, to listen to secondary audio, you may need to set secondary audio to on from the top menu of the disc (p. 8).
- The secondary audio and video for Picture in Picture may automatically play back and be removed depending on the content. Also, playable areas may be restricted.

## ■ Using the feature of BD-Live™

### 1. Set the Network setting (p. 38).

### 2. Connect the USB memory device to this Player (p. 19).

BD-Live data is saved in a USB memory device connected to this Player. To enjoy these functions, connect a USB memory device supporting USB 2.0 High Speed (480 Mbit/s) to one of the USB connectors (front/rear) of this Player to use the USB memory device as Local Storage.

- Local Storage is used as an auxiliary memory when Blu-ray Disc is played back.
- Use a USB memory device with at least 2GB of free space.
- BUDA folder is created automatically in the USB memory device when necessary.
- If there is insufficient storage space, the data will not be copied/downloaded. Delete unneeded data or use a new USB memory device.
- Some time may be required for the data to load (read/write).

### Notes

- Yamaha cannot guarantee that all brands' USB memory devices will operate with this Player.
- Do not use a USB extension cable when connecting a USB memory device to the USB connector of the Player. Using a USB extension cable may prevent the Player from performing correctly.

### 3. Play back the disc.

### 4. Run BD-Live according to the instructions on the disc.



### Notes

- Do not remove the USB memory device or disconnect unplug the power cable during BD-Live operations.
- Regarding playback method of BD-Live contents, etc., perform the operations in accordance with the instructions in the Blu-ray Disc manual.
- To enjoy BD-Live functions, perform the network connection (p. 16) and Network settings (p. 38).
- Refer to "BD-Live Connection" (p. 38) regarding the setup to restrict access to BD-Live contents.
- The time required to download the provided programs into the USB memory device connected to this Player varies depending on the internet connection speeds and the data volume of the programs.
- BD-Live programs provided through the internet may not be able to display the connection depending on the status (upgrading) of the provider. In such cases, take out the disc and try again.
- If the BD-Live screen does not appear for a while after you select the BD-Live function in the Blu-ray Disc menu, the USB memory device may not have enough free space. In such cases, eject the disc from the Player, and then erase the data in the USB memory device using the "Format" menu in the "Local Storage" (p. 36).

# SETUP menu

The SETUP menu enables various audio/visual settings and adjustments for functions using the remote control unit.

Menu/Submenu	Item	Function	Page	
 <b>General Setting</b>	<b>System</b>			
	Auto Power Standby	Sets the power-saving function to on/off.	36	
	HDMI Control	Sets this Player to receive control signal from the remote control of your TV/AV receiver.	36	
	Load Default	Resets all settings to the default setting except Security setting.	36	
	Upgrade	Performs upgrade of this Player.	36	
	Upgrade Notification	Selects whether to display the message on the screen when this Player detects newer software over the Internet.	36	
	3D Playback Message	Displays a warning message concerning 3D video playback when this Player is turned on.	36	
	Local Storage	Displays the free space of USB memory device connected to this Player, or formats the "BUDA" folder in the USB memory device.	36	
	Easy Setup	Sets language, resolution, screen aspect ratio.	36	
	Software License	Displays the software license information.	36	
	<b>Language</b>			
	OSD	Selects the language for On Screen Display.	37	
	Menu	Prioritizes the language for disc menu.	37	
	Audio	Prioritizes the language for audio.	37	
	Subtitle	Prioritizes the language for subtitle.	37	
	<b>Playback</b>			
	Disc Auto Playback	Sets this Player to start disc playback automatically.	37	
	Angle Mark	Sets to display the Angle Mark when Blu-ray Disc/DVD with multiple angles is played back.	37	
	PIP Mark	Sets to display the PIP Mark when Blu-ray Disc/DVD with Picture in Picture is played back.	37	
	Secondary Audio Mark	Sets to display the Secondary Audio Mark when Blu-ray Disc/DVD with secondary audio is played back.	37	
	Last Memory	Sets this Player to remember the last playback position of a disc (Blu-ray or DVD video) when it is set to standby mode or the disc tray is opened.	37	
	<b>Security</b>			
	Change Password	Changes password for Parental Control and Country Code.	37	
	Parental Control	Sets the Parental Control depending on the disc content.	37	
	Country Code	Sets your Country Code.	37	
	<b>Network</b>			
	Connection setting	Sets a network connection method.	38	
	Information	Displays network information screen.	38	
	Connection Test	Performs the network connection test.	38	
	IP Setting	Sets the IP setting to Auto/Manual.	38	
	Proxy Setting	Sets the proxy setting.	38	
	Network Control	Selects whether this Player can be controlled from AV CONTROLLER.	38	
	Network Standby	Selects whether this Player can be turned on from other network devices.	38	
DMC Control	Selects whether to allow DLNA-compatible Digital Media Controller (DMC) (p. 17) to control this Player.	38		
BD-Live Connection	Sets the BD-Live connection to Permitted/Partial Permitted/Prohibited.	38		

Menu/Submenu	Item	Function	Page			
 <b>Display Setting</b>	<b>TV</b>	3D Output	Selects 3D or 2D videos.	39		
		TV Screen	Sets the screen aspect ratio of the connected TV, and adjust the video output.	39		
		4K Upscaling	Enables/disables 4K upscaling for HDMI video output.	39		
		HDMI Resolution	Selects the HDMI video output resolution.	39		
		TV System	Selects the TV System from NTSC/PAL/Multi.	39		
		Color Space	Selects Color Space from YCbCr 4:4:4/YCbCr 4:2:2/Full RGB/RGB.	39		
		HDMI Deep Color	Selects HDMI Deep Color from 30 bits/36 bits/Off.	39		
		HDMI 1080p 24Hz	Sets HDMI 1080p 24Hz to Auto/Off.	40		
	<b>Video Process</b>	Noise Reduction	Sets the level of Noise Reduction.	40		
		De-interlacing Mode	Sets how to detect the video signal.	40		
	<b>Screen Saver</b>	Time	Sets the time to activate the screen saver (slide show).	40		
		SlideShow order	Enables/disables the shuffle function for the screen saver (slide show).	40		
		Transition	Selects the transition type for the screen saver (slide show).	40		
	<b>Closed Caption</b>	CC Attribute	Sets the appearance of closed captions.	40		
		Font color Font size Font style Font opacity Font edge Font edge color BG color BG opacity Window color Window opacity	Customize the font, background and window used for closed captions when CC Attribute is set to Custom.	40		
		<b>Audio Setting</b>				
		<b>CD Mode</b>	HDMI	Selects whether to restrict HDMI output during the CD mode.	41	
			<b>Audio Output</b>	Coaxial / Optical	Selects the output mode of COAXIAL jack/OPTICAL terminal from Bitstream/PCM/Reencode/Off.	41
				HDMI	Selects the output mode of HDMI terminal from Bitstream/PCM/Reencode/Off.	41
				Downsampling	Selects the digital audio signal down sampling frequency from 48K/96K/192K.	41
DRC	Sets the DRC (Dynamic Range Control).	41				
<b>SACD/DSD File Output</b>	Output Priority	Selects the output jacks to be used for playing back SA-CDs.	41			
	Output Method	Selects the audio signal output from the HDMI jack when an SA-CD or a DSD file is played back.	41			
	SACD Area	Selects whether to play back 2-channel or multi-channel content when the SA-CD contains the both types of contents.	41			
<b>Speaker Setting</b>	2ch Downmix	Sets the audio output from the ANALOG OUT and BALANCED OUT jacks.	41			
<b>Post Process</b>	UpMix	Multi-channelizes the 2-channel audio signal.	42			
 <b>System Information</b>		Displays software version and MAC address (p. 51).	42			

## ■ Example of SETUP menu operation

You need to call up the SETUP menu screen to perform settings for this Player. The following is the explanation for basic operations of the SETUP menu.

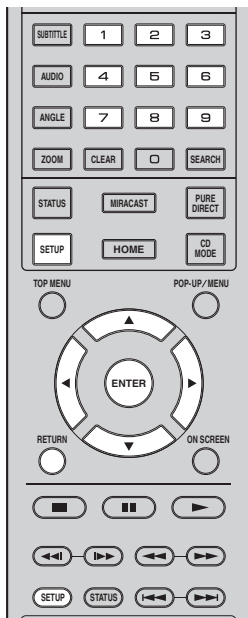

**Example:** Setting Disc Auto Playback

**Note**

- Some items cannot be set during playback. In this case, press **■** to stop playback completely before setting.

### 1. Display the SETUP menu screen.

Press **SETUP** to display the SETUP menu screen. Press **◀/▶** to select General Setting, then press **ENTER** or **▼**.

### 2. Select a Submenu.

Press **▲/▼** to select Playback, then press **ENTER** or cursor **▶**.

### 3. Select a menu item.

Press **▲/▼** to select Disc Auto Playback, then press **ENTER** or cursor **▶**.

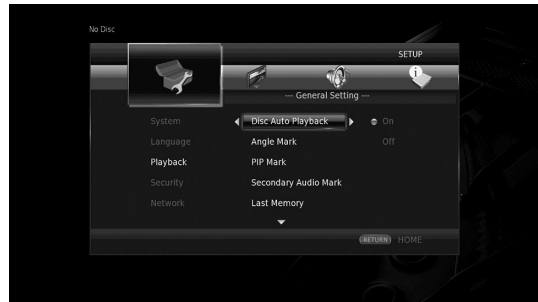

### 4. Select a desired setting.

Press **▲/▼** to select On or Off, then press **ENTER**.

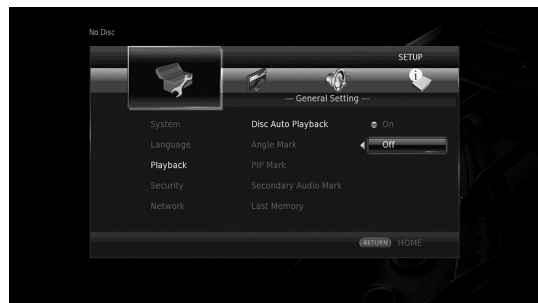

**Hint**

- You need to use the number buttons to enter numbers (such as password) for some menu items.

### 5. Exit the menu screen.

Press **◀** to return to the previous menu.



## ■ General Setting



The default settings are marked with “\*”.

### System

#### Auto Power Standby

Sets the power-saving function to on/off.

When set to on, this Player will turn to standby mode after 20 minutes from the last operation without any playback.

#### Hint

- Before this Player turns to standby mode, the screen saver (p. 40) will activate.

On\*, Off

#### HDMI Control

You can set the Player to receive control signal from a TV/AV receiver compatible with the HDMI Control function via an HDMI cable (p. 12).

On, Off\*

#### Using HDMI Control function

Using the HDMI Control function, you can interactively operate this Player with your TV (HDMI Control function supported).

When you connect this Player to the TV compatible with the HDMI Control function using an HDMI cable and set HDMI Control in the SETUP menu to on (p. 36), you can perform the function listed below.

- Automatic input select function  
When you start playback of this Player, the input selector of the TV (and an AV receiver if this Player is connected to the TV via the AV receiver) is switched to this Player automatically. TV Power is turned on automatically depending on the TV.
- Automatic power off function  
When you turn off the TV while this Player is in stop mode and the SETUP menu screen is not displayed, the power of this Player is also turned off automatically.

#### Notes

- HDMI Control function may not work properly depending on the TV.
- Functions other than ones shown above may work depending on the TV or AV receiver.
- In order to make the HDMI Control function available, set up settings for the HDMI Control function on ALL components (this Player, TV, and AV receiver). Certain operation may also be required.
- Each function may be set independently to activate/deactivate depending on the TV.
- Refer to the operation manuals supplied with the TV and/or AV receiver for details regarding setup.
- When set to on, power consumption during standby mode increases due to HDMI Control function.

#### Load Default

You can reset all settings of this Player to default setting except Security setting (p. 37). For details on default settings, see pages 33-42.

#### Upgrade

You can upgrade the software manually from USB Storage or Network. For details on software upgrade, refer to “Software upgrade” (p. 45).

#### Upgrade Notification

You can select whether to display the message on the screen when this Player detects newer software over the Internet.

On\*, Off

#### 3D Playback Message

You can turn on or off a warning message concerning 3D video playback that appears on the TV when this Player is turned on.

On\*, Off

#### Local Storage

You can check the free space of USB memory device connected to this Player, or format (empty) the “BUDA” folder in the USB memory device connected to this Player by selecting Format.

#### Hint

- To enjoy the BD-Live feature (p. 32), you need to connect a USB memory device (with at least 2GB of free space) to one of the USB connectors (front/rear) of this Player to use the USB memory device as Local Storage.

#### Easy Setup

You can perform Easy Setup (p. 21).

#### Software License

You can view the information about third party software license.

By using this product, you will be deemed to have accepted the terms and conditions.

## Language

### OSD

You can select the language for On Screen Display which is the messages or menu displayed on the screen such as SETUP menu.

English, Français, Español, Deutsch, Italiano, Svenska, Nederlandse, Polski, Русский, 中文

### Menu

You can prioritize the language for disc menu.

English, Français, 中文, Español, Deutsch, Italiano, Nederlandse, Portuguese, Danish, Svenska, Finnish, Norwegian, Polski, Русский, Korean, Japanese, More

### Audio

You can prioritize the audio language for Blu-ray Disc/DVD playback. For details on setting items, see “Menu” (p. 37).

### Subtitle

You can prioritize the language for Subtitle.

English, Français, 中文, Español, Deutsch, Italiano, Nederlandse, Portuguese, Danish, Svenska, Finnish, Norwegian, Polski, Русский, Korean, Japanese, More, Off

(The default settings in [Language] differ depending on your model.)

## Playback

### Disc Auto Playback

You can set Disc Auto Playback to on/off. When set to on, a disc will play back automatically after loading.

On\*, Off

### Angle Mark

You can set to display the Angle Mark () when Blu-ray Disc/DVD with multiple angles is played back.

On\*, Off

### PIP Mark

You can set to display the PIP Mark () when Blu-ray Disc with picture in picture (p. 32) is played back.

On\*, Off

### Secondary Audio Mark

You can set to display the Secondary Audio Mark () when Blu-ray Disc with secondary audio is played back.

On\*, Off

### Last Memory

You can set whether this Player remembers the last playback position of a disc (Blu-ray or DVD video) when it is set to standby mode or the disc tray is opened.

On\*, Off

#### Note

- Some discs are not compatible with this function.

## Security

### Change Password

You can set the password for changing the Parental Control Level and Country Code. Refer to “Parental Control” (p. 37) and “Country Code” (p. 37).

#### Notes

- The default password is 0000.
- If you forget the password, refer to “Troubleshooting” (p. 46) and set all the Security settings to their default settings.

### Parental Control

In some Blu-ray Discs/DVDs, a control level for disc viewing is set depending on the age of the viewer. You can set the Parental Control shown on the screen depending on the disc content.

The password (see “Change Password” on p. 37) needs to be entered before the Parental Control Levels is set.

After you set the Parental Control, when you play back a disc with level higher than current Parental Control Level, or you want to change the Parental Control Level, a dialog box will pop up to ask you to enter the password.

Off\*, 1–8

### Country Code

You can set the Country Code you live in. The password (see “Change Password” on p. 37) needs to be entered before the Country Code is set. This setting may be used for rating of Parental Control and disc playback.

## Network

### Connection setting

You can select a network connection method.

- Wired\*** Connects the network using Ethernet.
- Wireless** Connects the network using a wireless LAN. You can select settings for a wireless LAN connection. Follow the on-screen instructions to proceed.

#### Scan

Searches for an access point. You can connect the access point that is found.

#### Manual

You can manually set information for an access point.

#### Auto

If your access point supports the WPS (Wi-Fi Protected Setup) function, you can use the auto setup method to connect this Player to the access point without entering information manually. Select PBC (Push Button Configuration) or PIN code method.

### Information

You can display network information screen. On this screen, you can view the information of Interface (Ethernet), Address Type, IP Address, Subnet Mask, Default Gateway, and DNS.

### Connection Test

You can perform an internet connection test. If the test is failed, please check "IP Setting" (p. 38) and perform the test again.

### IP Setting

You can configure the network settings.

- Auto\*** Select to automatically configure the network settings of this Player with the DHCP server.
- Manual** Select to configure the network settings (IP Address, Subnet Mask, Default Gateway, and DNS) manually.

#### Hints

- **Numeric keys** Enters characters.
- **◀▶** Moves the highlight.
- **CLEAR** Deletes a character.
- **ENTER** Saves the settings and exits from the menu.

### Proxy Setting

You can set Proxy Setting. Set to Disable for normal use. Set to Enable to set the proxy setting.

- Disable\*** Sets proxy server to disable. Select this item when proxy server is not used.
- Enable** Enables proxy host and proxy port setting.
- Proxy Host** Sets proxy host.
- Proxy Port** Sets proxy port.

### Network Control

Selects whether this Player can be controlled from AV CONTROLLER. When On with filter is selected, you can specify the MAC addresses of the mobile devices (such as smartphones and tablet) that will be permitted access to this Player.

**On\*, On with filter, Off**

### Network Standby

You can select whether this Player can be turned on from other network devices such as "AV CONTROLLER" (p. 28).

**On, Off\***

#### Note

- This setting is available only when Network Control is enabled.

### DMC Control

You can select whether to allow DLNA-compatible Digital Media Controller (DMC) (p. 17) to control this Player.

**Enable\*, Disable**

### BD-Live Connection

You can set access restriction to BD-Live contents.

- Permitted** Allows all BD-Live discs to connect the network.
- Partial Permitted\*** Allows only discs with owner certification.
- Prohibited** Prohibits all BD-Live discs to connect the network.

## ■ Display Setting



The default settings are marked with “\*”.

### TV

#### 3D Output

You can select 3D or 2D video output from this Player.

- Auto\*** This Player automatically selects 3D or 2D videos.
- Off** This Player always selects 2D videos.

#### Note

- Even if you set “3D Output” to “Auto” and play back a Blu-ray 3D Disc, this Player selects 2D images depending on the setting of TV, etc.

#### TV Screen

You can set the screen aspect ratio of the connected TV, and adjust the video output. If you switch your TV (i.e. because you have bought a new one) and the screen aspect ratio of the connected TV changes, you will have to change the TV Screen setting.

- 16:9 Full** Select this when this Player is connected to a TV with a 16:9 screen. When a 4:3 aspect ratio video is played back, the video is displayed as shown below.
- 16:9 Normal\*** Select this when this Player is connected to a TV with a 16:9 screen. When a 4:3 aspect ratio video is played back, the video is displayed as shown below.
- 4:3 Pan Scan** Select this when this Player is connected to a TV with a 4:3 screen. When a 16:9 aspect ratio video is played back, the video is displayed as shown below.
- 4:3 Letter Box** Select this when this Player is connected to a TV with a 4:3 screen. When a 16:9 aspect ratio video is played back, the video is displayed as shown below.

Original image size	On 16:9 (wide screen) TV	
	16:9 Full	16:9 Normal
 4:3		

Original image size	On 4:3 TV	
	4:3 Pan Scan	4:3 Letter Box
 16:9		

#### 4K Upscaling

Enables/disables 4K upscaling for HDMI video output. When set to on, you can set “HDMI Resolution” to “4K”.

- On\*, Off

### HDMI Resolution

You can select the HDMI video output resolution. For more details on output formats, refer to “Video output formats” (p. 43).

When set to Auto, resolution is set to the maximum resolution according to the connected TV.

When set to Disc Native, the original resolution and video frequency, recorded in the Blu-ray Disc or DVD that is played back, are used. You can use a video up-converter function of an external device.

When other than a Blu-ray Disc or DVD is played back, the resolution and video frequency will work as Auto.

If a Blu-ray Disc or DVD whose resolution and video frequency are not compatible with the connected TV, no image will be output. In this case, stop playback, and select an option other than Disc Native.

**Auto\*, Disc Native, 4K, 480i/576i, 480p/576p, 720p, 1080i, 1080p**

#### Notes

- To output HD audio (Dolby TrueHD or DTS-HD Master Audio) from HDMI terminal, set HDMI Resolution to Auto or more than 720p.
- 4K is available only when 4K Upscaling is set to On.
- Auto is automatically selected when 4K Upscaling is set to Off while HDMI Resolution is set to 4K.

### TV System

You can select TV System from PAL, NTSC and Multi. Set the same TV System as your TV set. For more details on output formats, refer to “Video output formats” (p. 43).

#### NTSC, PAL, Multi

(The default setting differs depending on your model.)

### Color Space

You can select the Color Space (p. 50) output from HDMI. This function is available when this Player is connected with an HDMI cable.

**YCbCr 4:4:4\*** Sets Color Space to YCbCr 4:4:4.

**YCbCr 4:2:2** Sets Color Space to YCbCr 4:2:2.

**Full RGB** When RGB is set and white and black on the screen are too faint, select this item. This setting is effective when a connected component supports RGB 0–255 range.

**RGB** Outputs video signal at normal signal range.

#### Note

- This function is only available on TVs that support this function.

### HDMI Deep Color

When your TV and/or AV receiver is compatible with Deep Color (p. 50), set this item according to your TV/AV receiver. This function is available when this Player is connected with an HDMI cable.

**30 bits, 36 bits, Off\***

## HDMI 1080p 24Hz

This outputs the BD-Video encoded in 24Hz frame rate in HDMI 1080p 24Hz. Smoother video playback may be available with this function. This function is available when your TV/AV receiver support this function. For more details on output formats, refer to “Video output formats” (p. 43).

Auto\*, Off

### Note

- This setting is disabled when output resolution is other than 1080p.

---

## Video Process

### Noise Reduction

You can set the Noise Reduction to a level of 0 to 3. 0 is off, and 3 is the maximum level.

0, 1, 2\*, 3

### De-interlacing Mode

You can select how to detect the video signal. Set to Auto for normal use. When horizontal stripping noise appears on the screen, set this to Film/Video to remove the noise.

Auto\*, Film, Video

---

## Screen Saver

You can display the screen saver when you do not operate this Player for the specified time. You can select the built-in images or photo slide show.

### Hints

- To use the slide show as the screen saver, create the “autopic” folder under the root directory of the USB memory device, put at 3 or more photo files (JPEG, GIF and PNG format files) into the folder, and connect the USB memory device to this Player.
- “SlideShow order” and “Transition” works when the slide show is used as the screen saver. These settings are synchronized with the photo slide show settings in the On Screen menu (p. 29).

### Time

You can set the amount of time (minutes) to activate the screen saver. If you do not operate this Player for the specified time, the unit will automatically activate the screen saver.

1, 5\*, 10

### SlideShow order

You can enable/disable the shuffle function for the screen saver (slide show).

**Normal\*** The photos are displayed in normal order.

**Shuffle** The photos are displayed in random order.

## Transition

You can select the transition type for the screen saver (slide show).

**None\***, **Wipe left**, **Wipe right**, **Wipe up**, **Wipe down**, **Box in**, **Box out**, **Blending**, **Dissolve**, **Interlace H**, **Interlace V**, **Split in H**, **Split in V**, **Split out H**, **Split out V**

---

## Closed Caption

### CC Attribute

You can set the appearance of closed captions. When Auto is selected, digital closed captions will be displayed in default settings. When Custom is selected, you can customize the appearance of closed captions (Font color, Font size, etc.) manually.

Auto, Custom

**Font color**, **Font size**, **Font style**,  
**Font opacity**, **Font edge**, **Font edge color**,  
**BG color**, **BG opacity**, **Window color**,  
**Window opacity**

Customize the font, background and window used for closed captions when CC Attribute is set to Custom.

## ■ Audio Setting



The default settings are marked with “\*”.

### CD Mode

#### HDMI

You can select whether to restrict HDMI output during the CD mode (p. 25).

- Off** Disables all the HDMI circuitries during the CD mode.
- Audio Only\*** Disables HDMI video output (the black screen is displayed) and outputs audio only from the HDMI jack during the CD mode.

### Audio Output

#### Coaxial / Optical

You can select the output mode of COAXIAL jack and OPTICAL terminal. For more details on output formats, refer to “Audio output formats” (p. 44).

- Bitstream** Outputs digital signal without any processing. Secondary Audio is not output.
- PCM** Outputs 2-channel PCM.
- Reencode\*** Outputs Bitstream with Secondary Audio.
- Off** Mutes sound.

#### HDMI

You can select the output mode of HDMI terminal. For details on setting items, see “Coaxial / Optical” (p. 41). For more details on output formats, refer to “Audio output formats” (p. 44).

**Bitstream\*, PCM, Reencode, Off**

#### Note

- To output HD audio (Dolby TrueHD or DTS-HD Master Audio) from HDMI terminal, set HDMI Resolution to Auto or more than 720p (p. 39).

### Downsampling

You can select digital audio signal down-sample frequency. This function is effective for the audio signal output from the COAXIAL jack/OPTICAL terminal.

- 48K\*** The highest sampling rate of digital PCM output is 48 kHz.
- 96K** The highest sampling rate of digital PCM output is 96 kHz.
- 192K** The highest sampling rate of digital PCM output is 192 kHz.

### DRC

You can set the DRC (Dynamic Range Control) (p. 50) to On/Off/Auto. When set to Auto, DRC is automatically turned on for a source with DRC information in Dolby TrueHD format. DRC makes the strong sound such as plosive sound lower, and conversations more audible. It is useful when you watch movies in the night.

**Off, On, Auto\***

### SACD/DSD File Output

#### Output Priority

You can select the output jacks to be used for playing back SA-CDs.

- HDMI\*** SA-CD audio is output from the HDMI jack.
- Analog** SA-CD audio is output from the analog (ANALOG OUT and BALANCED OUT) jacks. (DSD stereo is automatically selected and the converted analog signals are output.)

#### Output Method

You can select the audio signal output from the HDMI jack when an SA-CD or a DSD file is played back.

- DSD\*** DSD signals are output from the HDMI jack.
- PCM** PCM signals (decoded by this Player) are output from the HDMI jack.

#### Note

- When Output Priority is set to Analog, DSD signals are output from the HDMI jack.

### SACD Area

You can select whether to play back 2-channel (stereo) or multi-channel content when the SA-CD contains the both types of contents.

**Multi\*, Stereo**

#### Note

- When Output Priority is set to Analog, the stereo area of an SA-CD is always selected.

### Speaker Setting

#### 2ch Downmix

You can select down mix method to analog 2-ch from Stereo or Lt/Rt.

- Stereo\*** Changes channel output to stereo, which only delivers sound from the two front speakers.
- Lt/Rt** Select this item if this unit is connected to a Dolby Pro Logic decoder. Sound from rear speakers is mixed to the 2-ch stereo sound.

---

## Post Process

### UpMix

You can multi-channelize the 2-channel audio signal. To multi-channelize, select DTS NEO:6, then select Cinema or Music mode.

Off\*, DTS NEO:6

## ■ System Information



Software version and MAC address (p. 51) are displayed.

# Video/audio output formats

## ■ Video output formats

### When TV System is set to NTSC

Contents	HDMI Resolution (p. 39)							
	Auto	Disc Native	4K (*3)	1080p	1080i	720p	480p/576p	480i/576i
BD-Video with 1080p/24Hz content	*1	1080p 24Hz	4K (2160p) 24 Hz	1080p 24Hz/60Hz *4	1080i 60Hz	720p 60Hz	480p	480i
BD-Video without 1080p/24Hz content	*1	*2	4K (2160p) 30 Hz	1080p 60Hz	1080i 60Hz	720p 60Hz	480p	480i
DVD-Video	*1	*2	4K (2160p) 30 Hz	1080p 60Hz	1080i 60Hz	720p 60Hz	480p	480i
Others	*1	*1	4K (2160p) 30 Hz	1080p 60Hz	1080i 60Hz	720p 60Hz	480p	480i

### When TV System is set to PAL

Contents	HDMI Resolution (p. 39)							
	Auto	Disc Native	4K (*3)	1080p	1080i	720p	480p/576p	480i/576i
BD-Video with 1080p/24Hz content	*1	1080p 24Hz	4K (2160p) 24 Hz	1080p 24Hz/50Hz *4	1080i 50Hz	720p 50Hz	576p	576i
BD-Video without 1080p/24Hz content	*1	*2	4K (2160p) 25 Hz	1080p 50Hz	1080i 50Hz	720p 50Hz	576p	576i
DVD-Video	*1	*2	4K (2160p) 25 Hz	1080p 50Hz	1080i 50Hz	720p 50Hz	576p	576i
Others	*1	*1	4K (2160p) 25 Hz	1080p 50Hz	1080i 50Hz	720p 50Hz	576p	576i

\*1 The maximum resolution supported by the TV connected to this Player

\*2 The resolution and frequency of the source disc

\*3 Available only when 4K Upscaling (p. 39) is set to On

\*4 1080 p 24 Hz (when the TV supports 1080p 24 Hz and HDMI 1080p 24Hz (p. 40) is set to Auto) or 1080p 50/60Hz

### When TV System is set to Multi

When TV System is set to Multi, video signals are output with the video system (NTSC/PAL) of the source. Refer to the tables above for details on the resolution/frequency for each video system.

#### Notes

- To watch videos with each resolution, it must be supported by the TV.
- Regardless of the frequency of content, video signals are output with 60 Hz when TV System (p. 39) is set to NTSC and output with 50 Hz when set to PAL.



## ■ Audio output formats

Source format	HDMI jack			DIGITAL OUT (COAXIAL / OPTICAL) jacks			Analog (ANALOG OUT/ BALANCED OUT) jacks
	Bitstream (*1)	PCM (*1)	Reencode (*1)	Bitstream (*1)	PCM (*1)	Reencode (*1)	
PCM 2ch	PCM 2ch	PCM 2ch	PCM 2ch *2	PCM 2ch	PCM 2ch	PCM 2ch *2	2ch
PCM 5.1ch	PCM 5.1ch	PCM 5.1ch	PCM 5.1ch *2	PCM 2ch	PCM 2ch	PCM 2ch *2	2ch
PCM 7.1ch	PCM 7.1ch	PCM 7.1ch	PCM 7.1ch *2	PCM 2ch	PCM 2ch	PCM 2ch *2	2ch
Dolby Digital	Dolby Digital	PCM up to 5.1ch	Dolby Digital	Dolby Digital	PCM 2ch	Dolby Digital	2ch
Dolby Digital Plus	Dolby Digital Plus	PCM up to 7.1ch	Dolby Digital Plus *2	Dolby Digital	PCM 2ch	Dolby Digital	2ch
Dolby TrueHD	Dolby TrueHD	PCM up to 7.1ch	Dolby TrueHD *2	Dolby Digital	PCM 2ch	Dolby Digital	2ch
DTS	DTS	PCM up to 5.1ch *3	DTS *4	DTS	PCM 2ch *3	DTS *4	2ch *3
DTS-HD High Resolution Audio	DTS-HD High Resolution Audio	PCM up to 7.1ch *3	DTS-HD High Resolution Audio *5	DTS	PCM 2ch *3	DTS *4	2ch *3
DTS-HD Master Audio	DTS-HD Master Audio	PCM up to 7.1ch *3	DTS-HD Master Audio *5	DTS	PCM 2ch *3	DTS *4	2ch *3

\*1 Up to the Audio Output settings (p. 41)

\*2 Output with Dolby Digital when secondary audio, button click sounds or effect sounds are included

\*3 Does not output audio when USB memory device or DLNA content is played back

\*4 Does not reencode when USB memory device or DLNA content is played back (output audio will be same format as Bitstream)

\*5 Output with DTS when secondary audio, button click sounds or effect sounds are included. However, the source will not be reencoded when USB memory device or DLNA content is played back (output audio will be same format as Bitstream)

### Audio output format for SA-CDs/DSD files

SACD/DSD File Output settings (p. 41)			HDMI jack	DIGITAL OUT (COAXIAL / OPTICAL) jacks	Analog (ANALOG OUT/ BALANCED OUT) jacks
Output Priority	Output Method	SACD Area			
HDMI	DSD	Multi	DSD up to 5.1ch	No output	2ch (DSD signal is converted)
		Stereo	DSD 2ch	No output	2ch (DSD signal is converted)
	PCM	Multi	PCM up to 5.1 ch	No output	2ch (PCM signal is converted)
		Stereo	PCM 2 ch	No output	2ch (PCM signal is converted)
Analog *6	DSD	Stereo	No output	No output	2ch (DSD signal is converted)

\*6 When Output Priority is set to Analog, DSD signals are output from the HDMI jack and the stereo area of an SA-CD is always selected

# Software upgrade

New software that provides additional features or product improvements will be released as needed. We recommend upgrading the software of this Player to the latest version periodically.

To check for the availability of a software upgrade, visit <http://download.yamaha.com/>

## Note

- Do not remove the USB memory device, set this Player to standby mode or unplug the power cable/network cable while the software upgrade is being performed.

## ■ Upgrading the software

### 1. Prepare for the software upgrade.

When you upgrade the software from USB Storage:

- ① Save the upgrade file package to the appropriate folder on the USB memory device. For more details, refer to the procedure document attached with the upgrade file package.
- ② Connect the USB memory device.

When you upgrade the software from Network:  
Confirm that this Player is connected to the network.

### 2. Select the upgrade method and start upgrade from SETUP menu.

- ① Press **SETUP** to display SETUP menu screen.
- ② Select General Setting → System → Upgrade.
- ③ Select the item which contains the upgrade file package from USB Storage/Network.

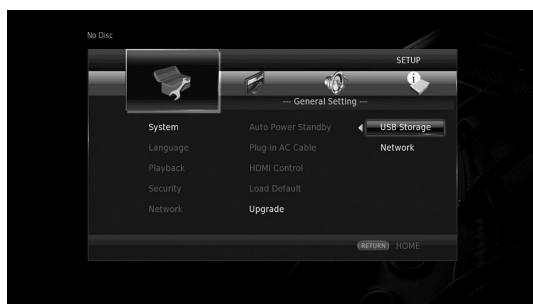

The system will search for upgrade file package.







# Troubleshooting

Refer to the table below when this Player does not function properly. If the problem you are experiencing is not listed below or if the instruction below does not help, turn off this Player, disconnect the power cable, and contact the nearest authorized Yamaha dealer or service center.

## ■ Power

Problem	Possible causes and solutions
No power.	<ul style="list-style-type: none"> <li>– Connect the AC power cable properly.</li> <li>– Press  on the front panel to turn on the power.</li> </ul>
The Player power is turned off.	<ul style="list-style-type: none"> <li>– This Player will be automatically turned off after 20 minutes of inactivity (no playback) when Auto Power Standby (p. 36) is set to on.</li> </ul>





## ■ Basic operation

Problem	Possible causes and solutions
The remote control does not work.	<ul style="list-style-type: none"> <li>– Use the remote control within its operating range (p. 11).</li> <li>– Replace the batteries (p. 11).</li> <li>– Check the ID settings for the main unit and the remote control. The remote control ID on the main unit may be changed after the main unit is reset. In this case, verify the remote control ID on the main unit, and set it again if needed (p. 11).</li> </ul>
Buttons do not work.	<ul style="list-style-type: none"> <li>– Turn on the TV connected to this Player and perform the initial settings (p. 21).</li> <li>– Press and hold  on the front panel for more than 5 seconds to reset this Player.</li> <li>– To completely reset this Player, unplug the power cable from the AC outlet for 30 seconds or more, plug the power cable to the AC outlet again, and then turn on this Player.</li> </ul>
Password is forgotten.	<ul style="list-style-type: none"> <li>– Press and hold , ,  and  on the front panel simultaneously when no disc is inserted and playback is stopped to set all the settings including Security settings (p. 37) of this Player to their default settings. After the power is turned off automatically, press  to turn on the power again.</li> </ul>

## ■ Disc playback

Problem	Possible causes and solutions
The disc tray does not open or close.	<ul style="list-style-type: none"> <li>– The disc tray is locked when any network service is selected.</li> <li>– The disc tray is locked when this Player is in the Miracast receiving mode. Press <b>Miracast</b> to exit from Miracast (p. 27).</li> </ul>
The Player cannot play a disc.	<ul style="list-style-type: none"> <li>– Take out the disc and clean it (p. 5).</li> <li>– Make sure that the disc is loaded properly (aligned in disc tray and label-side up) (p. 5).</li> <li>– Use a disc supported by the Player (p. 3).</li> <li>– Remove the disc and then check whether the Player supports the disc or not (p. 3).</li> <li>– Check the region code (p. 3).</li> <li>– Check whether the disc is defective by trying another disc.</li> <li>– The CD-R/RW, DVD+R/RW/R DL, and DVD-R/RW/R DL must be finalized (p. 3).</li> <li>– When this Player is in the CD-mode, discs other than music CDs and SA-CDs cannot be played (p. 25).</li> </ul>
Video stops.	<ul style="list-style-type: none"> <li>– The Player will stop if it senses shock or vibration.</li> </ul>
The Player makes a snapping sound when starting playback or loading a disc.	<ul style="list-style-type: none"> <li>– These sounds are not malfunctions of the Player but are normal operating conditions.</li> </ul>
It takes time to start Blu-ray disc playback.	<ul style="list-style-type: none"> <li>– This player searches for a USB memory device used as Local Storage for BD-Live feature (p. 32) when a Blu-ray disc is loaded. To reduce the waiting time, keep a USB memory device connected to the one of the USB connectors (front/rear) of this Player (p. 19).</li> </ul>

## Picture

Problem	Possible causes and solutions
No picture.	<ul style="list-style-type: none"> <li>- Make sure that the cables are connected correctly (p. 12).</li> <li>- Make sure that the connected TV or the AV receiver is set to the correct input.</li> <li>- With no disc inserted, or playback stopped, press and hold  and  on the front panel simultaneously to set video resolution to the default value. If a picture is still not output, press and hold  on the front panel for approximately 5 seconds to switch NTSC/PAL.</li> <li>- When set to Disc Native, a signal that is not compatible with the connected TV is output. Change the setting to output a signal that is compatible with the connected TV (p. 39).</li> <li>- Make sure that the disc or file you are trying to play back is compatible with this Player (p. 3).</li> <li>- Disable the CD mode and Pure Direct mode (p. 25).</li> </ul>
Screen freezes and operation buttons do not work.	<ul style="list-style-type: none"> <li>- Press , then restart playback.</li> <li>- Turn off the power and turn on the power again.</li> <li>- Press and hold  on the front panel for more than 5 seconds to reset this Player.</li> </ul>
Video is not output with the desired resolution.	<ul style="list-style-type: none"> <li>- Set to the desired resolution (p. 39).</li> </ul>
Wide-screen video appears vertically stretched, or black bands appear at the top and bottom of the screen. Or 4:3 video appears horizontally stretched.	<ul style="list-style-type: none"> <li>- Change the aspect ratio of your TV (p. 39).</li> </ul>
Square noise (mosaic) appears on the screen.	<ul style="list-style-type: none"> <li>- Blocks in images may be visible in scenes with rapid movement due to the characteristics of digital image compression technology.</li> </ul>

## Sound

Problem	Possible causes and solutions
No sound, or sound is distorted.	<ul style="list-style-type: none"> <li>- Check that the audio cable is connected correctly (p. 12).</li> <li>- Turn the volume of TV or AV receiver up.</li> <li>- There is no sound during still mode, fast forward, and fast reverse (p. 9).</li> <li>- Audio may not be output depending on the audio recording status, such as when audio other than an audio signal or non-standard audio is recorded for the audio content (p. 3).</li> <li>- Make sure that the disc or file you are trying to play back is compatible with this Player (p. 3).</li> <li>- If the sound is interrupted during playback in the CD mode, disable the CD mode (p. 25).</li> </ul>
Left and right channels of audio are reversed, or sound comes out of only one side.	<ul style="list-style-type: none"> <li>- Check the audio connection (p. 14).</li> </ul>
Cannot hear the desired audio type and/or number of channels.	<ul style="list-style-type: none"> <li>- Refer to Audio Output setting and "Audio output formats" (p. 41, p. 44).</li> </ul>
Cannot hear the sound of PIP (secondary audio).	<ul style="list-style-type: none"> <li>- Set Coaxial / Optical or HDMI to PCM/Reencode (p. 41).</li> <li>- To hear secondary audio, press <b>2ND AUDIO</b> (p. 9).</li> <li>- Depending on the disc, you may need to set secondary audio on the top menu of the disc (p. 8).</li> </ul>

## ■ Network

Problem	Possible causes and solutions
<b>Cannot connect to the Internet.</b>	<ul style="list-style-type: none"> <li>- When connecting to the Internet by selecting Wired in Connection setting, connect the Network cable properly (p. 38).</li> <li>- Turn on the connected equipment, such as broadband router or modem.</li> <li>- Connect the broadband router and/or modem properly.</li> <li>- If Wireless is selected in Connection setting, and when you want to connect to the Internet using Ethernet, select Wired properly (p. 38).</li> <li>- Properly select Wireless in Connection setting when you want to connect to the Internet using a wireless LAN (p. 38).</li> </ul>
<b>Cannot download BD-Live contents.</b>	<ul style="list-style-type: none"> <li>- Verify that this Player can connect to the Internet normally. Refer to "Connection Test" (p. 38).</li> <li>- Connect USB memory device properly. Check that the USB memory device is connected to the USB connector of this Player (p. 19).</li> <li>- Check if the Blu-ray Disc supports BD-Live.</li> <li>- Connect the USB memory device formatted in FAT16, FAT32, or NTFS.</li> <li>- It is recommended to connect the USB memory device with at least 2 GB of free space. If there is not enough free space, format the USB memory device. (p. 36)</li> <li>- Refer to the supplied user's manual of the disc or consult the disc manufacturer.</li> </ul>
<b>Cannot detect the DLNA server.</b>	<ul style="list-style-type: none"> <li>- Verify that this Player can connect to the network normally. Refer to "Connection Test" (p. 38).</li> <li>- Turn on the connected equipment, such as broadband router or the server.</li> <li>- Confirm the Player and the server are connected to the same router (or access point).</li> <li>- Depending on the DLNA server, the Player may need to be permitted from the server.</li> <li>- Depending on the DLNA server, it needs to change a firewall setting.</li> </ul>
<b>Cannot play the file on the DLNA server.</b>	<ul style="list-style-type: none"> <li>- Make sure the file is playable (p. 3).</li> <li>- Check your DLNA server's setting.</li> <li>- The playback and operating quality may be affected by your home network condition.</li> </ul>
<b>Cannot connect to the Internet via Wireless LAN.</b>	<ul style="list-style-type: none"> <li>- Make sure that the wireless LAN router is turned on.</li> <li>- Depending on the surrounding environment, such as the wall material, radio wave receiving condition, or obstacles between the Player and the wireless LAN router, the communication distance may be shortened. Move the Player and the wireless LAN router closer to each other.</li> <li>- Devices that use a 2.4 GHz frequency band, such as a microwave, or wireless devices, may interrupt the communication. Move the Player away from such devices, or turn off such devices.</li> <li>- If the Internet connection using a wireless LAN is still not successful by the above solutions, try using Ethernet by selecting Wired in Connection setting (p. 38).</li> </ul>
<b>Wireless network is not found or distorted.</b>	<ul style="list-style-type: none"> <li>- Make sure that the wireless LAN router is turned on.</li> <li>- Move this Player closer to the router or change the orientation of this Player or the antenna of the wireless LAN router.</li> <li>- If the wireless connection cannot be configured using the WPS function, select another option (Scan or Manual) (p. 21).</li> <li>- Make sure that the wireless network is not disturbed by microwave ovens, digital cordless phones, or other neighboring Wi-Fi devices.</li> <li>- Microwave ovens, digital cordless phones or other wireless devices in your neighborhood might disturb the wireless network. Turn off these devices.</li> <li>- Make sure that the firewalls in your network allow access to the wireless connection of this Player.</li> <li>- If the wireless network does not work properly in your home, try the wired network connection.</li> </ul>

## ■ Messages on the screen

- The following messages appear on the TV screen in case the disc you tried to play back is not appropriate or the operation is not correct.

Error message	Possible causes and solutions
<b>Unsupported File</b>	– The file is not supported with this Player. See “Types of discs/files that can be used with this Player” (p. 3).
<b>Wrong region code!</b>	– The disc is an incompatible region code. See “Region management information for Blu-ray Disc/DVD videos” (p. 3).
<b>Network has FAILED.</b>	– This Player cannot be connected to the network. Check connection (p. 16) and Network setting (p. 38).
<b>Network is OK, proxy has FAILED.</b>	– This Player cannot be connected to the proxy server. See “Proxy Setting” (p. 38).
<b>BD-Live connection is prohibited in SETUP menu.</b>	– BD-Live connection is prohibited. See “BD-Live Connection” (p. 38).
<b>Upgrade has failed for some reason!</b>	– Upgrade is failed. Check if the upgrade file is corrupted or unreadable.
<b>IP Setting is not valid! Please reset...</b>	– The IP Setting entered is not valid. Enter the correct information again.

# Glossary

## **AVCHD**

AVCHD is a new format (standard) for high definition video cameras that can be used to record and play high-resolution HD images.

## **BD-Live™**

BD-Live is a Blu-ray Disc standard that utilizes a network connection, enabling this Player to go online to download promotional videos and other data.

## **BDMV**

BDMV (Blu-ray Disc Movie) refers to one of the application formats used for BD-ROM which is one of the Blu-ray Disc specifications. BDMV is a recording format equivalent to DVD-Video of the DVD specification.

## **Blu-ray 3D™**

Blu-ray 3D enables you to view full high definition 3D images.

## **BONUSVIEW™**

BONUSVIEW compatible discs let you simultaneously enjoy video sub-channel for two screens, audio sub-channel and sub-titles. A small screen appears within the main screen during playback (Picture in Picture).

## **Closed Caption**

Closed captions are kind of subtitle, and the difference between subtitles and captions is that subtitles are intended for hearing persons and captions are for the hearing impaired. Subtitles rarely show all of the audio. For example, captions show sound effects (e.g., “phone ringing” and “footsteps”), while subtitles do not. Before you select this setting, please ensure that the disc contains closed caption information.

## **Color Space**

Color Space is a color range that can be represented. RGB is a color space based on the RGB color model (red, green and blue) and is typically used for PC monitors. YCbCr is a color space based on a luminance signal (Y) and two color difference signals (Cb and Cr).

## **Deep Color**

Deep Color refers to the use of various color depths in displays, up from the 24-bit depths in previous versions of the HDMI specification. This extra bit depth allows HDTVs and other displays go from millions of colors to billions of colors and eliminate on-screen color banding for smooth tonal transitions and subtle gradations between colors. The increased contrast ratio can represent many times more shades of gray between black and white. Also Deep Color increases the number of available colors within the boundaries defined by the RGB or YCbCr color space.

## **DLNA**

DLNA (Digital Living Network Alliance) provides easy sharing of digital media through network in the home, and you can enjoy digital contents stored on your DLNA-server-software-installed PC or other DLNA compatible device with your TV via this Player. To connect this Player to your DLNA servers, some settings for the DLNA server or device are required. For details, refer to your DLNA server software or DLNA device.

## **Dolby Digital**

A sound system developed by Dolby Laboratories Inc. that gives movie theater ambience to audio output when the product is connected to a Dolby Digital processor or amplifier.

## **Dolby Digital Plus**

A sound system developed as an extension to Dolby Digital. This audio coding technology supports 7.1 multi-channel surround sound.

## **Dolby TrueHD**

Dolby TrueHD is a lossless coding technology that supports up to 8 channels of multi-channel surround sound for the next generation optical discs. The reproduced sound is true to the original source bit-for-bit.

## **DRC (Dynamic Range Control)**

DRC lets you adjust the range between the loudest and softest sounds (dynamic range) for playback at average volume. Use this when it is hard to hear dialog, or during times when playback may disturb neighbors.

## **DTS**

This is a digital sound system developed by DTS, Inc. for use in cinemas.

## **DTS-HD High Resolution Audio**

DTS-HD High Resolution Audio is a new technology developed for the next generation high definition optical disc format.

## **DTS-HD Master Audio**

DTS-HD Master Audio is a lossless audio compression technology developed for the next generation high definition optical disc format.

**FLAC**

FLAC (Free Lossless Audio Codec) is an open file format for lossless audio data compression. While inferior in compression rate to other lossy compressed audio formats, it can often provide higher audio quality.

**HDMI**

HDMI (High-Definition Multimedia Interface) is an interface that supports both video and audio on a single digital connection. The HDMI connection carries standard to high definition video signals and multi-channel audio signals to AV components such as HDMI equipped TVs, in digital form without degradation.

**Letterbox (LB 4:3)**

A screen size with black bars on the top and bottom of the image to allow viewing of wide-screen (16:9) material on a connected 4:3 TV.

**Linear PCM Sound**

Linear PCM is a signal recording format used for Audio CDs and on some DVD and Blu-ray Discs. The sound on Audio CDs is recorded at 44.1 kHz with 16 bits. (Sound is recorded between 48 kHz with 16 bits and 96 kHz with 24 bits on DVD discs and between 48 kHz with 16 bits and 192 kHz with 24 bits on Blu-ray Discs.)

**Mac address**

The Mac address is a unique value assigned to a network device for identification purposes.

**Pan Scan (PS 4:3)**

A screen size that cuts off the sides of the image to allow viewing of wide-screen (16:9) material on a connected 4:3 TV.

**Subtitles**

These are the lines of text appearing at the bottom of the screen which translate or transcribe the dialog. They are recorded on many DVDs and Blu-ray Discs.

**x.v.Color**

x.v.Color reproduces a greater range of color than before, showing almost all of the colors that the human eye can detect.



# Specifications

## ■ General

Power supply	
[U.S.A. and Canada models].....	AC 120 V, 60 Hz
[Europe, Russia and Australia models]	
.....	AC 110–240 V, 50 Hz
[Korea model] .....	AC 110–240 V, 60 Hz
Power consumption .....	20 W
Standby power consumption	
HDMI Control Off, Network Standby Off.....	0.4 W
HDMI Control On, Network Standby Off .....	0.5 W
HDMI Control Off, Network Standby On	
Wired .....	2.0 W
Wireless .....	2.3 W
HDMI Control On, Network Standby On	
Wired .....	2.0 W
Wireless .....	2.3 W
Dimensions (W × H × D, including protrusions) .....	435 × 86 × 262 mm (17-1/8 × 3-3/8 × 10-3/8 in)
Weight .....	3.8 kg (8.4 lbs.)

## ■ Audio performance

Audio output level (1 kHz, 0 dB)	
Blu-ray Disc/DVD/CD-DA.....	2 ± 0.3 V
Signal to noise ratio (IHF-A Network)	
Blu-ray Disc/DVD/CD-DA.....	115 dB or more
Dynamic range (IHF-A Network)	
Blu-ray Disc/DVD .....	110 dB or more
CD-DA .....	100 dB
Harmonic distortion (1 kHz)	
Blu-ray Disc/DVD/CD-DA.....	0.002% or less
Frequency Response	
Blu-ray Disc/DVD .....	4 Hz to 22 kHz (48 kHz Sampling) 4 Hz to 44 kHz (96 kHz Sampling)
CD-DA .....	4 Hz to 20 kHz

## ■ Input/output

HDMI output .....	Type A connector × 1 480i/576i/480p/576p/720p/1080i/1080p/1080p@24Hz/4K(2160p)@24Hz, Deep Color, x.v. Color support
Digital output.....	Optical × 1, Coaxial × 1
Analog audio output .....	Analog out (L/R) × 1, Balanced out (L/R) × 1
USB .....	Type A connector × 2
Wireless LAN.....	Standard: IEEE 802.11 b/g/n Frequency range: 2.4GHz band
Other equipment.....	Remote IN/OUT × 1 Ethernet × 1

\* The contents of this manual apply to the latest specifications as of the publishing date. To obtain the latest manual, access the Yamaha website then download the manual file.

## ■ Copyright

### Note

- Audio-visual material may consist of copyrighted works which must not be recorded without the authority of the owner of the copyright. Refer to relevant laws in your country.



“Blu-ray Disc™”, “Blu-ray™”, “Blu-ray 3D™”, “BD-Live™”, “BONUSVIEW™”, and the logos are trademarks of the Blu-ray Disc Association.



DVD is a trademark of DVD Format/Logo Licensing Corporation.

## DOLBY AUDIO

Manufactured under license from Dolby Laboratories. Dolby, Dolby Audio and the double-D symbol are trademarks of Dolby Laboratories.



For DTS patents, see <http://patents.dts.com>. Manufactured under license from DTS Licensing Limited. DTS, DTS-HD, the Symbol, & DTS and the Symbol together are registered trademarks, and DTS-HD Master Audio is a trademark of DTS, Inc. © DTS, Inc. All Rights Reserved.



“HDMI,” the “HDMI” logo and High-Definition Multimedia Interface are trademarks or registered trademarks of HDMI Licensing LLC in the United States and other countries.

### x.v.Color™

“x.v.Color” and “x.v.Color” logo are trademarks of Sony Corporation.



“AVCHD” and the “AVCHD” logo are trademarks of Panasonic Corporation and Sony Corporation.



Java is a registered trademark of Oracle and/or its affiliates.



DLNA™ and DLNA CERTIFIED™ are trademarks or registered trademarks of Digital Living Network Alliance. All rights reserved. Unauthorized use is strictly prohibited.



The Wi-Fi CERTIFIED Logo is a certification mark of the Wi-Fi Alliance.

The Wi-Fi Protected Setup Identifier Mark is a mark of the Wi-Fi Alliance.

“Wi-Fi”, “Wi-Fi Protected Setup”, “Wi-Fi Direct” and “Miracast” are marks or registered marks of the Wi-Fi Alliance.

This product is licensed under the AVC patent portfolio license and VC-1 patent portfolio license for the personal and non-commercial use of a consumer to (i) encode video in compliance with the AVC Standard and VC-1 Standard (“AVC/VC-1 Video”) and/or (ii) decode AVC/VC-1 Video that was encoded by a consumer engaged in a personal and non-commercial activity and/or was obtained from a video provider licensed to provide AVC/VC-1 Video. No license is granted or shall be implied for any other use. Additional information may be obtained from MPEG LA, LLC. See <http://www.mpegla.com>.

This product is licensed under the MVC patent portfolio license for the personal use of a consumer or other uses in which it does not receive remuneration to (i) encode video in compliance with the MVC Standard (“MVC Video”) and/or (ii) decode MVC Video that was encoded by a consumer engaged in a personal activity and/or was obtained from a video provider licensed to provide MVC Video. No license is granted or shall be implied for any other use. Additional information may be obtained from MPEG LA, LLC. See <http://www.mpegla.com>

Windows Media Player is a registered trademark or trademark of Microsoft corporation in the United States and/or other countries

Copyright 2004-2012 Verance Corporation. Cinavia® is a Verance Corporation trademark. Protected by U.S. Patent 7,369,677 and worldwide patents issued and pending under license from Verance Corporation. All rights reserved.

# Index

## ■ Numerics

2ch Downmix, SETUP menu .....	41
2ND AUDIO, remote control .....	9
3D Output, SETUP menu .....	39
3D Playback Message, SETUP menu .....	36

## ■ A

A/B, remote control .....	10
Angle Mark, SETUP menu .....	37
Angle, On Screen menu .....	29
ANGLE, remote control .....	8
Audio Output, SETUP menu .....	41
Audio Setting, SETUP menu .....	41
Audio, On Screen menu .....	29
AUDIO, remote control .....	8
Audio, SETUP menu .....	37
Auto Power Standby, SETUP menu .....	36
AV CONTROLLER .....	28

## ■ B

BD-Live .....	32
BD-Live Connection, SETUP menu .....	38
Bitrate, On Screen menu .....	29

## ■ C

CD Mode .....	25
Change Password, SETUP menu .....	37
Chapter, On Screen menu .....	29
CLEAR, remote control .....	9
Closed Caption, SETUP menu .....	40
Coaxial / Optical, SETUP menu .....	41
Color buttons, remote control .....	8
Color Space, SETUP menu .....	39
Connection Setting, SETUP menu .....	38
Connection Test, SETUP menu .....	38
Control buttons, remote control .....	9
Country Code, SETUP menu .....	37
Cursor buttons, remote control .....	8

## ■ D

De-interlacing Mode, SETUP menu .....	40
Digital Media Controller (DMC) .....	17
Disc Auto Playback, SETUP menu .....	37
Display Setting, SETUP menu .....	39
DLNA .....	17
Downsampling, SETUP menu .....	41
DRC, SETUP menu .....	41

## ■ E

Easy Setup, SETUP menu .....	36
ENTER, remote control .....	8

## ■ G

General Setting, SETUP menu .....	36
-----------------------------------	----

## ■ H

HDMI 1080p 24Hz, SETUP menu .....	40
HDMI Control function .....	36
HDMI Control, SETUP menu .....	36
HDMI Deep Color, SETUP menu .....	39

HDMI, SETUP menu .....	41
HOME, remote control .....	8

## ■ I

Information, SETUP menu .....	38
Ins Replay, On Screen menu .....	29
Ins Search, On Screen menu .....	29
IP Setting, SETUP menu .....	38

## ■ L

Language, SETUP menu .....	37
Last Memory, SETUP menu .....	37
Load Default, SETUP menu .....	36
Local Storage, SETUP menu .....	36

## ■ M

Menu, SETUP menu .....	37
Miracast .....	27
Mode/Play Mode, On Screen menu .....	29

## ■ N

Network Control, SETUP menu .....	38
Network, SETUP menu .....	38
Noise Reduction, SETUP menu .....	40
Number buttons, remote control .....	9

## ■ O

On Screen menu .....	29
ON SCREEN, remote control .....	9
OSD, SETUP menu .....	37

## ■ P

Parental Control, SETUP menu .....	37
PBC (Push Button Configuration) .....	38
Picture in Picture function .....	32
PIN code (WPS) .....	38
PIP Mark, SETUP menu .....	37
PIP, remote control .....	9
Playback, SETUP menu .....	37
POP UP/MENU, remote control .....	9
Post Process, SETUP menu .....	42
Program play .....	31
PROGRAM, remote control .....	9
Proxy Setting, SETUP menu .....	38
PURE DIRECT .....	9
Pure Direct .....	25

## ■ R

Remote control .....	8
Remote control (in/out) .....	18
REPEAT, remote control .....	10
RETURN, remote control .....	8

## ■ S

Search function .....	31
SEARCH, remote control .....	9
Second Audio, On Screen menu .....	29
Second Video, On Screen menu .....	29
Secondary Audio Mark, SETUP menu .....	37
Security, SETUP menu .....	37

SETUP menu .....	33
SETUP menu operation .....	35
SETUP, remote control .....	8, 9
SHUFFLE, remote control .....	9
Slide Show, On Screen menu .....	29
Software upgrade .....	45
Speaker Setting, SETUP menu .....	41
Status menu .....	30
STATUS, remote control .....	9
Subtitle Style, On Screen menu .....	29
Subtitle, On Screen menu .....	29
SUBTITLE, remote control .....	8
Subtitle, SETUP menu .....	37
System Information, SETUP menu .....	42
System, SETUP menu .....	36

## ■ T

Time, On Screen menu .....	29
Title, On Screen menu .....	29
TOP MENU, remote control .....	8
Track/File, On Screen menu .....	29
Transition, On Screen menu .....	29
TV Screen, SETUP menu .....	39
TV System, SETUP menu .....	39
TV, SETUP menu .....	39

## ■ U

Upgrade Notification .....	36
Upgrade of software .....	45
Upgrade, SETUP menu .....	36
UpMix, SETUP menu .....	42

## ■ V

Video Process, SETUP menu .....	40
---------------------------------	----

## ■ W

Wi-Fi Direct .....	26
WPS (Wi-Fi Protected Setup) .....	38

## ■ X

XLR balanced connection .....	15
-------------------------------	----

## ■ Z

ZOOM, remote control .....	8
----------------------------	---

# PRÉCAUTIONS CONCERNANT LA SÉCURITÉ

Lire attentivement ces instructions avant d'utiliser l'appareil. Suivre les consignes de sécurité imprimées sur cet appareil ainsi que les consignes ci-dessous. Conserver ce mode d'emploi à portée de main pour toute référence ultérieure.

- 1 Lire ces instructions.
- 2 Conserver ces instructions.
- 3 Tenir compte de tous les avertissements.
- 4 Suivre toutes les instructions.
- 5 Ne pas utiliser ce produit à proximité d'eau.
- 6 Nettoyer uniquement avec un chiffon propre et sec.
- 7 Ne pas bloquer les orifices de ventilation. Installer l'appareil conformément aux instructions du fabricant.
- 8 Ne pas installer l'appareil à proximité d'une source de chaleur comme un radiateur, une bouche de chaleur, un poêle ou tout autre appareil (y compris un amplificateur) produisant de la chaleur.
- 9 Ne pas modifier le dispositif de sécurité de la fiche polarisée ou de la fiche de terre. Une fiche polarisée dispose de deux broches dont une est plus large que l'autre. Une fiche avec mise à la terre comprend deux lames et une troisième broche de terre. Cette broche plus large ou cette troisième broche est destinée à assurer la sécurité de l'utilisateur. Si la fiche équipant l'appareil n'est pas compatible avec les prises de courant disponibles, faire remplacer les prises par un électricien.
- 10 Acheminer les cordons d'alimentation de sorte qu'ils ne soient pas piétinés ni coincés, en faisant tout spécialement attention aux fiches, prises de courant et au point de sortie de l'appareil.
- 11 Utiliser exclusivement les fixations et accessoires spécifiés par le fabricant.
- 12 Placer l'appareil uniquement sur un chariot, un socle, un trépied, un support ou une table recommandé par le fabricant ou vendu avec l'appareil. Si un chariot est utilisé, manœuvrer l'ensemble chariot/appareil avec précaution afin d'empêcher toute blessure suite à un renversement.
- 13 Débrancher l'appareil en cas d'orage ou lorsqu'il doit rester hors service pendant une période prolongée.
- 14 Confier toute réparation à un personnel qualifié. Faire réparer l'appareil s'il a subi tout dommage, par exemple si la fiche ou le cordon d'alimentation est endommagé, si du liquide a coulé ou des objets sont tombés à l'intérieur de l'appareil, si l'appareil a été exposé à la pluie ou à de l'humidité, si l'appareil ne fonctionne pas normalement ou est tombé.



	<b>ATTENTION</b> RISQUE DE CHOC ÉLECTRIQUE NE PAS OUVRIR	
AFIN DE RÉDUIRE LE RISQUE DE CHOC ÉLECTRIQUE, NE PAS RETIRER LE COUVERCLE. AUCUN ORGANE INTERNE NE PEUT ÊTRE RÉPARÉ PAR L'UTILISATEUR. CONFIER L'APPAREIL À UN TECHNICIEN QUALIFIÉ.		



L'éclair avec une flèche à l'intérieur d'un triangle équilatéral est destiné à attirer l'attention de l'utilisateur sur la présence d'une « tension dangereuse » non isolée à l'intérieur de l'appareil, pouvant être suffisamment élevée pour constituer un risque d'électrocution.



Le point d'exclamation à l'intérieur d'un triangle équilatéral est destiné à attirer l'attention de l'utilisateur sur la présence d'instructions importantes sur l'emploi ou la maintenance (réparation) de l'appareil dans la documentation fournie.

## INFORMATIONS DE LA FCC (pour les clients résidant aux États-Unis)

### 1 AVIS IMPORTANT : NE PAS APPORTER DE MODIFICATIONS À CET APPAREIL !

Cet appareil est conforme aux exigences de la FCC s'il est installé selon les instructions du mode d'emploi. Toute modification non approuvée expressément par Yamaha peut invalider l'autorisation de la FCC d'utiliser cet appareil.

### 2 IMPORTANT : N'utiliser que des câbles blindés de haute qualité pour le raccordement de cet appareil à des accessoires et/ou à un autre appareil. Seuls le ou les câbles fournis avec le produit DOIVENT être utilisés. Suivre les instructions concernant l'installation. Le non respect des instructions peut invalider l'autorisation, accordée par la FCC, d'utiliser ce produit aux États-Unis.

### 3 REMARQUE : Cet appareil a été testé et déclaré conforme aux normes relatives aux appareils numériques de Classe « B », telles que fixées dans l'Article 15 de la Réglementation FCC. Ces normes sont destinées à assurer une protection suffisante contre les interférences nuisibles avec d'autres appareils électroniques dans une installation résidentielle.

Cet équipement génère et utilise des fréquences radio qui, en cas d'installation et d'utilisation non conformes aux instructions du mode d'emploi, peuvent être à l'origine d'interférences empêchant d'autres appareils de fonctionner.

Cependant, la conformité à la Réglementation FCC ne garantit pas l'absence d'interférences dans une installation particulière. Si cet appareil devait produire des interférences, ce qui peut être déterminé en « ÉTEIGNANT », puis en « RALLUMANT » l'appareil, l'utilisateur est invité à essayer de corriger le problème d'une des manières suivantes :

Réorienter cet appareil ou le dispositif affecté par les interférences.

Utiliser des prises de courant branchées sur différents circuits (avec interrupteur de circuit ou fusible) ou installer un ou des filtres pour ligne secteur.

Dans le cas d'interférences radio ou TV, déplacer l'antenne et la réorienter. Si l'antenne est un conducteur plat de 300 ohms, remplacer ce câble par un câble de type coaxial.

Si ces mesures ne donnent pas les résultats escomptés, prière de contacter le revendeur local autorisé à commercialiser ce type d'appareil. Si ce n'est pas possible, prière de contacter Yamaha Corporation of America Division A/V, 6600 Orangethorpe Ave., Buena Park, CA 90620.

Les déclarations précédentes concernent EXCLUSIVEMENT les appareils commercialisés par Yamaha Corporation of America ou ses filiales.

## DÉCLARATION SUR LES INFORMATIONS DE CONFORMITÉ (PROCÉDURE DE DÉCLARATION DE CONFORMITÉ)

Partie responsable : Yamaha Corporation of America  
Division A/V

Adresse : 6600 Orangethorpe Avenue  
Buena Park, CA 90620, USA

Téléphone : 1-714-522-9011

Type d'équipement : Blu-ray Disc Player

Nom de modèle : BD-A1060

• Cet appareil est conforme à la Partie 15 du Règlement FCC et au RSS-Gen du Règlement IC.

• Le fonctionnement est soumis aux deux conditions suivantes :

- 1) Cet appareil ne peut pas causer d'interférences nuisibles et
- 2) Cet appareil doit recevoir toutes les interférences, y compris celles pouvant entraîner des problèmes de fonctionnement.

Voyez la section « Guide de dépannage » à la fin de ce mode d'emploi si vous pensez que le problème de réception radio est dû à des interférences.

## Nous vous souhaitons un plaisir musical durable



Yamaha et le Groupe des Entreprises Électroniques Grand Public de l'Association des Industries Électroniques désirent que vous tiriez le meilleur parti de votre équipement tout en écoutant à un niveau non dommageable pour l'ouïe. Un niveau qui vous permet d'obtenir un son fort et clair, sans hurlement ni distorsion, mais sans aucun danger pour l'ouïe. Comme les sons trop forts causent des lésions auditives qui ne peuvent être détectées qu'à long terme, lorsqu'il est trop tard, Yamaha et le Groupe des Entreprises Électroniques Grand Public de l'Association des Industries Électroniques vous déconseillent l'écoute prolongée à des volumes excessifs.

### IMPORTANT

Veuillez noter le numéro de série de cet appareil dans l'espace réservé à cet effet, ci-dessous.

MODÈLE :

No. de série :

Le numéro de série se trouve à l'arrière de l'appareil. Prière de conserver le mode d'emploi en lieu sûr pour toute référence future.

Pour obtenir des informations sur la mise au rebut des produits usagés ou en fin de vie aux États-Unis, consultez la page <http://usa.yamaha.com/support/>

## AVERTISSEMENT FCC

Tout changement apporté sans l'approbation expresse du fabricant pourrait entraîner l'annulation du droit d'utilisation de l'appareil.

## REMARQUE

Cet appareil a été testé et il s'est avéré être conforme aux limites déterminées pour un appareil numérique de Classe B, conformément à la partie 15 du Règlement FCC. Ces limites sont destinées à offrir une protection raisonnable contre les interférences nuisibles pouvant survenir en cas d'utilisation de ce produit dans un environnement domestique.

Cet appareil produit, utilise et peut émettre de l'énergie radioélectrique et, s'il n'est pas installé conformément aux instructions, peut provoquer des interférences radio. Il n'est toutefois pas garanti qu'aucune interférence ne se produira dans le cas d'une installation donnée. Si l'appareil provoque des interférences nuisibles à la réception de programmes radio ou de télévision, ce qui peut être déterminé en éteignant, puis en allumant l'appareil, l'utilisateur est prié de tenter de corriger le problème en prenant l'une ou plusieurs des mesures suivantes:

- Réorienter ou déplacer l'antenne réceptrice.
- Éloigner davantage l'appareil du récepteur.
- Raccorder l'appareil à une prise d'un circuit différent de celui du récepteur.
- Consulter le revendeur ou un technicien radio/télé expérimenté.

Les antennes installées doivent être situées de façon à ce que la population ne puisse y être exposée à une distance de moins de 20 cm. Installer les antennes de façon à ce que le personnel ne puisse approcher à 20 cm ou moins de la position centrale de l'antenne.

La FCC des États-Unis stipule que cet appareil doit être en tout temps éloigné d'au moins 20 cm des personnes pendant son fonctionnement.

Conformément à la réglementation d'Industrie Canada, le présent émetteur radio peut fonctionner avec une antenne d'un type et d'un gain maximal (ou inférieur) approuvé pour l'émetteur par Industrie Canada. Dans le but de réduire les risques de brouillage radioélectrique à l'intention des autres utilisateurs, il faut choisir le type d'antenne et son gain de sorte que la puissance isotrope rayonnée équivalente (p.i.r.e.) ne dépasse pas l'intensité nécessaire à l'établissement d'une communication satisfaisante.

Ce émetteur ne peut pas être placé à proximité de ou utilisé conjointement avec tout autre émetteur ou antenne.

## POUR LES CONSOMMATEURS CANADIENS

Pour éviter les chocs électriques, introduire la lame la plus large de la fiche dans la borne correspondante de la prise et pousser jusqu'au fond.

CAN ICES-3 (B) / NMB-3 (B)

## AVERTISSEMENT

L'utilisation de commandes et l'emploi de réglages ou de méthodes autres que ceux décrits ci-dessous, peuvent entraîner une exposition à un rayonnement dangereux.

Le laser de cet appareil peut émettre un rayonnement dépassant les limites de la classe 1.

### Caractéristiques du LASER:

Produit LASER de Classe 1

Longueur d'onde: 790 nm (pour les CD)/658 nm (pour les DVD)/405 nm (pour les Blu-ray)

Puissance du laser: max. 1 mW

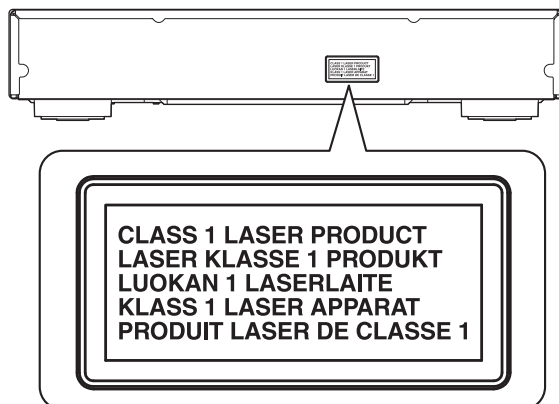

CAUTION: INVISIBLE LASER RADIATION WHEN OPEN.

DO NOT STARE INTO BEAM.

DANGER: INVISIBLE LASER RADIATION WHEN OPEN.

AVOID DIRECT EXPOSURE TO THE BEAM.

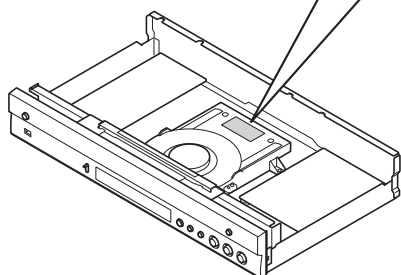

(Traduction française)

**ATTENTION :** RADIATION LASER QUAND  
L'APPAREIL EST OUVERT.  
NE PAS REGARDER FIXEMENT LE  
FAISCEAU.

**DANGER :** RADIATION LASER QUAND  
L'APPAREIL EST OUVERT.  
ÉVITER UNE EXPOSITION DIRECTE  
AU RAYON.

# Attention : Veuillez lire ce qui suit avant d'utiliser l'appareil.

- 1 Pour utiliser l'appareil au mieux de ses possibilités, lisez attentivement ce mode d'emploi. Conservez-le soigneusement pour référence.
- 2 Installez cet appareil dans un endroit frais, bien aéré, sec et propre - à l'abri de la lumière du soleil, des sources de chaleur, des vibrations, des poussières, de l'humidité et/ou du froid. Pour une aération correcte, tenez compte des distances minimales suivantes.  
Haut : 10 cm  
Arrière : 10 cm  
Côtés : 10 cm
- 3 Placez l'appareil loin des équipements, moteurs et transformateurs électriques, pour éviter les ronflements parasites.
- 4 N'exposez pas l'appareil à des variations brutales de température, ne le placez pas dans un environnement très humide (par exemple dans une pièce contenant un humidificateur) car cela peut entraîner la condensation d'humidité à l'intérieur de l'appareil, qui elle-même peut être responsable de décharge électrique, d'incendie, de dommage à l'appareil ou de blessure corporelle.
- 5 Evitez d'installer l'appareil dans un endroit où des objets peuvent tomber, ainsi que là où l'appareil pourrait être exposé à des éclaboussures ou des gouttes d'eau. Sur le dessus de l'appareil, ne placez pas :
  - d'autres appareils qui peuvent endommager la surface de l'appareil ou provoquer sa décoloration.
  - des objets se consumant (par exemple, une bougie) qui peuvent être responsables d'incendie, de dommage à l'appareil ou de blessure corporelle.
  - des récipients contenant des liquides qui peuvent être à l'origine de décharge électrique ou de dommage à l'appareil.
- 6 Ne couvrez pas l'appareil d'un journal, d'une nappe, d'un rideau, etc. car cela empêcherait l'évacuation de la chaleur. Toute augmentation de la température intérieure de l'appareil peut être responsable d'incendie, de dommage à l'appareil ou de blessure corporelle.
- 7 Ne branchez pas la fiche du cordon d'alimentation de l'appareil sur une prise secteur tant que tous les raccordements n'ont pas été effectués.
- 8 Ne pas faire fonctionner l'appareil à l'envers. Il risquerait de chauffer et d'être endommagé.
- 9 N'exercez aucune force excessive sur les commutateurs, les boutons et les cordons.
- 10 Pour débrancher la fiche du cordon d'alimentation au niveau de la prise secteur, saisissez la fiche et ne tirez pas sur le cordon.
- 11 Ne nettoyez pas l'appareil au moyen d'un solvant chimique, ce qui pourrait endommager la finition. Utilisez un chiffon sec et propre.
- 12 N'alimentez l'appareil qu'à partir de la tension prescrite. Alimenter l'appareil sous une tension plus élevée est dangereux et peut être responsable d'incendie, de dommage à l'appareil ou de blessure corporelle. Yamaha ne saurait être tenue responsable des dommages résultant de l'alimentation de l'appareil sous une tension autre que celle prescrite.
- 13 Pour empêcher tout dommage causé par les éclairs, déconnectez la cordons d'alimentation de la prise murale pendant un orage.
- 14 Ne tentez pas de modifier ni de réparer l'appareil. Consultez le service Yamaha compétent pour toute réparation qui serait requise. Le coffret de l'appareil ne doit jamais être ouvert, quelle que soit la raison.
- 15 Si vous envisagez de ne pas vous servir de l'appareil pendant une longue période (par exemple, pendant les vacances), débranchez la fiche du cordon d'alimentation au niveau de la prise secteur.
- 16 Lisez la section intitulée « Guide de dépannage » où figure une liste d'erreurs de manipulation communes avant de conclure que l'appareil présente une anomalie de fonctionnement.
- 17 Avant de déplacer l'appareil, appuyez sur  pour placer l'appareil en veille puis débranchez la fiche du cordon d'alimentation au niveau de la prise secteur.
- 18 La condensation se forme lorsque la température ambiante change brusquement. En ce cas, débranchez la fiche du cordon d'alimentation et laissez l'appareil reposer.
- 19 La température de l'appareil peut augmenter en raison d'une utilisation prolongée. En ce cas, coupez l'alimentation de l'appareil et laissez-le au repos pour qu'il refroidisse.
- 20 Installez cet appareil à proximité de la prise secteur et à un emplacement où la fiche du câble d'alimentation est facilement accessible.
- 21 Les piles ne doivent pas être exposées à une chaleur extrême, par exemple au soleil, à une flamme, etc.

N'utilisez pas cet appareil à moins de 22 cm d'une personne portant un stimulateur cardiaque ou un défibrillateur.

Cet appareil n'est pas déconnecté du secteur tant qu'il reste branché à la prise de courant, même si l'appareil en soi est éteint par la touche . Il se trouve alors « en veille ». Dans cet état, l'appareil consomme une très faible quantité de courant.

Lorsqu'une prise secteur ou un prolongateur est utilisé comme dispositif de débranchement, celui-ci doit rester facilement accessible.

## AVERTISSEMENT

POUR RÉDUIRE LES RISQUES D'INCENDIE OU DE DÉCHARGE ÉLECTRIQUE, N'EXPOSEZ PAS CET APPAREIL À LA PLUIE OU À L'HUMIDITÉ.

## SÉCURITÉ LASER

L'appareil utilise un laser. En raison des risques de blessure des yeux, le retrait du couvercle ou les réparations de l'appareil devront être confiés exclusivement à un technicien d'entretien qualifié.

## DANGER

Risque d'exposition au laser en cas d'ouverture. Éviter l'exposition directe des yeux au faisceau. Lorsque cet appareil est branché à la prise de courant, ne pas approcher les yeux de l'ouverture du plateau changeur et des autres ouvertures pour regarder à l'intérieur.



# Table des matières

1

## 1. Introduction

<b>Possibilités offertes par ce lecteur</b> .....	<b>2</b>
Grande variété de disques et formats de fichiers	
compatibles .....	2
Fonctionnalités réseau améliorées .....	2
Simplicité d'installation et d'utilisation.....	2
Spécifications audio de haute qualité.....	2
<b>Accessoires fournis</b> .....	<b>2</b>
<b>À propos des disques et des fichiers</b> .....	<b>3</b>
Types de disques/fichiers utilisables avec ce lecteur.....	3
Chargement d'un disque .....	4
Précautions d'emploi pour les disques.....	5
Précautions concernant le visionnage d'images vidéo 3D... ..	5
Technologie Cinavia .....	5
<b>Commandes et fonctions</b> .....	<b>6</b>
Panneau avant .....	6
Panneau arrière .....	7
Télécommande.....	8

## 2. Raccordements

<b>Raccordements vidéo/audio</b> .....	<b>12</b>
Raccordement à un téléviseur via un ampli-tuner AV.....	13
Raccordement direct à un téléviseur .....	13
Raccordement à un téléviseur et à un dispositif audio.....	14
<b>Raccordement réseau</b> .....	<b>16</b>
Raccordement sans fil .....	16
Raccordement filaire.....	16
Configuration du serveur DLNA .....	17
<b>Autres connexions</b> .....	<b>18</b>
Raccordement de dispositifs Yamaha prenant en charge les connexions à distance .....	18
<b>Raccordement USB</b> .....	<b>19</b>
<b>Raccordement du cordon d'alimentation</b> .....	<b>20</b>

## 3. Playback

<b>Réglages initiaux</b> .....	<b>21</b>
Configuration via Installation Facile .....	21
Configuration de connexion sans fil .....	21
<b>Lecture de photo/musique/vidéo</b> .....	<b>22</b>
Lecture de disques en vente dans le commerce .....	22
Lecture de fichiers de musique/vidéo .....	22
Visualisation de photos.....	23
<b>Écoute de sources audio de haute qualité</b> ....	<b>25</b>
Lecture de disques CD/SA-CD de musique en son haute qualité (mode CD).....	25
Écoute de musique et visionnage de films en son haute fidélité (Pure Direct) .....	25
<b>Lecture de contenus de dispositifs mobiles sur serveur DLNA via Wi-Fi Direct</b> .....	<b>26</b>
<b>Visionner les photos et vidéos d'un smartphone sur un téléviseur (Miracast™)</b> .....	<b>27</b>
<b>Pilotage du lecteur avec des dispositifs mobiles</b> .....	<b>28</b>
<b>Mode de lecture avancé</b> .....	<b>29</b>
Menu à l'écran .....	29
État, menu .....	30
Programmation de l'ordre de lecture .....	31
Utilisation de la fonction de recherche .....	31
Utilisation des fonctions BONUSVIEW™ et BD-Live™ ...	31
Utilisation de la fonction d'incrustation (lecture audio/vidéo secondaire).....	32
Utilisation de la fonction BD-Live™ .....	32

## 4. Paramètres

<b>Menu SETUP</b> .....	<b>33</b>
Exemple d'utilisation du menu SETUP.....	35
Réglages Généraux .....	36
Paramètres vidéo.....	39
Paramètres audio.....	41

Système d'information.....	42
<b>Formats de sortie vidéo/audio</b> .....	<b>43</b>
Formats de sortie vidéo .....	43
Formats de sortie audio .....	44
<b>Mise à niveau logicielle</b> .....	<b>45</b>
Mise à niveau du logiciel .....	45

## 5. Informations complémentaires

<b>Guide de dépannage</b> .....	<b>46</b>
Alimentation .....	46
Opérations de base .....	46
Lecture de disque .....	46
Image .....	47
Son .....	47
Réseau .....	48
Messages d'erreur à l'écran .....	49
<b>Glossaire</b> .....	<b>50</b>
<b>Caractéristiques techniques</b> .....	<b>52</b>
Généralités .....	52
Performances audio.....	52
Entrée/Sortie .....	52
Droits d'auteur .....	52
<b>Index</b> .....	<b>54</b>

Des mises à jour du logiciel intégrant de nouvelles fonctions ou apportant des améliorations au produit seront proposées régulièrement. Nous vous conseillons de mettre régulièrement à niveau le logiciel de ce lecteur. Pour en savoir plus, reportez-vous à la section « Mise à niveau logicielle » (p. 45).

## ■ À propos de ce manuel

- Ce mode d'emploi décrit l'utilisation du lecteur via sa télécommande sauf pour les fonctions non prises en charge. Certaines de ces fonctions sont aussi accessibles via les boutons du panneau avant.
- Les remarques contiennent des informations relatives à la sécurité et des instructions complémentaires d'utilisation. Les Astuces fournissent des conseils d'utilisation.
- Ce mode d'emploi a été imprimé avant la production. La conception et les spécifications du produit sont susceptibles d'être modifiées en vue d'améliorations du produit. En cas de différences entre le mode d'emploi et le produit, ce dernier fait foi.

## icônes utilisées dans ce manuel

Des icônes sont utilisées pour désigner les boutons/fonctions disponibles pour un format particulier. Pour en savoir plus sur les types et formats de disques compatibles, reportez-vous à la page 3.

**BD** : BD-Vidéo

**DVD** : DVD-Vidéo, DVD-VR, DVD+VR

**CD** : Audio CD, Super Audio CD

**VIDEO** : fichiers vidéo

**MUSIC** : fichiers audio

**PHOTO** : fichiers photo

2

3

4

5

Français

# Possibilités offertes par ce lecteur

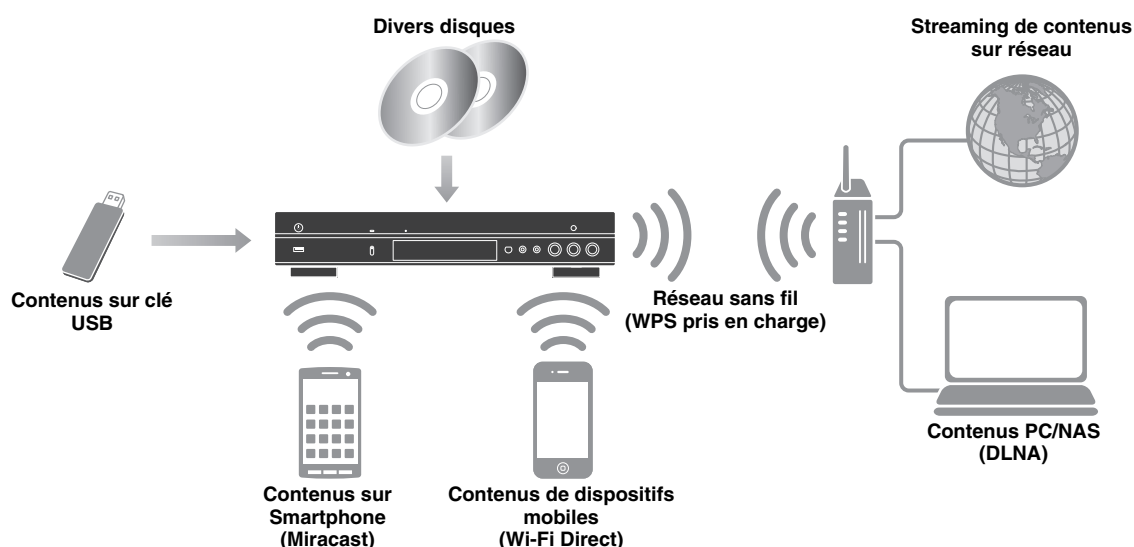

## ■ Grande variété de disques et formats de fichiers compatibles

- Blu-ray Disc™, DVD, SA-CD et CD (p. 29)
- Blu-ray 3D™ (p. 12), BONUSVIEW™ et BD-Live™ (p. 31)
- Fichiers vidéo, musique et image sur disques DVD-R/RW, CD-R/RW et dispositifs de stockage USB (p. 22)

## ■ Fonctionnalités réseau améliorées

- Partage de contenus sur serveur DLNA (PC ou NAS) (p. 17)
- Pilotage du lecteur avec des dispositifs mobiles via réseau (AV CONTROLLER) (p. 28)
- Visionner les photos et vidéos d'un smartphone sur un téléviseur (Miracast™) (p. 27)
- Connexion réseau directe à un dispositif mobile (Wi-Fi Direct) (p. 26)

## ■ Simplicité d'installation et d'utilisation

- Configuration initiale à la fois simple et rapide (p. 21)
- Configuration sans fil automatique avec la fonction WPS (Wi-Fi Protected Setup) (p. 21)
- Mise à niveau logicielle via réseau ou USB (p. 45)
- Pilotage du téléviseur, ampli-tuner AV et de ce lecteur (HDMI Control) (p. 36)

## ■ Spécifications audio de haute qualité

- Mode CD assurant une lecture de haute qualité et précise pour les CD audio et SA-CD (p. 25)
- Mode Pure Direct pour une lecture de haute qualité de toutes les sources audio (p. 25)
- Prise en charge des formats de fichiers audio jusqu'à 192 kHz/24 bits, dont WAV, FLAC et ALAC (p. 3)
- Prise en charge des CD Super Audio (SA-CD) et fichiers audio DSD (2,8/5,6 MHz) (p. 4)
- Prises de sortie XLR symétrique pour la transmission audio de haute qualité à un amplificateur de puissance (p. 15)

# Accessoires fournis

Assurez-vous que le produit a été livré avec tous les accessoires suivants.

### Télécommande



### Piles (x2) (AAA, R03, UM-4)

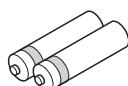

### Cordon d'alimentation

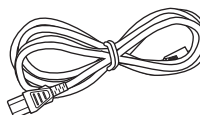

## Types de disques/fichiers utilisables avec ce lecteur

- Ce lecteur accepte les disques de 12 cm et de 8 cm. Aucun adaptateur 8 cm-12 cm n'est nécessaire.
- Utilisez des disques conformes aux standards compatibles indiqués par les logos officiels présents sur l'étiquette du disque. La lecture de disques non conformes à ces standards n'est pas garantie. En outre, le fait de pouvoir lire ces disques ne garantit ni la qualité d'image ni la qualité du son.

Type de disque	Format d'enregistrement
Disques BD-ROM/BD-R/BD-RE	Disques BD-Video/fichiers de données
Disques DVD-ROM	Disques DVD-Video
DVD-R/DVD-R	Disques DVD-Video/DVD-VR/AVCHD/DL/DVD-RW
DVD+R/DVD+R	Disques DVD-Video/DVD+VR/AVCHD/fichiers de données
DL/DVD+RW	
CD-ROM	CDDA/HDCD
CD-R/CD-RW	CDDA/fichiers de données
SA-CD	SA-CD
USB*	Fichiers de données
DLNA	Fichiers de données

\* Ce lecteur est compatible avec une clé USB formatée aux formats FAT 16/32 et NTFS.

Formats de fichiers audio compatibles <b>MUSIC</b>	Formats de fichiers vidéo compatibles <b>VIDEO</b>	Formats de fichiers image compatibles <b>PHOTO</b>
MP3 (.mp3) *1 WMA (.wma) *2 AAC (.aac/.m4a) WAV (.wav) *3 FLAC (.flac) *3 ALAC (.m4a) *3 DSDIFF (.dff) *4 DSF (.dsf) *4	MKV avec H.264 (.mkv) MPEG PS (.mpeg/.mpg) MPEG TS (.ts) MPEG-4 (.mp4) VOB (.vob) AVI (.avi) ASF (.asf) WMV (.wmv) *5	JPEG (.jpeg/.jpg) GIF (.gif) PNG (.png)

\*1 Fréquence d'échantillonnage entre 32 et 48 kHz (stéréo) et débit binaire entre 8 et 320 kbps

\*2 Fréquence d'échantillonnage entre 32 et 48 kHz (stéréo) et débit binaire entre 32 et 192 kbps

\*3 Fréquence d'échantillonnage jusqu'à 192 kHz/24 bits (LPCM/stéréo)

\*4 Fréquence d'échantillonnage de 2,8/5,6 MHz













\*5 WMV9 (résolution maximum : 1920 x 1080)





### Remarques

- La lecture d'un fichier figurant dans le tableau ci-dessus n'est pas garantie selon les méthodes de création de fichier ou les codecs utilisés.
- La lecture de l'ensemble des fichiers contenus sur le disque, le périphérique mémoire USB et le réseau n'est pas garantie.
- Il n'est pas possible de lire un fichier dont les droits d'auteur sont protégés.
- Lorsque le DLNA est utilisé, le fichier doit répondre aux exigences du serveur DLNA.

### Information sur la gestion des régions pour les disques Blu-ray/DVD vidéo.

- Les lecteurs et disques Blu-ray/DVD vidéo comportent des codes régionaux qui déterminent la région dans laquelle un disque pourra être lu. Vérifiez la mention du code de région sur le panneau arrière de ce lecteur.
- Dans le cas d'un disque Blu-ray, le disque peut être lu sur ce lecteur s'il porte la même mention de code de région ou la mention du code de région « ABC ».
- Dans le cas d'un disque DVD, le disque peut être lu sur ce lecteur s'il porte la même mention de code de région ou la mention du code de région « ALL ».

Information sur la gestion des régions		
Destination	Disques DVD-Video	Disques DVD-Video
États-Unis et Canada	Code de région « A » ou « ABC » 	Numéro de région « 1 » ou « ALL »  
Europe	Code de région « B » ou « ABC » 	Numéro de région « 2 » ou « ALL »  
Asie et Taïwan	Code de région « A » ou « ABC » 	Numéro de région « 3 » ou « ALL »  
Amérique centrale et Amérique du Sud	Code de région « A » ou « ABC » 	Numéro de région « 4 » ou « ALL »  

Information sur la gestion des régions		
Destination	Disques DVD-Video	Disques DVD-Video
Australie	Code de région « B » ou « ABC » 	Numéro de région « 4 » ou « ALL » 
Russie	Code de région « C » ou « ABC » 	Numéro de région « 5 » ou « ALL » 

**Remarques**

- Les opérations et fonctions des disques Blu-ray/ DVD vidéo peuvent différer des explications données dans ce mode d’emploi et certaines opérations peuvent être interdites en raison de réglages effectués par le fabricant du disque.
- Si un écran de menu ou des instructions de fonctionnement s’affichent pendant la lecture d’un disque, suivez les indications affichées.
- Certains disques peuvent ne pas être lus.
- N’oubliez pas de finaliser tous les supports d’enregistrement que vous avez l’intention de lire sur ce lecteur.
- La « finalisation » désigne un traitement effectué durant l’enregistrement d’un disque, de sorte que ce disque puisse être lu à la fois sur ce lecteur et sur d’autres lecteurs/enregistreurs. Seuls les disques finalisés peuvent être lus sur ce lecteur. (Ce lecteur ne possède pas de fonction pour finaliser les disques.)

**À propos des disques Super Audio CD (SA-CD)**

- Format audio basé sur la norme CD actuelle mais qui inclut davantage d’informations permettant de restituer un son de meilleure qualité. Il existe trois types de disques : les disques simple couche, double couche ou hybrides. Le disque hybride peut être lu sur les lecteurs CD existants ainsi que sur les lecteurs Super Audio CD car il contient à la fois des informations CD audio standard et des informations Super Audio CD.

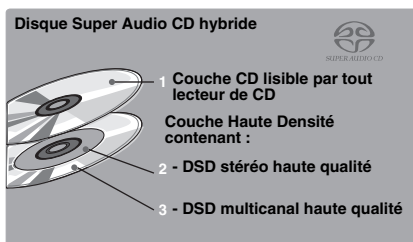
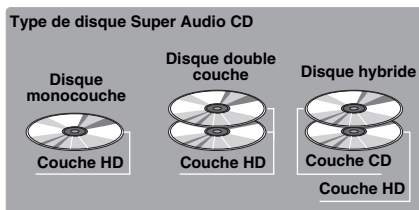

**Astuce**

- Vous pouvez choisir le signal audio produit: DSD ou PCM (p. 41).

**Remarque**

- Cet appareil n’affiche pas les données texte incluses dans les disques sur l’écran du panneau avant.

**■ Chargement d’un disque**

- Insérez le disque avec la face imprimée vers le haut.
- Dans le cas d’un disque enregistré des deux côtés, tournez la face à lire vers le bas.

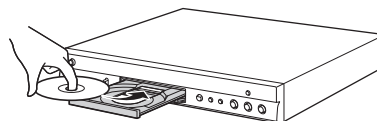

**Remarques**

- La lecture peut commencer automatiquement en fonction du disque et du réglage choisi pour ce lecteur.
- Avec certains disques, il est possible que le menu soit affiché en premier.
- La durée de chargement du disque peut varier selon le disque.

## ■ Précautions d'emploi pour les disques

### Attention aux rayures et à la poussière

- Les disques Blu-ray, DVD et CD sont sensibles à la poussière, aux traces de doigts et particulièrement aux rayures. Un disque rayé risque de ne pas pouvoir être lu sur ce lecteur. Manipulez les disques avec soin et rangez-les en lieu sûr.

### Rangement correct des disques

Posez le disque au centre de son boîtier et rangez le boîtier et le disque en position verticale.	
Évitez de ranger les disques dans des endroits exposés aux rayons directs du soleil, à proximité d'appareils de chauffage ou dans des endroits très humides.	
Ne faites pas tomber les disques et ne les soumettez pas à de fortes vibrations ni à des chocs violents.	
Évitez de ranger les disques dans des endroits très poussiéreux ou très humides.	

### Précautions de manipulation



- Si la surface du disque est encrassée, essuyez-la délicatement avec un chiffon doux et humide (à l'eau uniquement). Lorsque vous essuyez un disque, déplacez toujours le chiffon du centre vers le bord.



- N'utilisez pas de nettoyeurs en atomiseur contenant du benzène, du diluant, des liquides de protection contre l'électricité statique ou tout autre solvant.
- Ne touchez pas la surface du disque.
- Ne collez pas de papier ou des étiquettes adhésives sur les disques.
- Si la surface de lecture d'un disque est encrassée ou rayée, le lecteur peut en déduire que le disque est incompatible et éjecter le plateau de disque ou bien le disque risque de ne pas être lu correctement. Essuyez la saleté sur la surface de lecture avec un chiffon doux.

### Nettoyage de la lentille du capteur optique

- N'utilisez jamais de disque de nettoyage en vente dans le commerce. L'utilisation de ces disques peut endommager la lentille.
- Confiez le nettoyage de la lentille au SAV agréé par Yamaha le plus proche.

## ■ Précautions concernant le visionnage d'images vidéo 3D

- Il se pourrait que certaines personnes éprouvent une gêne ou un malaise (fatigue visuelle, épuisement ou nausée) lors du visionnage de supports vidéo 3D. Nous recommandons à tous les utilisateurs de faire une pause à intervalles réguliers lors du visionnage de supports vidéo 3D.
- En cas de gêne ou malaise quelconque, arrêtez le visionnage du support vidéo 3D et attendez que la gêne ou le malaise soit passé. En cas de malaise sérieux, consultez un médecin.
- Lisez attentivement les modes d'emploi (disque Blu-ray et téléviseur) et/ou les consignes de sécurité affichées sur le téléviseur.
- La vue est toujours en cours de développement chez les enfants en bas âge (plus particulièrement en dessous de six ans). Veuillez consulter un médecin (pédiatre ou oculiste) avant de laisser des enfants en bas âge regarder des supports vidéo 3D.
- Les jeunes enfants doivent toujours être sous la surveillance d'un adulte pour s'assurer que les consignes ci-dessus sont appliquées.

## ■ Technologie Cinavia

- La technologie Cinavia fait partie du système de protection du contenu dans votre lecteur Blu-ray.

### Remarque

- Votre lecteur Blu-ray peut afficher les messages suivants, s'arrêter ou couper provisoirement le son des sorties audio si vous lisez une copie non autorisée d'un contenu protégé par la technologie Cinavia.

Ces messages sont affichés en anglais uniquement.

Arrêt de la lecture. Le contenu que vous visionnez est protégé par Cinavia® et sa lecture sur cet appareil n'est pas autorisée. Pour de plus amples informations, consultez le site <http://www.cinavia.com>. Code message 1.

Arrêt provisoire du son. N'ajustez pas le volume. Le contenu que vous visionnez est protégé par Cinavia® et sa lecture sur cet appareil n'est pas autorisée. Pour de plus amples informations, consultez le site <http://www.cinavia.com>. Code message 3.

### À propos de la technologie Cinavia

Ce produit utilise la technologie Cinavia afin de limiter l'utilisation de copies non autorisées de certains films et de certaines vidéos produits à des fins commerciales et de leurs bandes son originales. Lorsqu'une utilisation interdite d'une copie non autorisée est détectée, un message sera affiché et la lecture ou la copie sera interrompue. Des informations complémentaires concernant la technologie Cinavia peuvent être obtenues auprès du centre Cinavia d'information des consommateurs en ligne à l'adresse suivante <http://www.cinavia.com>. Pour obtenir par courrier des informations complémentaires concernant Cinavia, envoyez un courrier mentionnant votre adresse postale à : Cinavia Consumer Information Center, P.O. Box 86851, San Diego, CA, 92138, États-Unis.

# Commandes et fonctions

## ■ Panneau avant

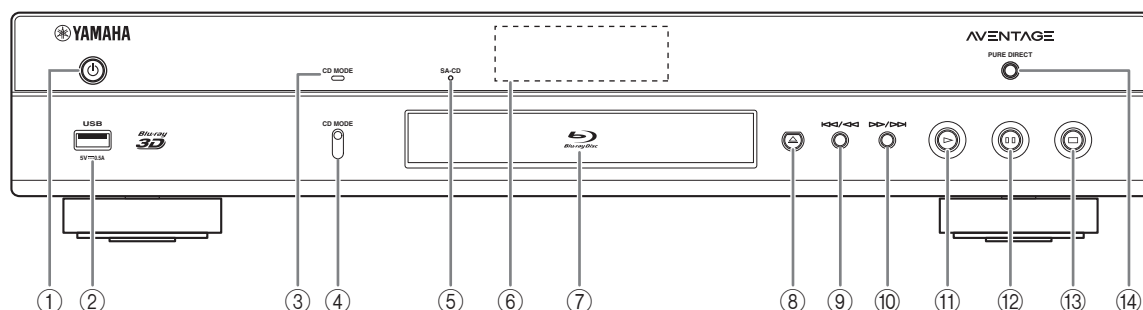

- ① **⏻ (Mise sous tension/Mise en veille)**  
Permet d'allumer ce lecteur ou de le mettre en veille. Maintenez le bouton ⏻ du panneau avant enfoncé pendant 5 secondes au moins pour réinitialiser le lecteur (réinitialisation du système).
- ② **Connecteur USB (p. 19)**
- ③ **Indicateur CD MODE**  
S'allume lorsque le mode CD est activé (p. 25).
- ④ **MODE CD**  
Active/désactive le mode CD (p. 25).
- ⑤ **Indicateur SA-CD**  
S'allume lorsqu'un SA-CD est inséré et que la couche SA-CD (p. 4) est sélectionnée.
- ⑥ **Afficheur du panneau avant**  
Affiche différentes informations relatives au fonctionnement de l'appareil.
- ⑦ **Plateau de disque**
- ⑧ **▲ (Éjection)**  
Ouvre/referme le plateau de disque.
- ⑨ **⏮/⏮ (Recherche arrière/Saut arrière)**  
Exercer une simple pression pour un saut arrière ou maintenir enfoncé pour une recherche vers l'arrière.
- ⑩ **⏭/⏭ (Recherche arrière/Saut arrière)**  
Exercer une simple pression pour un saut avant ou maintenir enfoncé pour une recherche vers l'avant.
- ⑪ **▶ (Lecture)**  
Lance la lecture.
- ⏸ **■ ■ (Pause)**  
Effectue une pause.
- ⑬ **■ (Arrêt)**  
Interrompt la lecture.
- ⑭ **PURE DIRECT**  
Active/désactive le mode Pure Direct (p. 25).

### Remarque

- Retirez le film de protection du panneau avant du lecteur avant d'utiliser l'appareil.

## ■ Panneau arrière

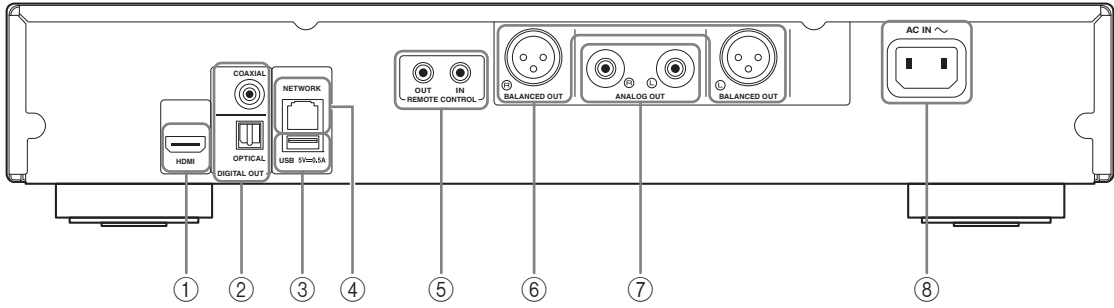





- ① **HDMI** (p. 12)
- ② **DIGITAL OUT (COAXIAL/OPTICAL)** (p. 14)
- ③ **USB** (p. 19)
- ④ **NETWORK** (p. 16)
- ⑤ **REMOTE CONTROL (IN/OUT)** (p. 18)
- ⑥ **BALANCED OUT (L/R)** (p. 15)
- ⑦ **ANALOG OUT (L/R)** (p. 14)
- ⑧ **AC IN** (p. 20)

## ■ Télécommande

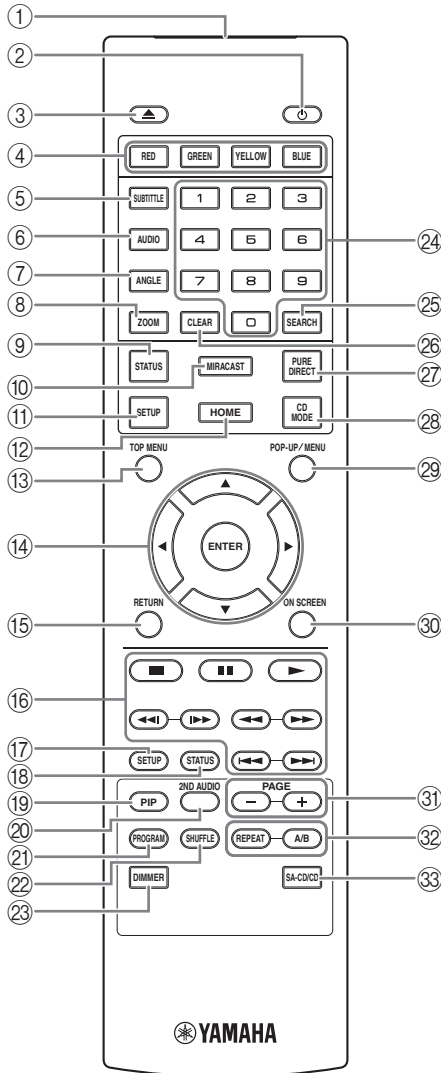



### Remarque

-  apparaît dans le coin supérieur gauche de l'écran si la fonction correspondant à la touche n'est pas disponible.







- ① **Émetteur de signaux infrarouges** : Envoie des signaux infrarouges. Dirigez l'émetteur de la télécommande vers le capteur de l'appareil de destination (p. 11).
- ②  : Permet d'allumer ce lecteur ou de le mettre en veille.
- ③  : Ouvre/referme le plateau de disque.
- ④ **Touches de couleur** **BD** : Servez-vous de ces touches conformément aux instructions à l'écran.
- ⑤ **SUBTITLE** **BD** **DVD** **VIDEO** : Permet de changer la langue des sous-titres (p. 51) lorsque cela est possible. Vous pouvez également sélectionner cette fonction à partir du menu à l'écran (p. 29).
- ⑥ **AUDIO** **BD** **DVD** **VIDEO** : Permet de changer la langue de diffusion ou le format audio. Vous pouvez également sélectionner cette fonction à partir du menu à l'écran (p. 29).
- ⑦ **ANGLE** **BD** **DVD** : Permet de changer l'angle de vue de la caméra si la vidéo est enregistrée sous plusieurs angles de prise de vue. Marque Angle () apparaît sur l'écran lorsque cette fonction est disponible. Vous pouvez également sélectionner cette fonction à partir du menu à l'écran (p. 29).

### Remarque

- Marque Angle s'affiche à condition d'avoir activé la fonction Marque Angle (p. 37).
- ⑧ **ZOOM** **DVD** **VIDEO** **PHOTO** : Effectue un zoom avant/arrière. Chaque nouvelle pression sur la touche grossit ou réduit progressivement la vue à l'écran (jusqu'à 3 incréments dans chaque sens).
  - ⑨ **STATUS** : Affiche diverses informations au sujet du mode de lecture (p. 30).
  - ⑩ **MIRACAST** : Active Miracast (p. 27).
  - ⑪ **SETUP** : Affiche l'écran du menu SETUP (p. 33).
  - ⑫ **HOME** : Affiche l'écran du menu HOME (p. 22).
  - ⑬ **TOP MENU** **BD** **DVD** : Affiche l'écran du menu principal si le disque contient un menu. Sélectionnez l'option voulue à l'aide des touches , , ,  et **ENTER**.

### Remarque

- Étant donné que certaines opérations varient en fonction du disque, conformez-vous aux instructions affichées dans chaque écran de menu.
- ⑭ **Touches de curseur** (, , , ): Déplacent la sélection (entrée en surbrillance) sur l'écran de menu. **ENTER** : Sélectionne le menu ou la fonction en surbrillance.
  - ⑮ **RETURN** : Permet de revenir au menu ou à l'écran précédent, etc.



⑩ **Touches de contrôle**

**BD DVD CD VIDEO MUSIC PHOTO**

**■** : Interrompt la lecture.

**■** : Effectue une pause.

**▶** : Lance la lecture.

**◀◀/▶▶** : Effectue un saut arrière/avant.



**BD DVD CD VIDEO MUSIC** :

Effectue une recherche arrière/avant. Chaque nouvelle pression sur la touche fait varier progressivement la vitesse de recherche (jusqu'à 5 incréments dans chaque sens). Appuyez sur **▶** pour reprendre la lecture dans des conditions normales.

**PHOTO** : Change la vitesse du diaporama (plus lent/plus rapide : 3 incréments).



**BD DVD CD VIDEO MUSIC** :

Appuyez sur cette touche pour la recherche/la relecture instantanée. La fonction de recherche instantanée effectue un saut du contenu de 30 secondes. La relecture instantanée permet de revenir 10 secondes en arrière.

⑪ **SETUP** : Affiche l'écran du menu SETUP (p. 33).

⑫ **STATUS** : Affiche diverses informations au sujet du mode de lecture (p. 30).

⑬ **PIP BD** : Active/désactive la fonction d'incrustation (image dans l'image) (p. 32). Marque PIP () apparaît sur l'écran lorsque cette fonction est disponible. Vous pouvez également sélectionner cette fonction à partir du menu à l'écran (p. 29).

**Remarque**

– Marque PIP s'affiche à condition d'avoir activé la fonction Marque PIP (p. 37).

⑭ **2ND AUDIO BD** : Active les données audio secondaires pour les incrustations (image dans l'image) (p. 32) ou les commentaires audio. Deuxième Marque Audio () apparaît sur l'écran lorsque cette fonction est disponible (p. 41). Vous pouvez également sélectionner cette fonction à partir du menu à l'écran (p. 29).

**Remarque**

– Deuxième Marque Audio s'affiche à condition d'avoir activé la fonction Deuxième Marque Audio (p. 37).

⑮ **PROGRAM DVD CD** : Permet de définir l'ordre de lecture (p. 31). Vous pouvez établir une liste comportant jusqu'à 15 pages (dans le cas d'un disque audio) ou 15 titres/chapitres (dans le cas d'un DVD vidéo).

⑯ **SHUFFLE DVD CD VIDEO MUSIC PHOTO** : Sélectionne le mode de lecture aléatoire (p. 29).

⑰ **DIMMER** : Règle la luminosité de l'écran du panneau avant en 4 étapes.

⑱ **Touches numériques** : Permettent de saisir des nombres ou de passer directement, en cours de lecture, à la plage ou au chapitre correspondant au numéro saisi. Ces touches risquent de ne pas être disponibles selon le type de disque et les conditions de lecture.

⑲ **SEARCH BD DVD CD VIDEO MUSIC** : Permet de passer directement à un point indiqué pendant la lecture. Pour en savoir plus sur cette fonction, reportez-vous à la section « Utilisation de la fonction de recherche » (p. 31). Vous pouvez également sélectionner cette fonction à partir du menu d'état (p. 30).

⑳ **CLEAR** : Efface le numéro saisi ou l'entrée définie.

㉑ **PURE DIRECT** : Active/désactive le mode Pure Direct (p. 25).

㉒ **CD MODE** : Active/désactive le mode CD (p. 25).

㉓ **POP-UP/MENU BD DVD** : Affiche un menu contextuel. Le contenu du menu varie en fonction du disque. Pour en savoir plus sur l'accès au menu contextuel et sur son fonctionnement, consultez les instructions du disque.

Selon le DVD, vous pouvez afficher l'écran du menu principal en appuyant sur **POP-UP/MENU**.

㉔ **ON SCREEN** : Affiche le menu à l'écran (p. 29).

㉕ **PAGE (+/-)** : Passe à la page précédente/suivante quand vous choisissez un élément dans le menu de liste de contenu.

Suite à la page suivante. ➔

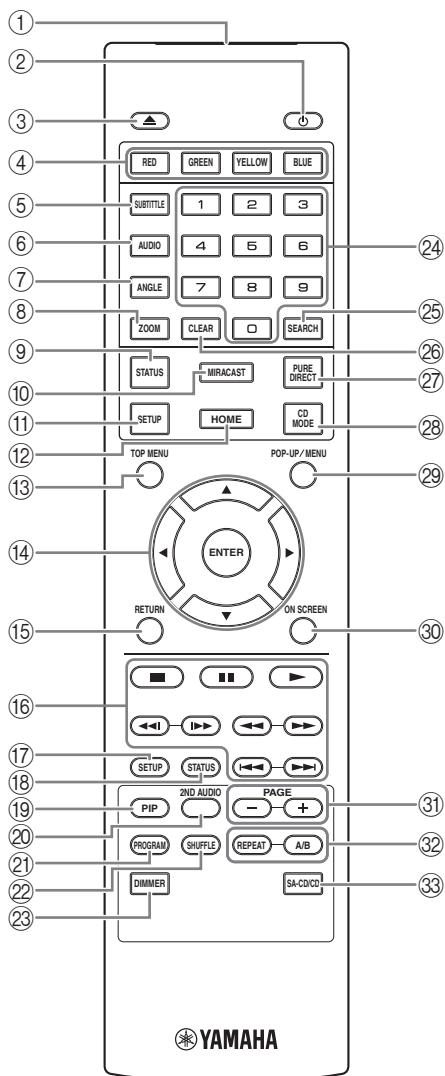

③② REPEAT **BD DVD CD VIDEO MUSIC**

**PHOTO** : Permet de changer de mode de répétition. Appuyez plusieurs fois de suite sur cette touche pour faire votre choix parmi les différents modes proposés.

: Répète le titre en cours de lecture.

: Répète le chapitre en cours de lecture.

: Répète le dossier en cours de lecture.

: Répète l'intégralité des plages/fichiers du disque.

: Répète la plage/le fichier en cours de lecture.

**A/B BD DVD CD VIDEO MUSIC** : Permet de lire un morceau ou une scène que vous souhaitez répéter.

- 1 Appuyez sur **A/B** à l'endroit où vous souhaitez commencer la lecture. « A- » apparaît à l'écran.
- 2 Appuyez à nouveau sur **A/B** à l'endroit où vous souhaitez terminer la lecture. « A-B » apparaît à l'écran. La lecture en boucle commence.
- 3 Pour annuler la lecture en boucle, appuyez sur **A/B**. « A-B » disparaît de l'écran pour indiquer que la lecture en boucle est terminée.

**Remarque**

- Les conditions d'exécution de cette fonction sont liées aux spécifications du disque.

③③ **SA-CD/CD** : Sélectionne la couche à lire pour la lecture d'un disque hybride SA-CD/CD (p. 4).

**Astuce**

- L'indicateur SA-CD (p. 6) du panneau avant s'allume lorsqu'un SA-CD est inséré et que la couche SA-CD est sélectionnée.

**Remarques**

- Cette opération est uniquement possible quand aucun disque n'est inséré.
- Lorsque la couche SA-CD est sélectionnée, les signaux audio ne sont pas émis de la borne COAXIAL ou de la prise OPTICAL.

## Insertion des piles dans la télécommande

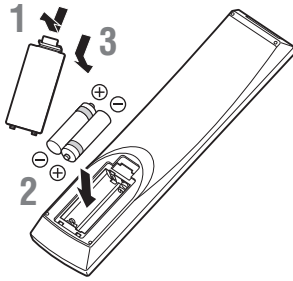

### Remarques

- Changer les deux piles lorsque la portée de la télécommande diminue.
- Utilisez des piles AAA, R03, UM-4.
- Assurez-vous que les polarités sont correctes. Reportez-vous à l'illustration figurant à l'intérieur du compartiment des piles.
- Retirez les piles si vous n'avez pas l'intention d'utiliser la télécommande pendant une période prolongée.
- N'utilisez pas des piles usagées associées à des piles neuves.
- N'associez pas différents types de piles (telles que des piles alcaline et des piles au manganèse). Lisez attentivement les instructions figurant sur l'emballage, ces différents types de piles pouvant avoir la même forme et la même couleur.
- Si les piles ont fuit, mettez-les immédiatement au rebut. Évitez de toucher les matières qui ont fuit ou de les laisser entrer en contact avec les vêtements, etc. Nettoyez soigneusement le compartiment des piles avant d'y insérer de nouvelles piles.
- Ne jetez pas les piles avec les ordures ménagères : mettez-les au rebut conformément aux réglementations nationales en vigueur.
- Conservez les piles hors de portée des enfants. Si une pile est avalée par accident, contactez immédiatement votre médecin.
- Retirez les piles lorsque vous prévoyez de ne pas utiliser la télécommande pendant une longue période.
- Ne rechargez pas ou ne désassemblez pas les piles fournies.

## Portée approximative de la télécommande

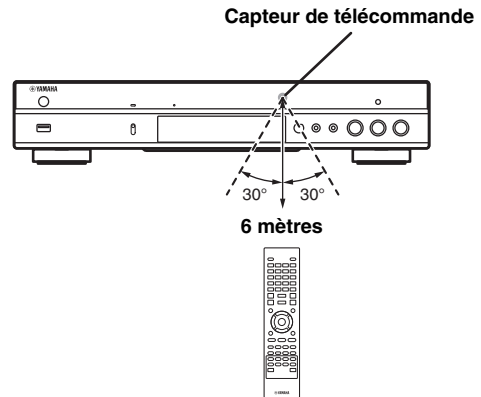

## Fonction ID

Si vous utilisez plusieurs appareils Yamaha, il se pourrait que la télécommande de ce lecteur pilote d'autres appareils, ou qu'une autre télécommande pilote ce lecteur. Dans ce cas, changez l'ID de la télécommande pour éviter toute interférence avec d'autres appareils. Si vous avez changé l'ID de la télécommande n'oubliez pas de sélectionner le même ID pour l'appareil principal. Le réglage par défaut est ID1.

### 1 Réglage de la télécommande

Pour changer l'ID d'ID1 à ID2, maintenez le bouton rouge et la touche numérique **2** enfoncés en même temps pendant 7 secondes. Pour changer l'ID d'ID2 à ID1, maintenez le bouton rouge et la touche numérique **1** enfoncés en même temps pendant 7 secondes.

### 2 Réglage de l'appareil principal

Maintenez les boutons **◀◀/◀** et **▶▶/▶** sur le panneau avant enfoncés en même temps pendant 2 secondes pour afficher l'ID actuel lorsque :

- Aucun disque n'est inséré dans le lecteur.
- Le plateau de disque est fermé.
- La lecture est arrêtée.
- « NO DISC » s'affiche sur le panneau avant.

Continuez à maintenir les touches enfoncées pendant encore 2 secondes pour changer l'ID de ID1 à ID2 et vice versa.

### Remarque

- Lorsque la télécommande ne contient aucune pile pendant quelques minutes, ou si des piles déchargées restent dans la télécommande, l'ID de la télécommande passe automatiquement sur ID1. Si vous souhaitez utiliser la télécommande en configuration ID2, insérez des piles neuves et définissez de nouveau l'ID de la télécommande.

# Raccordements vidéo/audio

Raccordez les câbles vidéo/audio appropriés en fonction des appareils utilisés.

## Astuces

- Reportez-vous à la page p. 43 pour en savoir plus sur les formats de sortie audio/vidéo disponibles.
- Procurez-vous les câbles appropriés nécessaires au raccordement de vos appareils. Le type et le nombre de ces câbles peuvent varier en fonction des appareils utilisés.

## Lecture vidéo/audio via un téléviseur et ampli-tuner AV

Reportez-vous à la section « Raccordement à un téléviseur via un ampli-tuner AV » (p. 13).

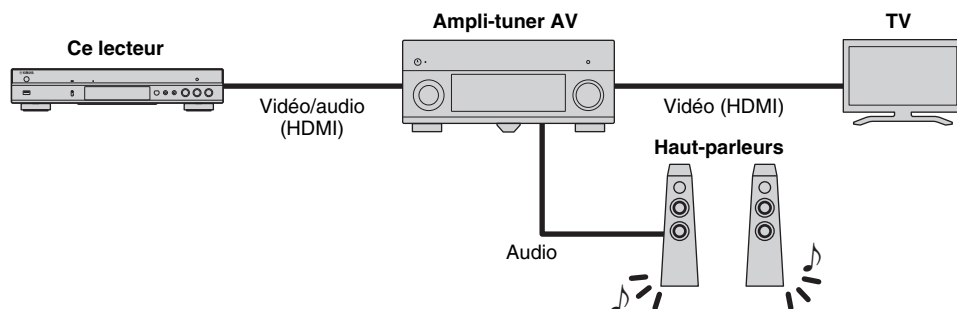

## Lecture vidéo/audio via un téléviseur utilisé seul

Reportez-vous à la section « Raccordement direct à un téléviseur » (p. 13).



## Lecture vidéo/audio via un téléviseur et un dispositif audio

Reportez-vous à la section « Raccordement à un téléviseur et à un dispositif audio » (p. 14).

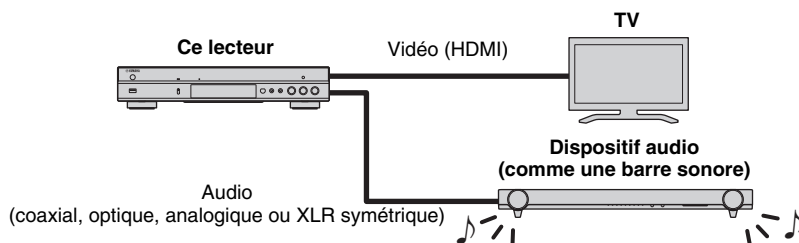

## À propos de la connexion HDMI

Pour bénéficier d'une image de haute qualité et du son numérique via la borne HDMI, procurez-vous dans le commerce des câbles HIGH SPEED HDMI portant le logo HDMI (comme sur le panneau arrière du lecteur).

## Astuces

- Pour en savoir plus sur la fonction Contrôle HDMI, reportez-vous à « Contrôle HDMI » (p. 36).
- Pour changer le mode de sortie de la borne HDMI, utilisez le paramètre « HDMI » (p. 41) sous Paramètres audio.

## Raccordement pour la lecture de disques Blu-ray 3D

Pour pouvoir lire des disques Blu-ray 3D sur ce lecteur, il est impératif que votre système remplisse les conditions suivantes.

- Votre téléviseur et ampli-tuner AV (le cas échéant) doivent prendre en charge la fonction 3D.
- Sortie 3D sous Paramètres vidéo (p. 39) est réglé sur « Auto ».

## ■ Raccordement à un téléviseur via un ampli-tuner AV

Raccordez ce lecteur à l'ampli-tuner AV et le téléviseur à l'ampli-tuner AV à l'aide de câbles HDMI.

Pour en savoir plus sur le raccordement des haut-parleurs, reportez-vous au mode d'emploi fourni avec votre ampli-tuner AV et vos haut-parleurs.

### Attention !

**Ne branchez pas ce lecteur sur une prise secteur tant que vous n'avez pas effectué tous les raccordements nécessaires.**

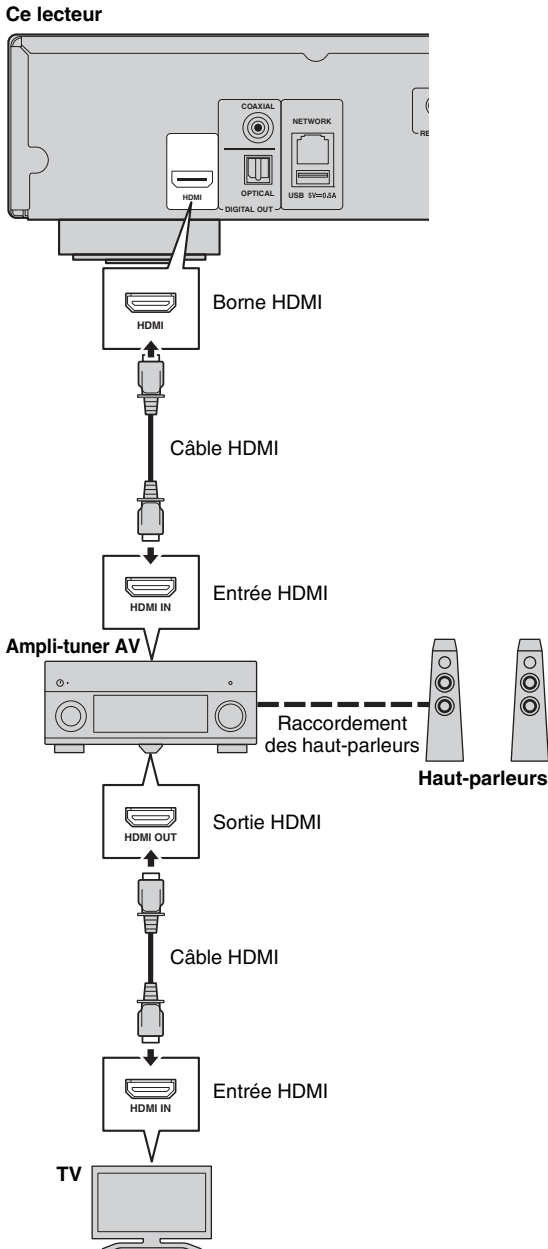

## ■ Raccordement direct à un téléviseur

Raccordez ce lecteur au téléviseur à l'aide d'un câble HDMI.

### Attention !

**Ne branchez pas ce lecteur sur une prise secteur tant que vous n'avez pas effectué tous les raccordements nécessaires.**

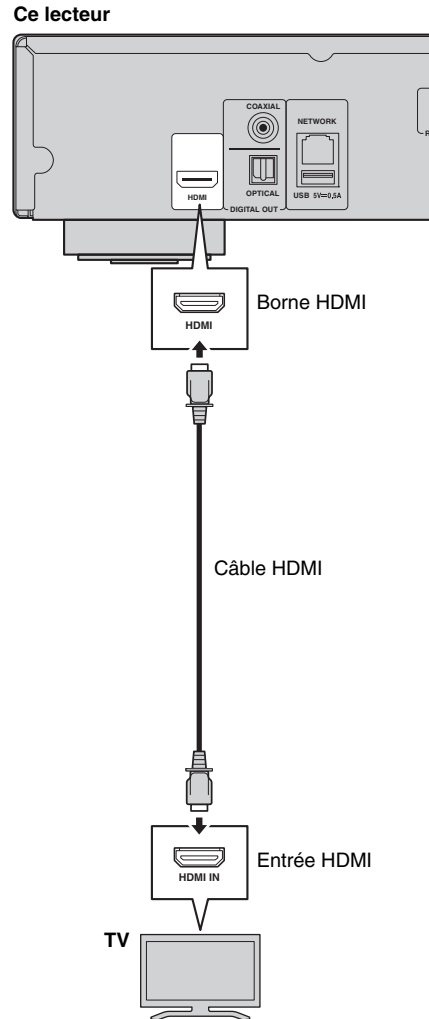

## ■ Raccordement à un téléviseur et à un dispositif audio

Raccordez ce lecteur au téléviseur à l'aide d'un câble HDMI et raccordez le dispositif audio au lecteur avec un câble audio (numérique optique, numérique coaxial ou câble à fiche stéréo).

### Attention !

**Ne branchez pas ce lecteur sur une prise secteur tant que vous n'avez pas effectué tous les raccordements nécessaires.**

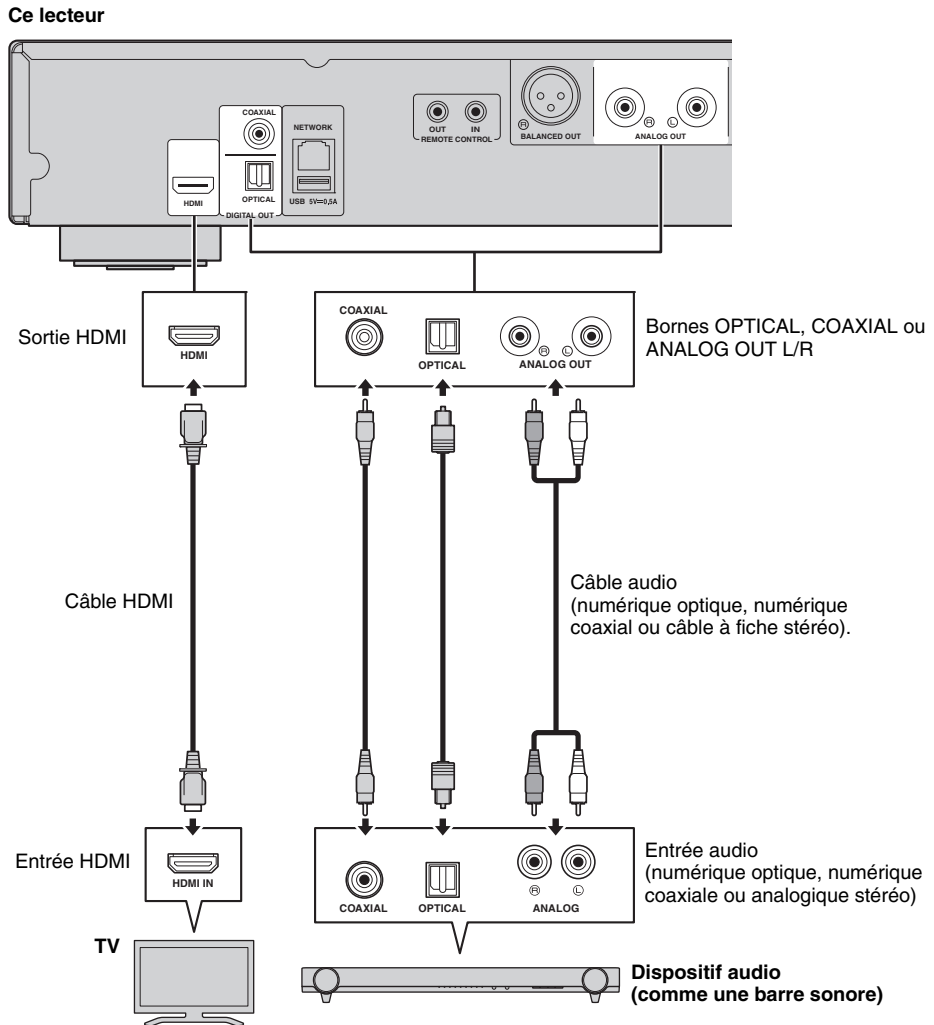

### Astuces

- Pour changer le mode de sortie des bornes COAXIAL/OPTICAL, utilisez le paramètre « Coaxial / Optique » (p. 41) sous Paramètres audio.
- Si le son de la source est reproduit à la fois par les haut-parleurs du téléviseur et le dispositif audio, réglez HDMI sur Non sous Paramètres audio pour désactiver la sortie son vers le téléviseur.
- Le signal audio des disques SACD ne peut pas être transmis à la borne COAXIAL ni OPTICAL (p. 44).

## Connexion XLR symétrique

Si vous possédez un appareil audio (un ampli-tuner audio-vidéo, par exemple) équipé de prises d'entrée XLR symétrique, vous pouvez y connecter ce lecteur avec un câble XLR symétrique.

Pour en savoir plus sur le raccordement des haut-parleurs, reportez-vous au mode d'emploi fourni avec votre équipement audio et vos haut-parleurs.

Ce lecteur

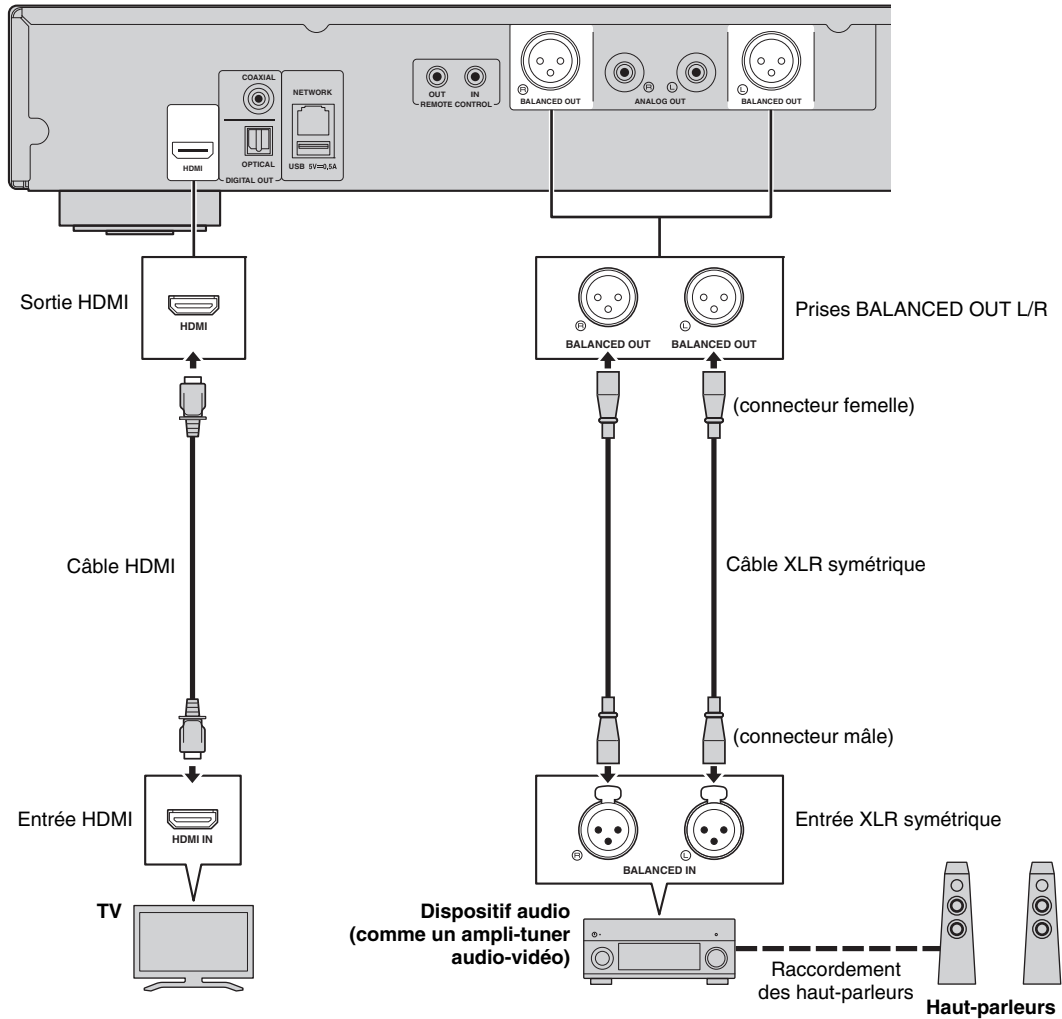

### Remarque

- L'illustration ci-dessous montre le brochage des prises BALANCED OUT (L/R) de ce lecteur. Avant de relier un câble XLR symétrique à ce lecteur, vérifiez dans la documentation de l'appareil que vous avez l'intention de connecter que le brochage de ses prises d'entrée XLR symétrique est compatible avec le brochage de ce lecteur.

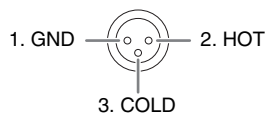

# Raccordement réseau

Le raccordement de ce lecteur à un réseau (sans fil ou filaire) permet d'utiliser les fonctions suivantes.

- Lecture de contenus sur serveur DLNA (PC ou NAS) (p. 22)
- Lecture de disques compatibles BD-Live (p. 31)
- Pilotage du lecteur avec des dispositifs mobiles (AV CONTROLLER) (p. 28)

## Remarques

- L'utilisation des services de réseau ou de la fonctionnalité BD-Live requiert une connexion internet à haut débit.
- Reportez-vous au mode d'emploi de votre équipement, car la méthode de connexion et l'appareil raccordé peuvent différer selon votre environnement réseau.
- Utilisez un câble réseau/routeur compatible 10BASE-T/100BASE-TX.

## Astuce

- Si vous utilisez un routeur compatible DHCP, vous ne devez régler aucun paramètre réseau pour ce lecteur. En effet, tous les réglages réseau (comme par exemple l'adresse IP) lui sont assignés automatiquement. Vous ne devez donc configurer le réseau que si le routeur n'est pas compatible DHCP ou que vous voulez effectuer manuellement les réglages réseau (p. 38).

## ■ Raccordement sans fil

La fonction Wi-Fi de ce lecteur permet de le raccorder sans fil à votre réseau (routeur). Pour utiliser la fonction Wi-Fi, reportez-vous à la section « Configuration de connexion sans fil » (p. 21) et effectuez les réglages appropriés.

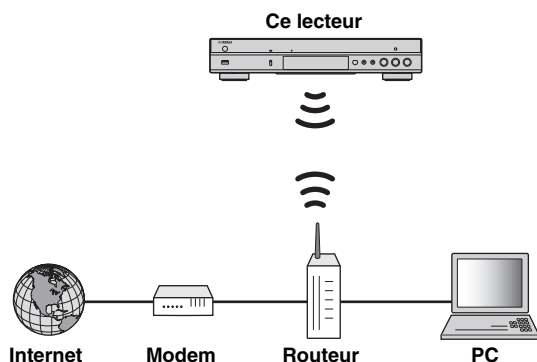

## ■ Raccordement filaire

Raccordez ce lecteur à votre réseau (routeur) avec un câble réseau blindé à paires torsadées disponible dans le commerce.

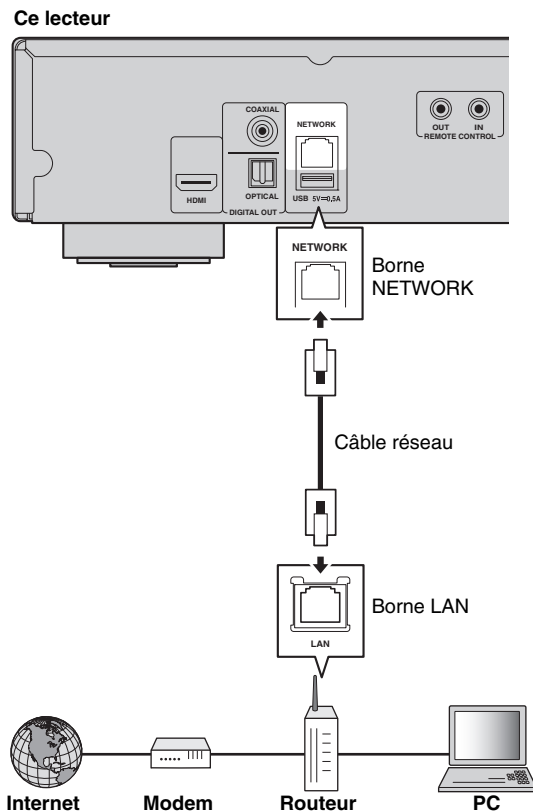



## ■ Configuration du serveur DLNA

La fonction DLNA permet de partager des contenus multimédia (comme des vidéos, de la musique et des photos) stockés sur un serveur DLNA (PC ou NAS) connecté à votre réseau et de visionner/écouter ces contenus via ce lecteur. En outre, vous pouvez utiliser un dispositif mobile (comme un smartphone ou une tablette) pour commander sans fil ce lecteur via le réseau.

Pour utiliser les fonctions DLNA, effectuez les raccordements réseau (p. 16) puis la configuration du serveur DLNA décrite ci-dessous.

### Remarques

- Pour que les fonctions DLNA soient disponibles, il est impératif que tous les dispositifs soient raccordés au même réseau.
- Un NAS ne peut être utilisé comme serveur DLNA que s'il est compatible DLNA.

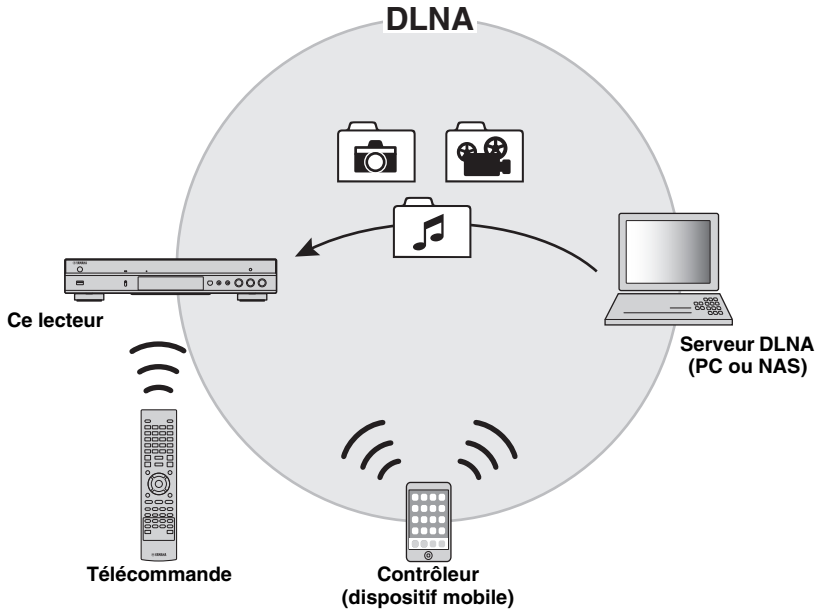

### Réglage de partage de médias sur le serveur DLNA

Pour pouvoir lire des contenus multimédia stockés sur votre serveur DLNA (PC ou NAS), vous devez au préalable régler le paramètre de partage de média du logiciel de serveur DLNA installé sur le serveur DLNA en question.

#### Astuce

- Pour en savoir plus sur le paramétrage du serveur DLNA ou les formats de fichiers compatibles avec le serveur DLNA, reportez-vous aux modes d'emploi de votre serveur DLNA et de son logiciel.

- 1 Mettez votre serveur DLNA (PC ou NAS) et ce lecteur sous tension.
- 2 Si vous utilisez un PC comme serveur DLNA, vérifiez que le logiciel de serveur DLNA (comme par exemple Windows Media Player 12) est installé sur l'ordinateur.
- 3 Sur votre serveur DLNA, activez le partage de médias et autorisez leur partage avec ce lecteur. La configuration du serveur DLNA est terminée. Pour lire les contenus sur serveur DLNA avec ce lecteur, choisissez le serveur DLNA et un fichier multimédia sous le menu HOME (p. 22).

### Utiliser un dispositif mobile comme contrôleur média

Si vous possédez un dispositif mobile (comme un smartphone ou une tablette) prenant en charge la fonction Digital Media Controller (DMC), vous pouvez l'utiliser pour commander ce lecteur via le réseau.

#### Astuces

- Pour pouvoir commander ce lecteur avec un dispositif mobile, réglez Contrôle DMC (p. 38) sous le menu SETUP sur Permettre (réglage par défaut).
- Pour pouvoir utiliser cette fonction, il faut qu'une application DMC soit installée sur votre dispositif mobile.

### Utilisation de la fonction Wi-Fi Direct pour la lecture DLNA

Vous pouvez lire des contenus de dispositifs mobiles sur serveur DLNA via la fonction Wi-Fi Direct (p. 26).

#### Astuce

- Pour bénéficier de la lecture DLNA sur un dispositif mobile, il faut qu'une application DMC/de serveur DLNA soit installée sur le dispositif mobile en question.

## Autres connexions

### ■ Raccordement de dispositifs Yamaha prenant en charge les connexions à distance

À condition d'utiliser des dispositifs Yamaha prenant en charge les connexions à distance, vous pouvez transmettre des signaux de télécommande en reliant les prises REMOTE CONTROL (IN/OUT) avec des câbles à fiches minijack mono de 3,5 mm.

#### Attention !

**Ne branchez pas ce lecteur sur une prise secteur tant que vous n'avez pas effectué tous les raccordements nécessaires.**

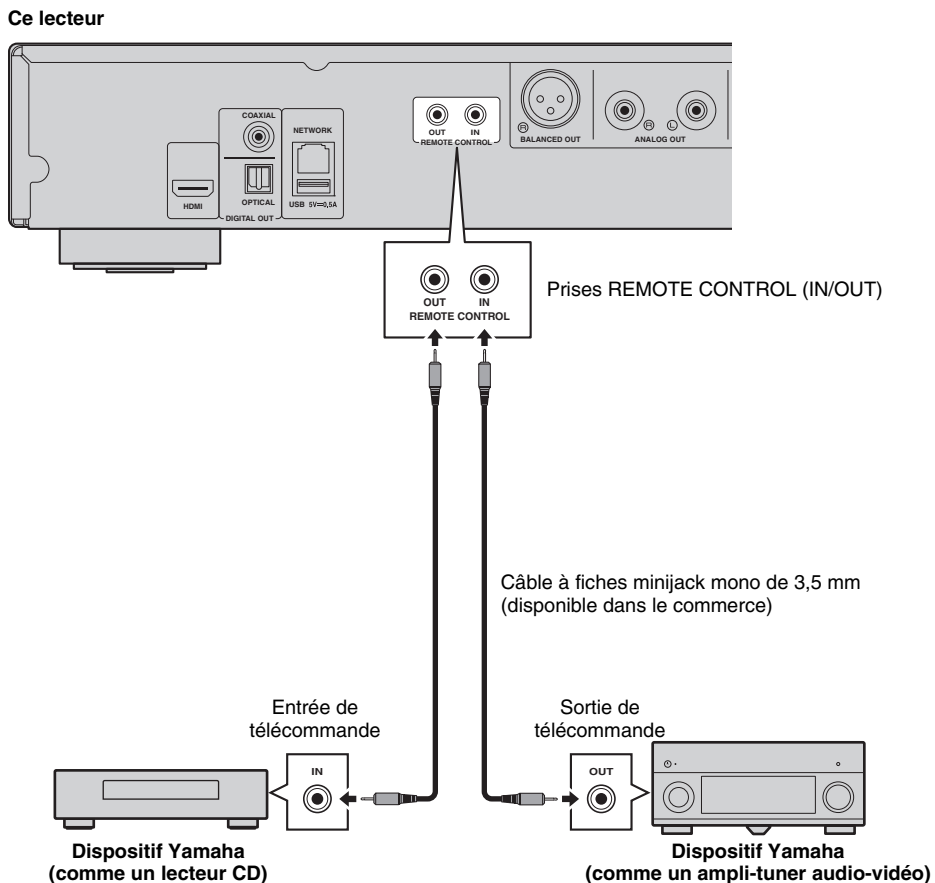

#### Astuce

- Si votre ampli-tuner audio-vidéo Yamaha prend en charge la fonction de contrôle de lecture par liaison SCENE (via la connexion de télécommande), vous pouvez commander les opérations de lecture sur ce lecteur depuis votre ampli-tuner AV. Pour plus de détails, voyez le mode d'emploi de votre ampli-tuner audio-vidéo.

# Raccordement USB

Le raccordement d'une clé USB au port USB en face avant ou arrière de ce lecteur permet de lire les fichiers multimédia contenus sur la clé en question (p. 22).

## Remarques

- Yamaha ne saurait garantir que ce lecteur fonctionne avec toutes les marques de clés USB.
- Raccordez une clé USB à l'un des ports USB (en face avant/arrière) de ce lecteur pour utiliser la fonction BD-Live (p. 32).

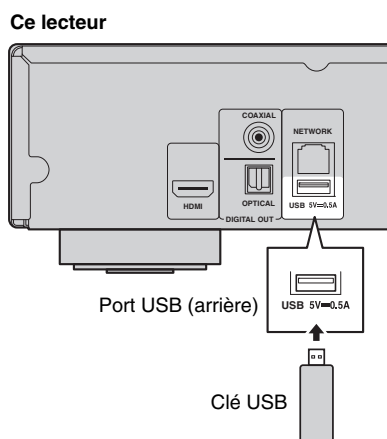
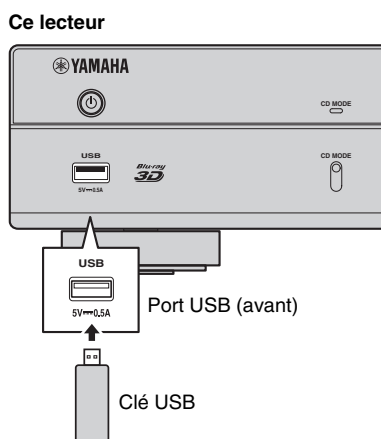

## Raccordement du cordon d'alimentation

Après avoir effectué tous les raccordements nécessaires, branchez une extrémité du cordon d'alimentation fourni au connecteur AC IN à l'arrière du lecteur. Branchez ensuite l'autre extrémité du cordon à une prise secteur

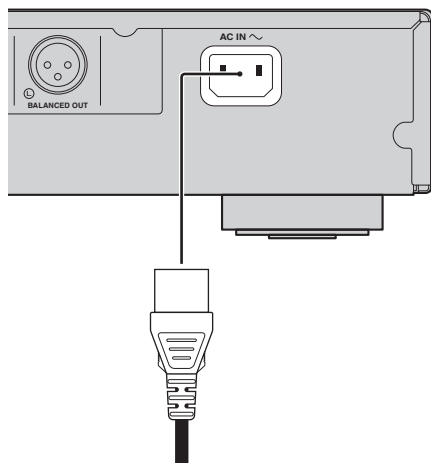

Vers la prise secteur

# Réglages initiaux

## ■ Configuration via Installation Facile

La fonction Installation Facile permet de définir facilement la langue, la résolution et le format d'image. L'écran Installation Facile s'affiche lors de la première mise sous tension de ce lecteur effectuée juste après l'achat de votre appareil. Vous pouvez procéder aux mêmes réglages à partir du menu **SETUP** → **Système** → **Installation Facile**.

- 1 Dès que l'écran Installation Facile apparaît, appuyez sur **ENTER** pour démarrer Installation Facile.

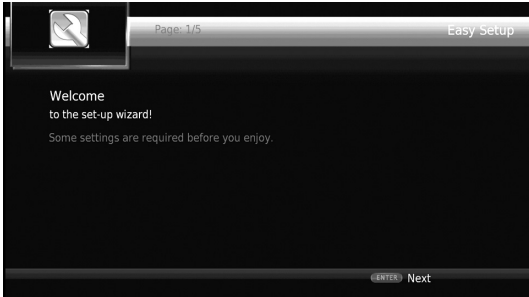

- 2 Définissez la langue, la résolution et le format d'écran en suivant les instructions affichées à l'écran.

### Remarques

- Si aucune image n'apparaît sur le téléviseur à l'issue de la procédure Installation Facile, reportez-vous à la section « Guide de dépannage » (p. 47).
- Un avertissement concernant la lecture de supports vidéo 3D apparaît à la mise sous tension de ce lecteur. Appuyez sur **ENTER** pour faire disparaître le message ou sur **CLEAR** pour éviter qu'il s'affiche à nouveau (p. 36).

## ■ Configuration de connexion sans fil

Pour connecter ce lecteur à votre réseau (routeur) sans fil, configurez les paramètres de connexion sans fil en effectuant la procédure ci-dessous.

Si votre routeur (point d'accès) prend en charge la fonction WPS (Wi-Fi Protected Setup), vous pouvez effectuer automatiquement ces réglages et connecter le lecteur au routeur sans devoir saisir manuellement les paramètres de réseau (comme par exemple SSID).

- 1 Appuyez sur la touche **SETUP** pour afficher l'écran du menu **SETUP**.
- 2 Sélectionnez Réglages Généraux → Réseau → Paramètres de connexion → Sans Fil.

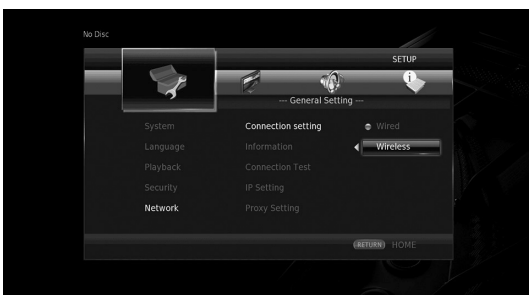

- 3 Appuyez sur **◀/▶** pour choisir Oui, puis appuyez sur **ENTER**.



- 4 Appuyez sur **◀/▶** pour choisir une des méthodes de configuration suivantes, puis appuyez sur **ENTER**.



**Recherche** : Sélectionnez cette option pour rechercher les réseaux sans fil disponibles. Quand la liste des réseaux s'affiche, sélectionnez le SSID pour la connexion et saisissez le mot de passe.

**Manuel** : Sélectionnez cette option pour saisir manuellement les paramètres du réseau (comme par exemple SSID).

**Auto** : Sélectionnez cette option pour utiliser la fonction WPS. Sélectionnez la méthode PBC (Push Button Configuration, ou configuration via pression des touches) ou la méthode code PIN, puis suivez les instructions à l'écran.

### Remarques

- Pour en savoir plus sur le réglage et l'utilisation de votre routeur (point d'accès), reportez-vous à son mode d'emploi.
- Si la fonction WPS n'est pas opérationnelle, sélectionnez « Recherche » ou « Manuel » pour paramétrer la connexion sans fil.
- Les appareils utilisant la bande de fréquence de 2,4 GHz, tels qu'un four à micro-ondes ou d'autres appareils sans fil, sont susceptibles d'interrompre la communication sans fil. Éloignez le lecteur de ces appareils ou mettez-les hors tension.
- Les performances de connexion à un réseau sans fil dépendent de l'environnement du réseau (type de routeur, distance entre le routeur et ce lecteur, emplacement d'installation, etc.). Si vous remarquez des coupures du son ou de l'image durant la lecture, rapprochez le lecteur du routeur, changez la position du lecteur ou réorientez l'antenne du routeur.

3

Playback

Français

# Lecture de photo/musique/vidéo

## ■ Lecture de disques en vente dans le commerce

Vous pouvez lire des disques Blu-ray, DVD et CD vendus dans le commerce.

### 1 Ouvrez le plateau de disque.

La lecture commence automatiquement.

#### Astuces

- Si la lecture ne démarre pas automatiquement, appuyez sur ► (lecture).
- L'écran du menu principal pourrait s'afficher quand un disque Blu-ray ou DVD est inséré.
- Selon les disques, il se pourrait que certaines fonctions ne soient pas disponibles ou ne produisent pas le résultat décrit dans le mode d'emploi.
- Pour en savoir plus sur les disques compatibles, reportez-vous à « À propos des disques et des fichiers » (p. 3).

## Touches de télécommande utilisées pour la lecture de disques Blu-ray/DVD

Touches de télécommande		Description
Touches de contrôle	■	Interrompt la lecture.
	■ ■	Effectue une pause.
	►	Lance la lecture.
	◀◀ /   ▶▶	Effectue un saut de 10 secondes en avant ou 30 secondes en arrière.
	◀◀ / ▶▶	Effectue une recherche arrière ou avant. La vitesse de recherche change à chaque pression de cette touche.
	◀◀ / ▶▶	Saute au début du chapitre en cours (ou d'un chapitre précédent si vous appuyez plusieurs fois sur la touche) ou au chapitre suivant.
Touches numériques		Permettent de passer directement au chapitre spécifié pendant la lecture.
STATUS		Affiche diverses informations au sujet de la lecture (p. 30).
Touches de navigation de menu	Touches de curseur	Permettent de choisir une option (par exemple un chapitre).
	Touches de curseur	Permettent de confirmer la sélection.
	RETURN	Permet de revenir au menu ou à l'écran précédent.
TOP MENU		Affiche l'écran du menu principal du disque.

Touches de télécommande	Description
POP-UP/MENU	Affiche l'écran de menu contextuel du disque Blu-ray ou l'écran de menu du disque DVD.

## Touches de télécommande utilisées pour la lecture de CD

Touches de télécommande	Description	
Touches de contrôle	■	Interrompt la lecture.
	■ ■	Effectue une pause.
	►	Lance la lecture.
	◀◀ /   ▶▶	Effectue un saut de 10 secondes en avant ou 30 secondes en arrière.
	◀◀ / ▶▶	Effectue une recherche arrière ou avant. La vitesse de recherche change à chaque pression de cette touche.
	◀◀ / ▶▶	Saute au début de la plage en cours (ou d'une plage précédente si vous appuyez plusieurs fois sur la touche) ou à la plage suivante.
Touches numériques		Permettent de passer directement à la plage spécifiée pendant la lecture.
STATUS		Affiche diverses informations au sujet de la lecture (p. 30).

## ■ Lecture de fichiers de musique/vidéo

Vous pouvez lire des fichiers de musique/vidéo que vous avez sauvegardés sur disques (DVD-R/RW, par exemple), dispositifs de stockage USB ou serveurs DLNA (PC/NAS).

#### Astuce

- Pour en savoir plus sur les formats de fichiers compatibles, reportez-vous à « À propos des disques et des fichiers » (p. 3).

### 1 Effectuez une des opérations suivantes en fonction du but visé.

#### Pour lire des fichiers sur disque :

Ouvrez le plateau de disque et chargez le disque.

#### Pour lire des fichiers sur dispositif de stockage USB :

Connectez le dispositif de stockage USB au port USB.

#### Pour lire des fichiers stockés sur votre serveur DLNA :

Vérifiez que le serveur DLNA est activé et connecté au réseau.

- 2 Appuyez sur **HOME**.  
L'écran de menu HOME s'affiche.



### Astuce

- Vous ne pouvez pas afficher l'écran de menu HOME pendant la lecture de disques, de DVD vendus dans le commerce et de fichiers vidéo. Pour afficher l'écran de menu HOME, arrêtez d'abord la lecture.
- 3 Servez-vous des touches de curseur (▲/▼) pour sélectionner l'élément voulu (disque, USB ou DLNA) et appuyez sur **ENTER**.

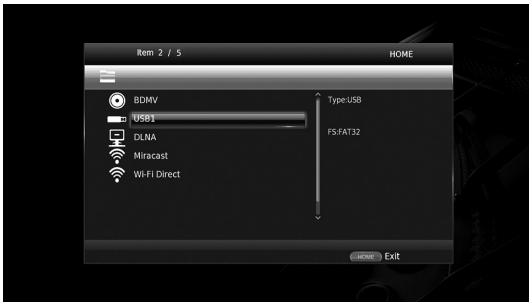

- 4 Servez-vous des touches de curseur (▲/▼) pour choisir « Music », « Video » ou « AVCHD », puis appuyez sur **ENTER**.  
Si vous avez choisi « DLNA » à l'étape 3, sélectionnez le serveur DLNA voulu à l'étape 4.









### Astuces

- Pour retourner à l'écran précédent, appuyez sur **RETURN** ou sur la touche de curseur ad hoc (◀), ou sélectionnez  sur l'écran de menu.
- « AVCHD » est un format de fichier destiné à l'enregistrement de vidéos haute résolution sur supports d'enregistrement (tels que des disques DVD-R).

- 5 Servez-vous des touches de curseur (▲/▼) pour sélectionner le fichier voulu et appuyez sur **ENTER**.  
La lecture du fichier démarre.

## Touches de télécommande utilisées pour la lecture de fichiers

Touches de télécommande	Description
	Interrompt la lecture.
	Effectue une pause.
	Lance la lecture.
	Effectue un saut de 10 secondes en avant ou 30 secondes en arrière.
	Effectue une recherche arrière ou avant. La vitesse de recherche change à chaque pression de cette touche.
	Saute au début du fichier en cours (ou du fichier précédent si vous appuyez plusieurs fois sur la touche) ou au fichier suivant.
<b>STATUS</b>	Affiche diverses informations au sujet de la lecture (p. 30).

## ■ Visualisation de photos

Vous pouvez visualiser des photos sauvegardées sur disques (DVD-R/RW, par exemple), dispositifs de stockage USB ou serveurs DLNA (PC/NAS).

### Astuce

- Pour en savoir plus sur les formats de fichiers compatibles, reportez-vous à « À propos des disques et des fichiers » (p. 3).
- 1 Reportez-vous à « Lecture de fichiers de musique/vidéo » et effectuez les étapes 1 à 3.

### Astuce

- Quand vous chargez un DVD de photos vendu dans le commerce, le diaporama pourrait démarrer automatiquement. Dans ce cas, il est inutile d'effectuer les étapes suivantes.

- 2 Servez-vous des touches de curseur (▲/▼) pour sélectionner « Photo » et appuyez sur **ENTER**.



### Astuce





- Pour retourner à l'écran précédent, appuyez sur **RETURN** ou sur la touche de curseur ad hoc (◀), ou sélectionnez  sur l'écran de menu.

- 3 Servez-vous des touches de curseur (▲/▼) pour sélectionner la photo voulue et appuyez sur **ENTER**. Le diaporama démarre avec la photo sélectionnée.

### Astuces

- Vous pouvez choisir des photos pendant la lecture d'un CD ou d'un fichier de musique et ainsi mettre les photos en musique.
- Vous pouvez utiliser le diaporama comme économiseur d'écran. Pour utiliser le diaporama comme économiseur d'écran, créez un dossier « autopict » sous le répertoire principal du dispositif de stockage USB et glissez les fichiers d'image dans ce dossier. Quand le dispositif de stockage USB est connecté au lecteur, l'économiseur d'écran démarre automatiquement, conformément aux réglages d'économiseur d'écran (p. 40).

## Touches de télécommande utilisées pour l'affichage de photos

Touches de télécommande		Description
Touches de contrôle		Interrompt la lecture.
		Effectue une pause.
		Lance la lecture.
		Change la vitesse du diaporama.
		Saute à la photo précédente/ suivante.
Touches de curseur	▲/▼	Inverse l'orientation haut-bas ou gauche-droite de la photo.
	◀/▶	Fait pivoter la photo de 90 degrés vers la gauche ou vers la droite.
ZOOM		Agrandit/réduit la photo à l'écran. Si la taille de la photo est supérieure à l'écran, utilisez les touches de curseur pour déplacer la zone d'affichage.

Touches de télécommande	Description
STATUS	Affiche diverses informations au sujet de la lecture (p. 30).



# Écoute de sources audio de haute qualité

Le mode CD et le mode Pure Direct permettent d'écouter des sources audio avec un son de qualité supérieure.

Le mode CD permet de lire des CD et SA-CD de musique avec un son précis et de qualité supérieure.

Le mode Pure Direct offre un son haute fidélité pour toutes les sources.

## ■ Lecture de disques CD/SA-CD de musique en son haute qualité (mode CD)

### CD

Si le mode CD est actif quand vous lancez la lecture d'un CD ou SA-CD de musique, ce lecteur fonctionne comme décrit ci-dessous et produit une qualité sonore supérieure.

- Désactive l'alimentation des circuits inutilisés afin de réduire les bruits de fonctionnement électriques de ces circuits.
- Limite la sortie de signaux vidéo HDMI pour réduire les bruits de fonctionnement électriques des circuits HDMI.
- Diminue la vitesse de rotation du disque pour réduire l'effet adverse sur la qualité sonore produit par le courant électrique alimentant le moteur (pour la lecture de CD de musique).

### 1 Appuyez sur **CD MODE**.

Chaque nouvelle pression sur la touche active ou désactive le mode CD.

### Remarques

- La fonction de lecture automatique du disque n'est pas disponible en mode CD.
- Le mode CD est uniquement destiné aux disques CD (CDDA) et SA-CD de musique. Si le mode CD de ce lecteur est activé pendant la lecture d'un autre type de disque (un disque Blu-ray, par exemple), la lecture s'arrête et le disque est automatiquement éjecté.
- Vous ne pouvez pas activer le mode CD de ce lecteur pendant la lecture d'autres supports (USB ou DLNA). Pour pouvoir passer en mode CD, vous devez au préalable arrêter la lecture en cours.

### Astuces

- Vous pouvez aussi activer/désactiver le mode CD avec CD MODE sur le panneau avant. Quand le mode CD est actif, l'indicateur CD MODE s'allume sur le panneau avant.
- Quand vous connectez un ampli-tuner AV à la prise HDMI de ce lecteur, réglez l'option HDMI (Mode CD) (p. 41) du menu SETUP sur Audio uniquement (réglage par défaut). Ce réglage désactive la sortie vidéo HDMI en mode CD afin de réduire les bruits de fonctionnement électrique des circuits.
- Quand vous connectez un ampli-tuner AV aux prises DIGITAL OUT, ANALOG OUT ou BALANCED OUT de ce lecteur, réglez l'option HDMI (Mode CD) (p. 41) du menu SETUP sur Non. Ce réglage désactive les circuits HDMI (sortie des signaux vidéo/audio HDMI) en mode CD pour garantir une qualité sonore supérieure.

## ■ Écoute de musique et visionnage de films en son haute fidélité (Pure Direct)

Quand le mode Pure Direct est activé, ce lecteur lit la source sélectionnée avec le minimum de circuits pour réduire les bruits de fonctionnement électrique des circuits superflus (tels que l'écran du panneau avant). Cela permet de bénéficier d'un son haute fidélité.

### 1 Appuyez sur **PURE DIRECT**.

Chaque fois que vous appuyez sur le bouton, le mode Pure Direct change comme suit.

Écran du panneau avant	Description
<b>PDIRECT1</b>	Active le mode Pure Direct (mode 1). Dans ce mode, l'écran du panneau avant est éteint et la sortie vidéo HDMI est désactivée. Ce mode convient pour l'écoute de sources de musique de haute qualité.
<b>PDIRECT2</b>	Active le mode Pure Direct (mode 2). Dans ce mode, l'écran du panneau avant est éteint. Ce mode est adapté à la visualisation de films en haute qualité sonore.
<b>(aucun affichage)</b>	Désactive le mode Pure Direct.

### Astuces

- L'activation du mode CD désactive le mode Pure Direct.
- Vous pouvez aussi activer/désactiver le mode Pure Direct avec le bouton PURE DIRECT sur le panneau avant. Quand le mode Pure Direct est actif, le bouton PURE DIRECT s'allume sur le panneau avant.

# Lecture de contenus de dispositifs mobiles sur serveur DLNA via Wi-Fi Direct

L'utilisation de la fonction Wi-Fi Direct permet de relier un dispositif mobile directement à ce lecteur sans utiliser de routeur sans fil et ainsi lire des contenus DLNA du dispositif mobile avec le lecteur.

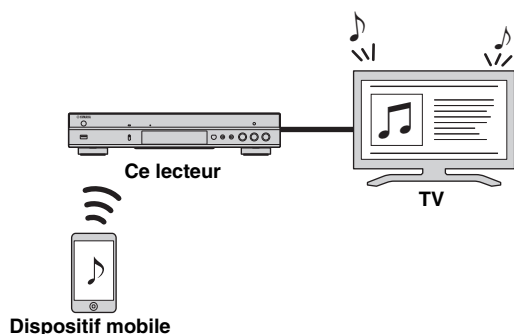

## Remarques

- Pour vérifier si votre dispositif est compatible Wi-Fi Direct, reportez-vous au mode d'emploi fourni avec l'appareil en question. Si votre appareil n'est pas conforme Wi-Fi Direct, effectuez une connexion manuelle en suivant la procédure ci-dessous.
- Quand la fonction Wi-Fi Direct est active, la lecture d'autres services réseau, de disques et dispositifs de stockage USB n'est pas disponible.

- 1 Si une autre source est en cours de lecture, arrêtez la lecture.
- 2 Appuyez sur **HOME**.  
L'écran de menu HOME s'affiche.
- 3 Servez-vous des touches de curseur (▲/▼) pour sélectionner « Wi-Fi Direct » et appuyez sur **ENTER**.

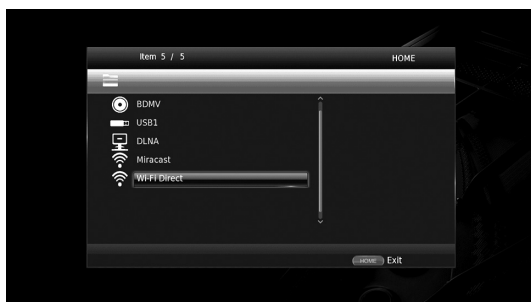

- 4 Effectuez l'opération suivante pour créer une connexion Wi-Fi Direct.

## Si votre dispositif est conforme Wi-Fi Direct :

- ① Manipulez votre dispositif dans les 2 minutes qui suivent pour créer une connexion.

## Si votre dispositif n'est pas conforme Wi-Fi Direct :

- ① Appuyez sur **RED** pour activer le mode de connexion manuelle.  
Les informations SSID s'affichent sur l'écran.
  - ② Ouvrez l'écran de configuration Wi-Fi sur votre dispositif et saisissez les informations SSID.
- 5 Appuyez sur **ENTER** (ou attendez 3 secondes) et utilisez l'application de lecteur compatible DLNA pour lancer la lecture sur votre dispositif mobile.

## Astuce

- Sélectionnez ce lecteur comme logiciel de rendu avec l'application de lecteur compatible DLNA.

- 6 Pour quitter la fonction Wi-Fi Direct, appuyez sur **HOME**.

## Astuce

- Vous pouvez aussi quitter la fonction Wi-Fi Direct en appuyant sur **SETUP** ou **RETURN**.

Selon votre configuration, vous pourriez remarquer des coupures du son/de l'image ou des parasites sur l'écran du téléviseur. Dans ce cas, essayez une des suggestions suivantes.

- Rapprochez le dispositif Wi-Fi Direct de ce lecteur.
- Mettez hors tension les autres dispositifs sans fil inutilisés.
- Éloignez le dispositif Wi-Fi Direct et ce lecteur de fours micro-ondes et autres appareils sans fil.

# Visionner les photos et vidéos d'un smartphone sur un téléviseur (Miracast™)

La fonction Miracast permet de visionner les images affichées sur l'écran de votre dispositif compatible Miracast (comme un smartphone) sur l'écran du téléviseur.

## Remarques

- Pour vérifier si votre dispositif est compatible Miracast, reportez-vous au mode d'emploi fourni avec l'appareil en question.
- Quand la fonction Miracast est activée sur ce lecteur, les autres fonctions réseau (comme DLNA) ne sont pas disponibles.
- En mode Miracast, vous ne pouvez pas ouvrir le plateau de disque ni lire d'autres sources.

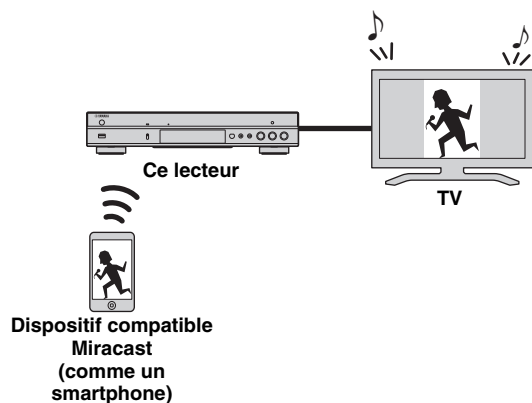

- 1 Si une autre source est en cours de lecture, arrêtez la lecture.
- 2 Appuyez sur **MIRACAST**.
- 3 Dans les 60 secondes qui suivent, activez Miracast sur votre smartphone et sélectionnez ce lecteur comme dispositif à raccorder.  
Pour en savoir plus sur l'utilisation de votre smartphone, reportez-vous à son mode d'emploi.
- 4 Pour quitter la fonction Miracast, appuyez sur **MIRACAST**.

## Astuce

- Vous pouvez aussi quitter Miracast en appuyant sur **HOME** ou **RETURN**.

Selon votre configuration, vous pourriez remarquer des coupures du son/de l'image ou des parasites sur l'écran du téléviseur. Dans ce cas, essayez une des suggestions suivantes.

- Rapprochez le dispositif Miracast de ce lecteur.
- Mettez hors tension les autres dispositifs sans fil inutilisés.
- Éloignez le dispositif Miracast et ce lecteur de fours micro-ondes et autres appareils sans fil.

## Pilotage du lecteur avec des dispositifs mobiles

Installées sur un dispositif mobile, les applications suivantes permettent d'utiliser le dispositif en question pour commander ce lecteur.



### AV CONTROLLER

- Cette application permet de commander les fonctions de base de ce lecteur, comme par exemple les fonctions de lecture, pause, saut, mise sous/hors tension et de navigation à l'écran.
- L'application « AV CONTROLLER » est disponible dans de nombreuses langues.
- Pour plus de détails sur « AV CONTROLLER », rendez-vous sur le site Internet de Yamaha.

# Mode de lecture avancé

Ce chapitre traite de la lecture des disques Blu-ray, DVD, SA-CD, CD vendus dans le commerce et des disques DVD-RW/R enregistrés.

## Remarque

- Les opérations de lecture de base sont décrites à la page 8.

## ■ Menu à l'écran

Pour afficher le menu à l'écran, appuyez sur la touche **ON SCREEN**. Il suffit ensuite d'appuyer sur **▲/▼/◀/▶** pour passer d'une option à l'autre, puis d'appuyer sur **ENTER** pour agir sur la fonction en question.

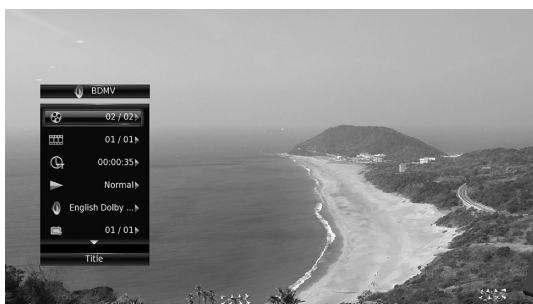

Le menu à l'écran contient les options suivantes.

**Titre** **BD** **DVD** **VIDEO** : Indique le numéro du titre en cours de lecture. Il suffit de sélectionner le titre qui vous intéresse pour y accéder directement.

**Chapitre** **BD** **DVD** **VIDEO** : Indique le numéro du chapitre en cours de lecture. Il suffit de sélectionner le chapitre qui vous intéresse pour y accéder directement.

**Plage/Fichier** **CD** **VIDEO** **MUSIC** **PHOTO** : Indique le numéro de la plage ou du fichier en cours de lecture. Il suffit de sélectionner la plage ou le fichier qui vous intéresse pour y accéder directement.

**Heure** **BD** **DVD** **CD** **VIDEO** **MUSIC** : Affiche la durée de lecture. Sélectionnez le type d'information qui vous intéresse :

- Durée de lecture écoulée de la plage ou du titre/chapitre/disque/fichier
- Durée de lecture restante de la plage ou du titre/chapitre/disque/fichier

## Mode/Modèle de lecture

**DVD** **CD** **VIDEO** **MUSIC** **PHOTO** : Indique le mode de lecture actuel. Vous avez le choix entre trois modes de lecture :

- CD**
  - Normal : Lecture normale.
  - Aléatoire : Lecture aléatoire sans répétition.
  - Random : Lecture aléatoire avec répétition.

## DVD

- Normal
- Lecture Aléatoire CH (chapitre)
- Lecture Aléatoire TT (titre)
- Lecture Aléatoire
- Aléatoire CH (chapitre)
- Aléatoire TI (titre)
- Aléatoire Totalité

## VIDEO MUSIC PHOTO

- Normal
- Aléatoire F (dossier)
- Random F (dossier)

**Audio** **BD** **DVD** **VIDEO** : Indique la langue ou le signal de diffusion audio du disque Blu-ray/DVD actuellement sélectionné. Vous pouvez sélectionner le type de son de votre choix.

**Angle** **BD** **DVD** : Indique le numéro de l'angle de vue actuellement sélectionné. Si la vidéo est enregistrée sous plusieurs angles de prise de vue, vous êtes libre d'en changer.

**Sous-titres** **BD** **DVD** **VIDEO** : Indique la langue des sous-titres actuellement sélectionnée le cas échéant.

**le style de Sous-titres** **BD** : Indique le style des sous-titres actuellement sélectionné. Cette fonction concerne uniquement les sous-titres externes de fichiers vidéo. Choisissez le style de texte des sous-titres qui vous intéresse.

**Bitrate** **BD** **DVD** **CD** **VIDEO** **MUSIC** : Indique le débit binaire du signal audio/vidéo.

**Deuxième Vidéo** **BD** : Active/désactive la fonction d'incrustation PIP (image dans l'image) (p. 9).

**Deuxième Audio** **BD** : Active/désactive les données audio secondaires (p. 9).

## Recherche instantanée

**BD** **DVD** **CD** **VIDEO** **MUSIC** : Effectue un saut de 30 secondes.

## Relecture instantanée

**BD** **DVD** **CD** **VIDEO** **MUSIC** : Permet de revenir 10 secondes en arrière dans la vidéo.

## Sélection CC

**BD** **DVD** **VIDEO** : Permet de choisir le style des sous-titres pour malentendants.

## Diaporama

**PHOTO** :

Indique la vitesse du diaporama. Vous avez le choix entre trois vitesses différentes, de la plus lente à la plus rapide : Ralenti/Moyen/Rapide.

**Transitions** **PHOTO** : Indique la façon dont les photos sont présentées à l'écran. Vous pouvez changer le type de transition selon l'effet voulu.

## ■ État, menu

Ce menu propose différents réglages, tels que les sous-titres, l'angle de vue ou le numéro du titre, du chapitre, ou de la plage en cours de lecture. Pour afficher le menu d'état, appuyez sur la touche **STATUS**. Ce menu contient les sous-menus suivants.

**BD DVD VIDEO**

**Exemple** : Icônes affichées lors de la lecture d'un disque Blu-ray

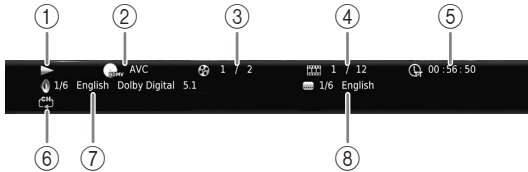

- ① ▶ (Lecture en cours)
- ② (Icône du type de disque/fichier vidéo)
- ③ (Numéro du titre en cours de lecture) : Vous pouvez passer directement au titre voulu à l'aide de la touche **SEARCH** (p. 9).
- ④ (Numéro du chapitre en cours de lecture)  
**BD DVD** : Vous pouvez passer directement au chapitre voulu à l'aide de la touche **SEARCH** (p. 9).  
 (Numéro de la plage ou du fichier en cours de lecture) **VIDEO** : Vous pouvez passer directement à la plage voulue à l'aide de la touche **SEARCH** (p. 9).
- ⑤ (Durée de lecture écoulée) : Vous pouvez passer directement au moment voulu à l'aide de la touche **SEARCH** (p. 9).
- ⑥ (Mode de répétition) : Indique le mode de répétition actuel (p. 10).
- ⑦ (Son actuellement sélectionné) : Vous pouvez changer la langue de diffusion ou le format audio à l'aide de la touche **AUDIO**.
- ⑧ (Sous-titre actuellement sélectionné) : Vous pouvez changer la langue des sous-titres à l'aide de la touche **SUBTITLE**.

**DVD CD MUSIC**

**Exemple** : Icônes affichées lors de la lecture d'un fichier de musique

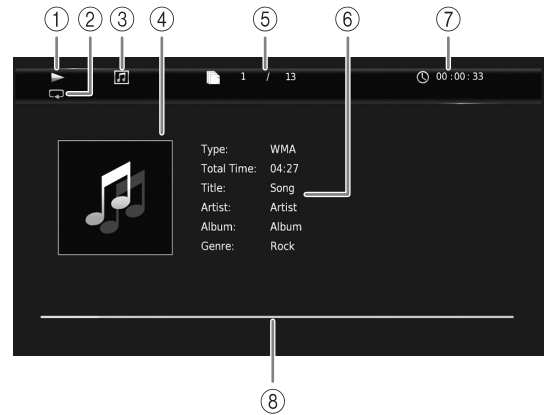

- ① ▶ (Lecture en cours)
- ② (Mode de répétition) : Indique le mode de répétition actuel (p. 10).
- ③ (Icône du type de disque/fichier de musique)
- ④ (Illustration) **MUSIC** : Affiche une des images du fichier, si le fichier en contient.
- ⑤ (Numéro de la plage ou du fichier en cours de lecture) : Vous pouvez passer directement à la plage voulue à l'aide de la touche **SEARCH** (p. 9).
- ⑥ (Informations) **MUSIC** : Affiche des informations relatives à la musique, si le fichier en contient.
- ⑦ (Durée de lecture écoulée) : Vous pouvez passer directement au moment voulu à l'aide de la touche **SEARCH** (p. 9).
- ⑧ (Barre de progression) **MUSIC** : Affiche le niveau de progression de la chanson en cours.

**PHOTO**

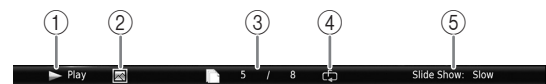

- ① ▶ (Lecture en cours)
- ② (Icône du fichier image)
- ③ (Numéro du fichier en cours d'affichage)
- ④ (Mode de répétition) : Indique le mode de répétition actuel (p. 10).
- ⑤ (Vitesse du diaporama)

## ■ Programmation de l'ordre de lecture **DVD** **CD**

Il est possible de programmer l'ordre de lecture des plages d'un disque audio ou des chapitres d'un DVD.

Appuyez sur **PROGRAM** en cours de lecture pour afficher la fenêtre PROGRAMME de programmation de lecture.

Vous avez la possibilité de programmer un maximum de 15 plages/chapitres.

### Remarque

- La lecture de programme n'est pas disponible en mode CD (p. 25).

**Exemple :** Programmation de l'ordre de lecture des plages d'un CD

- 1 Appuyez sur **PROGRAM** en cours de lecture.



- 2 Appuyez sur **ENTER** pour programmer l'ordre de lecture.

Dans le cas d'un disque audio, appuyez sur **▲/▼** pour sélectionner chacune des plages dans l'ordre où vous souhaitez les lire, puis appuyez sur **ENTER**.

Dans le cas d'un disque DVD vidéo, sélectionnez des titres (représentés par les lettres TT) et des chapitres (représentés par les lettres CH) au lieu des plages.

Pour retirer une plage de la liste programmée, sélectionnez la plage, puis appuyez sur **CLEAR**.

Pour annuler la lecture du programme, appuyez sur **RETURN**.



- 3 Une fois la programmation terminée, appuyez sur **▶** pour valider et commencer la lecture du programme.
- 4 Pour annuler la lecture d'un programme, arrêtez complètement la lecture en appuyant sur **■**.





## ■ Utilisation de la fonction de recherche

**BD** **DVD** **CD** **VIDEO** **MUSIC** **PHOTO**



Cette fonction permet d'accéder directement à un point précis du support en cours de lecture.

- 1 Appuyez sur **SEARCH** en cours de lecture. Cela a pour effet d'afficher la barre d'état.
- 2 Appuyez sur **▲/▼/◀/▶** pour sélectionner une des entrées suivantes, puis appuyez sur **ENTER**.



**BD** **DVD** :

- Numéro du titre (symbolisé par )
- Numéro du chapitre (symbolisé par )
- Durée du titre écoulee (symbolisée par )
- Durée du chapitre écoulee (symbolisée par )

**CD** :

- Numéro de la plage (symbolisé par )
- Durée de la plage écoulee (symbolisée par )
- Durée du disque écoulee (symbolisée par )

**VIDEO** **MUSIC** :

- Numéro du fichier (symbolisé par )
- Numéro du chapitre (symbolisé par )
- Durée du fichier écoulee (symbolisée par )

**PHOTO** :

- Numéro du fichier (symbolisé par )

- 3 Appuyez sur **▲/▼** ou sur les touches numériques pour choisir/ajuster la valeur de l'entrée en surbrillance, puis appuyez sur **ENTER** pour accéder au point correspondant.

- 4 Pour fermer la barre d'état, appuyez sur **STATUS**.

## ■ Utilisation des fonctions **BONUSVIEW™** et **BD-Live™**

Ce lecteur prend en charge les fonctions de lecture **BONUSVIEW** (p. 50) (BD-ROM Profil 1 Version 1.1) et **BD-Live** (p. 50) (BD-ROM Profil 2).



### Remarque

- Les fonctions et la méthode de lecture varient en fonction du disque. Pour en savoir plus, reportez-vous aux instructions figurant sur le disque ou sur le mode d'emploi fourni.

## ■ Utilisation de la fonction d'incrustation (lecture audio/vidéo secondaire)

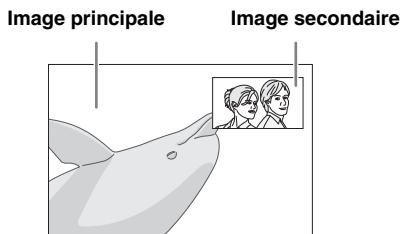
Si vous disposez d'un disque BD vidéo contenant des données audio et vidéo secondaires compatibles avec la fonction d'incrustation (image dans l'image), vous avez la possibilité de lire ces données dans un coin de l'écran en même temps que le contenu principal.



Lorsque le symbole PIP () ou Deuxième Marque Audio () est affiché, appuyez sur PIP pour activer/désactiver la fonction d'incrustation (image dans l'image).

### Remarques

- Pour écouter les données audio secondaires, n'oubliez pas de régler le paramètre Sortie audio (Coaxial / Optique ou HDMI) sur PCM ou Reencode (p. 41).
- Sur certains disques, il peut être nécessaire d'activer également les données audio secondaires dans le menu principal du disque (p. 8).
- Le son et l'image secondaires en incrustation peuvent être lus et supprimés automatiquement en fonction du contenu. Les zones affichables peuvent également être limitées.

## ■ Utilisation de la fonction BD-Live™

### 1. Définissez les paramètres de configuration du réseau (p. 38).

### 2. Connectez le dispositif de stockage USB à ce lecteur (p. 19).

Les données BD-Live sont sauvegardées sur la clé USB connectée à ce lecteur. Pour bénéficier de ces fonctions et utiliser la clé USB comme dispositif Espace de stockage externe, raccordez une clé USB de format USB 2.0 High Speed (480 Mbit/sec.) à l'un des ports USB (avant/arrière) de ce lecteur.

- Local Storage fait office de mémoire auxiliaire pendant la lecture d'un disque Blu-ray.
- Utilisez une clé USB disposant d'au moins 2Go d'espace libre.
- Un dossier BUDA est créé automatiquement sur la clé USB, si besoin est.

- Si l'espace de stockage est insuffisant, les données ne seront pas copiées/téléchargées. Dans ce cas, supprimez les données inutiles ou utilisez une nouvelle clé USB.
- Le chargement des données peut prendre un certain temps (lecture/écriture).

### Remarques

- Yamaha ne saurait garantir que ce lecteur fonctionne avec toutes les marques de clés USB.
- N'utilisez pas de rallonge USB pour raccorder une clé USB au port USB du lecteur. L'utilisation d'une rallonge USB peut entraîner un dysfonctionnement du lecteur.

### 3. Lancez la lecture du disque.

### 4. Exécutez BD-Live conformément aux instructions du disque.

### Remarques



- Ne retirez pas la clé USB et ne débranchez pas le cordon d'alimentation pendant que la fonction BD-Live est active.
- En ce qui concerne la méthode de lecture de contenus BD-Live, etc., suivez les consignes fournies dans la notice du disque Blu-ray.
- Pour tirer parti des fonctions BD-Live, effectuez la connexion au réseau (p. 16) et définissez les paramètres de réseau (p. 38).
- Reportez-vous à la section « Connection BD-Live » (p. 38) si vous souhaitez restreindre l'accès aux contenus BD-Live.
- Le temps nécessaire pour télécharger les programmes en ligne sur la clé USB connectée à ce lecteur varie selon la vitesse de votre connexion Internet et le volume des données de ces programmes.
- Les programmes BD-Live fournis via Internet ne pourront peut-être pas afficher la connexion en fonction du statut du fournisseur (mise à jour). Dans de tels cas, retirez le disque et essayez à nouveau.
- Si l'écran BD-Live n'apparaît pas après la sélection de la fonction BD-Live dans le menu du disque Blu-ray, il se peut que l'espace disponible sur la clé USB ne soit pas suffisant. Dans ce cas, éjectez le disque du lecteur et effacez des données sur la clé USB à l'aide du menu « Formater » dans « Espace de stockage externe » (p. 36).



# Menu SETUP

Le menu SETUP offre différents réglages audio/vidéo des fonctions au moyen de la télécommande.

Menu/sous-menu	Paramètre	Description	Page	
 <b>Réglages Généraux</b>	<b>Système</b>	Veille Automatique	Permet d'activer/désactiver la fonction d'économie d'énergie.	36
		Contrôle HDMI	Configure le lecteur afin de recevoir le signal de commande en provenance de la télécommande de votre téléviseur/ampli-tuner AV.	36
		Insérer les paramètres par défaut	Rétablit tous les paramètres par défaut à l'exception du paramètre Security.	36
		Mettre à niveau	Lance la mise à niveau du lecteur.	36
		Information de Mise à Jour	Permet d'activer/désactiver l'affichage de notifications à l'écran quand le lecteur détecte une mise à jour du logiciel disponible en ligne.	36
		3D Message de la Réécoute	Affiche un avertissement concernant la lecture de supports vidéo 3D à la mise sous tension de ce lecteur.	36
		Espace de stockage externe	Affiche l'espace libre sur la clé USB raccordée à ce lecteur ou formate le dossier « BUDA » de la clé USB.	36
		Installation Facile	Permet de définir la langue, la résolution et le format d'image.	36
		Licence logiciel	Affiche les informations de licence du logiciel.	36
	<b>Langue</b>	Affichage à l'écran	Permet de choisir la langue des menus ou messages affichés à l'écran.	37
		Menu	Permet de choisir la langue préférée pour le menu du disque.	37
		Audio	Permet de choisir la langue préférée pour les données audio.	37
		Sous-titres	Permet de choisir la langue préférée pour les sous-titres.	37
	<b>Playback</b>	Lecture automatique du disque	Configure le lecteur afin de démarrer automatiquement la lecture du disque.	37
		Marque Angle	Permet d'afficher le symbole d'angle de vue (Marque Angle) lors de la lecture de disques Blu-ray Disc/DVD contenant des scènes prises sous plusieurs angles.	37
		Marque PIP	Permet d'afficher le symbole de la fonction d'incrustation (Marque PIP) lors de la lecture de disques Blu-ray Disc/DVD permettant l'affichage d'image dans l'image.	37
		Deuxième Marque Audio	Permet d'afficher le symbole de données audio secondaires (Deuxième Marque Audio) lors de la lecture de disques Blu-ray Disc/DVD contenant ce type de données.	37
		Dernière Mémoire	Permet de mémoriser le dernier emplacement de lecture d'un disque Blu-ray ou DVD quand l'appareil passe en veille ou que vous ouvrez le plateau.	37
	<b>Securité</b>	Modification du mot de passe	Permet de changer le mot de passe pour les paramètres Contrôle Parental et Code pays.	37
		Contrôle Parental	Permet de régler le paramètre Contrôle Parental en fonction du contenu du disque.	37
		Code pays	Permet de définir votre Code pays.	37
	<b>Réseau</b>	Paramètres de connexion	Permet de définir une méthode de connexion au réseau.	38
		Information	Permet d'afficher un écran d'informations au sujet du réseau.	38
		Test de connexion	Permet d'effectuer un test de connexion au réseau.	38
		Configuration IP	Permet de régler le paramètre IP sur Auto/Manuel.	38
		Paramètres Proxy	Permet de configurer le paramètre proxy.	38
		Pilotage réseau	Définit si ce lecteur peut être commandé avec AV CONTROLLER.	38
		Veille Réseau	Définit si ce lecteur peut être mis sous tension depuis d'autres dispositifs du réseau.	38
		Contrôle DMC	Définit si ce lecteur peut être commandé via un contrôleur de supports numérique (fonction Digital Media Controller ou DMC) compatible DLNA (p. 17).	38
		Connexion BD-Live	Permet de régler la connexion BD-Live sur Autorisé/Partiellement autorisé/Interdit.	38

Menu/sous-menu	Paramètre	Description	Page		
 <b>Paramètres vidéo</b>	<b>TV</b>	Sortie 3D	Permet de choisir le mode vidéo 3D ou 2D.	39	
		Ecran TV	Permet de régler le format d'écran du téléviseur raccordé ainsi que la sortie vidéo.	39	
		Upscaling 4K	Active/désactive la fonction Upscaling 4K pour la sortie vidéo HDMI.	39	
		Résolution HDMI	Permet de choisir la résolution de sortie vidéo HDMI.	39	
		Système TV	Permet de choisir NTSC/PAL/Multi pour le Système TV.	39	
		Espace de couleur	Permet de choisir YCbCr 4:4:4/YCbCr 4:2:2/Full RGB/RGB pour l'Espace de couleur.	40	
		HDMI Deep Color	Permet de choisir 30 bits/36 bits/Non pour HDMI Deep Color.	40	
		HDMI 1080p 24Hz	Permet de régler HDMI 1080p 24Hz sur Auto/Non.	40	
	<b>Processus Vidéo</b>	Réduction de bruit	Permet de régler le niveau de réduction de bruit.	40	
		Désentrelacement vidéo	Permet de régler la manière de détecter le signal vidéo.	40	
	<b>Economiseur d'écran</b>	Heure	Permet de régler l'heure d'activation de l'économiseur d'écran (diaporama).	40	
		Ordre de lecture SlideShow	Permet d'activer/de désactiver la fonction aléatoire pour l'économiseur d'écran (diaporama).	40	
		Transitions	Permet de choisir le type de transition pour l'économiseur d'écran (diaporama).	40	
	<b>Sous-titres pour malentendants</b>	Attributs ST	Permet de régler le style des sous-titres pour malentendants.	40	
		Couleur de police Taille de police Style de police Opacité de police Netteté de police Couleur Arrête Police Couleur arrière-plan Opacité arrière-plan Couleur de fenêtre Opacité de fenêtre	Permet de personnaliser la police, le fond et la fenêtre utilisés pour les sous-titres pour malentendants quand Attributs ST est réglé sur Personnalisé.	40	
		<b>Mode CD</b>	HDMI	Permet de définir si les circuits de sortie HDMI sont désactivés ou non en mode CD.	41
		<b>Sortie audio</b>	Coaxial / Optique	Permet de choisir le mode de sortie du connecteur COAXIAL/de la borne OPTICAL entre Bitstream/PCM/Reencode/Non.	41
HDMI			Permet de choisir le mode de sortie de la borne HDMI entre Bitstream/PCM/Reencode/Non.	41	
Echantillonnage Inférieur			Permet de choisir la fréquence de sous-échantillonnage du signal audio numérique entre 48K/96K/192K.	41	
DRC			Permet d'activer/désactiver la fonction DRC (Dynamic Range Control).	41	
<b>Sortie SACD / DSD</b>	Sortie prioritaire	Permet de choisir les prises de sortie pour la lecture de disques SA-CD.	41		
	Sortie Audio	Sélectionne le signal audio transmis à la prise HDMI quand vous lisez un disque SA-CD ou un fichier DSD.	41		
	Zone SACD	Définit si le contenu bicanal ou multicanal est lu quand le disque SA-CD contient les deux types de contenus.	41		
<b>Configuration Haut-Parleur</b>	Mixage en 2 canaux stéréo	Permet de configurer la sortie audio des connecteurs ANALOG OUT et BALANCED OUT.	41		
	<b>Post process</b>	UpMix	Reproduit en multicanal le signal audio 2 canaux.	42	
 <b>Système d'information</b>		Permet d'afficher la version logicielle et l'adresse MAC (p. 50).	42		

## ■ Exemple d'utilisation du menu **SETUP**

Les réglages du lecteur se font à partir de l'écran du menu **SETUP**. Vous trouverez ci-dessous des explications sur les opérations de base du menu **SETUP**.

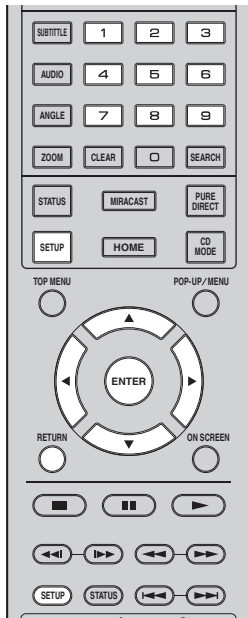

**Exemple :** Réglage de Lecture automatique du disque

### **Remarque**

- Certaines fonctions ne peuvent pas être réglées en cours de lecture. Pour pouvoir les configurer, appuyez sur le bouton ■ afin d'arrêter complètement la lecture.

### 1. Affichez l'écran du menu **SETUP**.

Appuyez sur la touche **SETUP** pour afficher l'écran du menu **SETUP**.

Appuyez sur ◀▶ pour sélectionner Réglages Généraux, puis appuyez sur **ENTER** ou ▼.

### 2. Sélectionnez un sous-menu.

Appuyez sur ▲/▼ pour sélectionner Playback, puis appuyez sur **ENTER** ou la touche de curseur ▶.

### 3. Sélectionnez une option de menu.

Appuyez sur ▲/▼ pour sélectionner Lecture automatique du disque, puis appuyez sur **ENTER** ou la touche de curseur ▶.



### 4. Sélectionnez l'option voulue.

Appuyez sur ▲/▼ pour sélectionner Oui ou Non, puis appuyez sur **ENTER**.

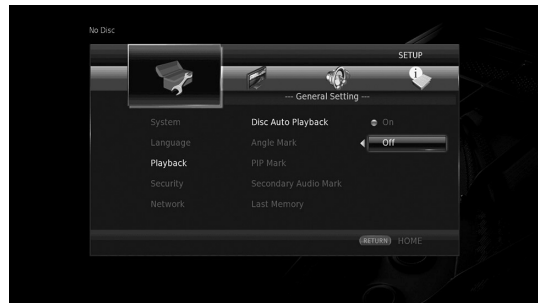

### **Astuce**

- Pour certaines options de menu, vous devez saisir des numéros (pour un mot de passe, par exemple) avec les touches numériques.

### 5. Quittez l'écran du menu.

Appuyez sur ◀ pour revenir au menu précédent.

## ■ Réglages Généraux



Les réglages par défaut sont signalés par « \* ».

### Système

#### Veille Automatique

Permet d'activer/désactiver la fonction d'économie d'énergie.

Quand cette fonction est active, le lecteur passe automatiquement en mode de veille quand il est resté 20 minutes sans aucune manipulation.

#### Astuce

- Avant le passage du lecteur en mode de veille, l'économiseur d'écran (p. 40) est activé.

Oui\*, Non

#### Contrôle HDMI

Vous pouvez configurer le lecteur de façon à ce qu'il reçoive un signal de commande d'un téléviseur/ampli-tuner AV compatible avec la fonction Contrôle HDMI via un câble HDMI (p. 12).

Oui, Non\*

#### Utilisation de la fonction Contrôle HDMI

La fonction Contrôle HDMI permet de piloter ce lecteur de façon interactive via votre téléviseur (à condition que ce dernier soit compatible avec la fonction Contrôle HDMI).

Vous devez raccorder ce lecteur à un téléviseur (compatible avec la fonction Contrôle HDMI) au moyen d'un câble HDMI et activer le paramètre Contrôle HDMI dans le menu SETUP (p. 36) pour profiter des fonctions décrites ci-dessous.

- Fonction de sélection d'entrée automatique  
Lorsque vous lancez la lecture sur ce lecteur, le sélecteur d'entrée du téléviseur (et de l'ampli-tuner AV si le lecteur est raccordé au téléviseur via un ampli-tuner AV) commute automatiquement sur ce lecteur. Le téléviseur peut également s'allumer automatiquement selon le modèle de téléviseur utilisé.
- Fonction d'extinction automatique  
Si vous éteignez le téléviseur alors que le lecteur est à l'arrêt et que l'écran du menu SETUP n'est pas affiché, le lecteur est automatiquement mis hors tension.

#### Remarques

- La fonction Contrôle HDMI risque de ne pas fonctionner correctement avec certains téléviseurs.
- Il est possible que vous ayez accès à des fonctions différentes de celles décrites ci-dessus selon le modèle de téléviseur ou d'ampli-tuner AV utilisé.

- Pour bénéficier des avantages de la fonction Contrôle HDMI, réglez le paramètre de la fonction Contrôle HDMI sur TOUS les appareils (ce lecteur, le téléviseur et l'ampli-tuner AV). Certaines opérations supplémentaires peuvent être requises.
- Chaque fonction peut être réglée indépendamment afin d'être activée/désactivée selon le téléviseur utilisé.
- Pour en savoir plus sur la configuration, consultez les modes d'emploi fournis avec le téléviseur et/ou l'ampli-tuner AV.
- Si le paramètre est réglé sur Oui, la consommation d'énergie en mode veille augmente en raison de l'utilisation de la fonction Contrôle HDMI.

#### Insérer les paramètres par défaut

Vous avez la possibilité de rétablir tous les paramètres par défaut du lecteur à l'exception du paramètre Sécurité (p. 37). Pour en savoir plus au sujet des paramètres par défaut, reportez-vous aux pages 33-42.

#### Mettre à niveau

Ce paramètre permet de procéder à une mise à niveau manuelle du logiciel à partir de Avec une clé USB ou Réseau. Pour en savoir plus sur la mise à niveau logicielle, reportez-vous à la section « Mise à niveau logicielle » (p. 45).

#### Information de Mise à Jour

Permet d'activer/désactiver l'affichage de notifications à l'écran quand le lecteur détecte une mise à jour du logiciel disponible en ligne.

Oui\*, Non

#### 3D Message de la Réécoute

Permet d'activer et de désactiver l'affichage sur le téléviseur d'un avertissement concernant la lecture de supports vidéo 3D à la mise sous tension de ce lecteur.

Oui\*, Non

#### Espace de stockage externe

Vous pouvez vérifier l'espace libre sur la clé USB raccordée à ce lecteur ou formater (vider) le dossier « BUDA » de cette clé USB en sélectionnant Formater.

#### Astuce

- Pour bénéficier de la fonction BD-Live (p. 32), vous devez raccorder une clé USB (offrant au moins 2Go d'espace libre) à l'un des ports USB (avant/arrière) de ce lecteur. Cela vous permet d'utiliser la clé USB comme espace de stockage externe.

#### Installation Facile

Ce paramètre permet d'exécuter une Installation Facile (p. 21).

#### Licence logiciel

Vous pouvez afficher les informations sur les licences de logiciels tiers. En utilisant ce produit, vous serez considéré comme ayant accepté les conditions d'utilisation de la licence.

## Langue

### Affichage à l' écran

Vous avez la possibilité de sélectionner la langue des messages ou menus affichés à l' écran (menu **SETUP**, par exemple).

**English, Français, Español, Deutsch, Italiano, Svenska, Nederlandse, Polski, Русский, 中文**

### Menu

Ce paramètre permet de choisir votre langue de prédilection pour le menu du disque.

**English, Français, 中文, Español, Deutsch, Italiano, Nederlandse, Portugais, Danois, Svenska, Finnois, Norvégien, Polski, Русский, Coréen, Japonais, Plus**

### Audio

Ce paramètre permet de choisir votre langue de prédilection pour la lecture des disques Blu-ray Disc/DVD. Pour plus de détails à ce sujet, reportez-vous à la section « Menu » (p. 37).

### Sous-titres

Ce paramètre permet de choisir votre langue de prédilection pour les sous-titres.

**English, Français, 中文, Español, Deutsch, Italiano, Nederlandse, Portugais, Danois, Svenska, Finnois, Norvégien, Polski, Русский, Coréen, Japonais, Plus, Non**

(Les réglages par défaut du paramètre [Langue] diffèrent selon le modèle du lecteur.)

## Playback

### Lecture automatique du disque

Ce paramètre permet d' activer ou de désactiver la fonction Lecture automatique du disque. En cas d' activation, la lecture du disque commence automatiquement dès que vous chargez le disque dans le lecteur.

Oui\*, Non

### Marque Angle

Permet d' afficher la Marque Angle () lors de la lecture de disques Blu-ray Disc/DVD contenant des scènes prises sous plusieurs angles.

Oui\*, Non

### Marque PIP

Ce paramètre permet d' afficher le symbole d' image dans l' image Marque PIP () lors de la lecture d' un disque Blu-ray offrant la possibilité d' incruster une image dans un coin de l' image principale (p. 32).

Oui\*, Non

### Deuxième Marque Audio

Ce paramètre d' afficher le symbole de données audio secondaires Deuxième Marque Audio () lors de la lecture d' un disque Blu-ray contenant ce type de données.

Oui\*, Non

## Dernière Mémoire

Ce paramètre permet de définir si le lecteur mémorise ou non le dernier emplacement de lecture d' un disque (Blu-ray ou DVD vidéo) quand l' appareil passe en veille ou que vous ouvrez le plateau.

Oui\*, Non

### Remarque

- Certains disques ne sont pas compatibles avec cette fonction.

## Securité

### Modification du mot de passe

Vous pouvez définir le mot de passe applicable aux fonctions Niveau de Contrôle Parental et Code pays. Reportez-vous à la section « Contrôle Parental » (p. 37) et « Code pays » (p. 37).

### Remarques

- Le mot de passe par défaut est 0000.
- Si vous avez oublié le mot de passe, reportez-vous à « Guide de dépannage » (p. 46) et réglez tous les paramètres Sécurité sur leurs valeurs par défaut.

### Contrôle Parental

Ce lecteur permet de limiter l' accès au contenu de certains disques Blu-ray/DVD selon l' âge du public. Il suffit pour cela de configurer le paramètre Contrôle Parental en fonction du contenu du disque.

Le mot de passe (voir « Modification du mot de passe » en p. 37) a besoin d' être saisi avant de régler les niveaux de Contrôle Parental.

Une fois la fonction Contrôle Parental configurée, une boîte de dialogue invite l' utilisateur à saisir ce mot de passe s' il charge un disque d' un niveau de filtrage supérieur au niveau de Contrôle Parental actuellement défini, ou s' il souhaite modifier le niveau de Contrôle Parental.

Non\*, 1–8

### Code pays

Ce paramètre permet de définir le Code du pays où vous vivez. Avant de configurer le paramètre Code pays, vous devez d' abord choisir un mot de passe (voir la section Modification du mot de passe en p. 37). Ce paramètre peut servir à évaluer le niveau de filtrage du Contrôle Parental et à autoriser la lecture du disque en fonction du pays.

## Réseau

### Paramètres de connexion

Vous pouvez sélectionner une méthode de connexion au réseau.

- Câble\*** Permet de se connecter au réseau via Ethernet.
- Sans Fil** Permet de se connecter au réseau en utilisant un réseau LAN sans fil. Vous pouvez choisir les paramètres pour une connexion LAN sans fil. Pour cela, suivez les instructions à l'écran.

#### Recherche

Recherche un point d'accès. Vous pouvez vous connecter au point d'accès trouvé.

#### Manuel

Vous pouvez saisir manuellement les informations relatives à un point d'accès.

#### Auto

Si votre point d'accès prend en charge la fonction WPS (Wi-Fi Protected Setup), vous pouvez effectuer automatiquement ces réglages et connecter le lecteur au point d'accès sans devoir saisir manuellement des informations. Sélectionnez la méthode PBC (Push Button Configuration, ou configuration via pression des touches) ou la méthode code PIN.

### Information

Permet d'afficher un écran d'informations au sujet du réseau. Ce paramètre permet d'afficher un écran d'informations au sujet du réseau de manière à connaître l'interface (Ethernet), le Type d'adresse, l'Adresse IP, le Masque sous-réseau, la Default Gateway et le DNS utilisés.

### Test de connexion

Vous pouvez effectuer un test de connexion Internet. En cas d'échec, vérifiez la « Configuration IP » (p. 38) et recommencez le test.

### Configuration IP

Permet de configurer les paramètres de réseau.

- Auto\*** Choisissez cette option pour configurer automatiquement les paramètres de réseau de ce lecteur avec le serveur DHCP.
- Manuel** Choisissez cette option pour configurer manuellement les paramètres de réseau (Adresse IP, Masque sous-réseau, Default Gateway et DNS).

#### Astuces

- **Touches numériques** Pour la saisie de caractères.
- ◀▶ Déplacent la mise en surbrillance.
- **CLEAR** Efface un caractère.
- **ENTER** Permet de sauvegarder les réglages et de quitter le menu.

### Paramètres Proxy

Vous pouvez configurer les Paramètres Proxy. Réglez ce paramètre sur Désactivé dans le cadre d'une utilisation normale. Réglez ce paramètre sur Permettre pour configurer les paramètres proxy.

- Désactivé\*** Désactive le serveur proxy. Choisissez ce réglage si vous ne comptez pas utiliser de serveur proxy.
- Permettre** Permet de régler l'hôte proxy et le port proxy.
- Hôte Proxy** Permet de configurer l'hôte proxy.
- Port Proxy** Permet de configurer le port proxy.

### Pilotage réseau

Définit si ce lecteur peut être commandé avec AV CONTROLLER. Quand « Activer le contrôle du lecteur en filtrant les adresses MAC » est sélectionné, vous pouvez définir les adresses MAC des dispositifs mobiles (tels que des smartphones et tablettes) auxquels vous autorisez l'accès à ce lecteur.

**Oui\*, Activer le contrôle du lecteur en filtrant les adresses MAC, Non**

### Veille Réseau

Permet de définir si ce lecteur peut être mis sous tension depuis d'autres dispositifs du réseau tels que « AV CONTROLLER » (p. 28).

**Oui, Non\***

#### Remarque

- Ce réglage est disponible uniquement quand Pilotage réseau est actif.

### Contrôle DMC

Permet de définir si ce lecteur peut être commandé via un contrôleur de supports numériques (fonction Digital Media Controller ou DMC) compatible DLNA (p. 17).

**Permettre\*, Désactivé**

### Connexion BD-Live

Ce paramètre permet de restreindre l'accès aux contenus BD-Live.

- Autorisé** Tous les disques BD-Live sont autorisés à se connecter au réseau.
- Partiellement autorisé\*** Seuls les disques avec identification du propriétaire sont autorisés.
- Interdit** La connexion au réseau est interdite pour tous les disques BD-Live.

## ■ Paramètres vidéo



Les réglages par défaut sont signalés par « \* ».

### TV

#### Sortie 3D

Permet de choisir le mode vidéo 3D ou 2D de ce lecteur.

- Auto\*** Le lecteur sélectionne automatiquement le mode vidéo 3D ou 2D selon le support.
- Non** Le lecteur sélectionne toujours le mode vidéo 2D.

#### Remarque

- Même si vous avez réglé « Sortie 3D » sur « Auto » et lisez un disque Blu-ray 3D, il se peut que le lecteur sélectionne le mode vidéo 2D selon les réglages du téléviseur, etc.



#### Ecran TV

Vous pouvez régler le format d'image du téléviseur raccordé et modifier la sortie vidéo.

Si vous changez de téléviseur (vous en achetez un nouveau, par exemple) et que le format d'image du téléviseur raccordé est différent, vous devrez alors modifier le paramètre Ecran TV.

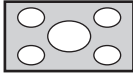
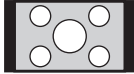
- 16:9 Plein** Sélectionnez ce réglage si vous raccordez le lecteur à un téléviseur au format 16:9. En cas de lecture d'une vidéo au format 4:3, l'illustration ci-après représente la façon dont les images sont affichées à l'écran.
- 16:9 Normal\*** Sélectionnez ce réglage si vous raccordez le lecteur à un téléviseur au format 16:9. En cas de lecture d'une vidéo au format 4:3, l'illustration ci-après représente la façon dont les images sont affichées à l'écran.
- 4:3 Pan Scan** Sélectionnez ce réglage si vous raccordez le lecteur à un téléviseur au format 4:3. En cas de lecture d'une vidéo au format 16:9, l'illustration ci-après représente la façon dont les images sont affichées à l'écran.
- 4:3 Boîte à lettre** Sélectionnez ce réglage si vous raccordez le lecteur à un téléviseur au format 4:3. En cas de lecture d'une vidéo au format 16:9, l'illustration ci-après représente la façon dont les images sont affichées à l'écran.

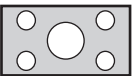
Format d'image d'origine	Sur un téléviseur 16:9 (grand écran)	
	16:9 Plein	16:9 Normal
 4:3		

Format d'image d'origine	Sur un téléviseur 4:3	
	4:3 Pan Scan	4:3 Boîte à lettre
 16:9		

### Upscaling 4K

Active/désactive la fonction Upscaling 4K pour la sortie vidéo HDMI.

Quand cette fonction est active, vous pouvez régler « Résolution HDMI » sur « 4K ».

Oui\*, Non

### Résolution HDMI

Vous pouvez choisir la résolution de sortie vidéo HDMI. Pour en savoir plus sur les formats de sortie disponibles, reportez-vous à la section « Formats de sortie vidéo » (p. 43). Si vous réglez ce paramètre sur Auto, le lecteur sélectionne automatiquement la résolution maximale en fonction du téléviseur raccordé.

Lorsqu'il est réglé sur Format vidéo du disque original, la résolution et la fréquence vidéo originales enregistrées sur le disque Blu-ray ou le DVD en cours de lecture sont utilisées. Vous pouvez utiliser la fonction de convertisseur vidéo ascendant d'un appareil externe.

Lors de la lecture d'un support autre qu'un disque Blu-ray ou un DVD, la résolution et la fréquence vidéo fonctionnent en mode Auto.

Si un disque Blu-ray ou un DVD ont une résolution et une fréquence vidéo qui ne sont pas compatibles avec le téléviseur raccordé, aucune image ne sera restituée. Dans ce cas, arrêtez la lecture et choisissez une option autre que Format vidéo du disque original.

**Auto\*, Format vidéo du disque original, 4K, 480i/576i, 480p/576p, 720p, 1080i, 1080p**

#### Remarques

- Pour reproduire de l'audio HD (Dolby TrueHD ou DTS-HD Master Audio) depuis la borne HDMI, réglez Résolution HDMI sur Auto ou sur une qualité supérieure à 720p.
- 4K est uniquement disponible quand Upscaling 4K est réglé sur Oui.
- Auto est automatiquement sélectionné quand Upscaling 4K est réglé sur Non et Résolution HDMI sur 4K.

### Système TV

Le paramètre Système TV permet de choisir l'une des normes de diffusion suivantes : PAL, NTSC et Multi. Choisissez le même réglage pour Système TV que sur votre téléviseur. Pour en savoir plus sur les formats de sortie disponibles, reportez-vous à la section « Formats de sortie vidéo » (p. 43).

**NTSC, PAL, Multi**

(Les réglages par défaut diffèrent selon le modèle du lecteur.)

## Espace de couleur

Ce paramètre permet de sélectionner l'Espace de couleur (p. 50) du signal HDMI. Cette fonction est disponible à condition de raccorder ce lecteur via un câble HDMI.

**YCbCr 4:4:4\*** Règle l'Espace couleur sur YCbCr 4:4:4.

**YCbCr 4:2:2** Règle l'Espace couleur sur YCbCr 4:2:2.

**Full RGB** Lorsque RGB est réglé et que le blanc et le noir à l'écran sont trop pâles, sélectionnez ce réglage. Ce paramètre est valide lorsque le composant raccordé prend en charge la plage RGB 0-255.

**RGB** Émet le signal vidéo dans la plage de signaux normale.

### Remarque

- Cette fonction est disponible uniquement sur les téléviseurs compatibles.

## HDMI Deep Color

Réglez ce paramètre en fonction de votre téléviseur et/ou ampli-tuner AV si ceux-ci sont compatibles avec la technologie Deep Color (p. 50). Cette fonction est disponible à condition de raccorder ce lecteur via un câble HDMI.

**30 bits, 36 bits, Non\***

## HDMI 1080p 24Hz

Ce paramètre a pour effet de reproduire le signal BD Vidéo codé à une vitesse de 24 Hz sous forme de signal HDMI 1080p 24Hz. Cela permet, dans certains cas, d'améliorer la fluidité des images. Cette fonction est uniquement disponible si votre téléviseur/ampli-tuner AV est compatible. Pour en savoir plus sur les formats de sortie disponibles, reportez-vous à la section « Formats de sortie vidéo » (p. 43).

**Auto\*, Non**

### Remarque

- Ce paramètre est désactivé pour toute résolution de sortie autre que 1080p.

## Processus Vidéo

### Réduction de bruit

Vous pouvez régler Réduction de bruit sur un niveau de 0 à 3. La valeur 0 désactive la fonction, 3 indique le niveau maximum.

**0, 1, 2\*, 3**

### Désentrelacement vidéo

Vous pouvez régler la manière de détecter le signal vidéo. Réglez ce paramètre sur Auto dans le cadre d'une utilisation normale. En présence de parasites en bandes horizontales à l'écran, réglez ce paramètre sur Film/Vidéo pour supprimer ces parasites.

**Auto\*, Film, Vidéo**

## Economiseur d'écran

Cette fonction permet d'activer l'économiseur d'écran quand le lecteur est resté inutilisé pendant une période prédéfinie. Vous pouvez choisir les images du système ou un diaporama.

### Astuces

- Pour utiliser le diaporama comme économiseur d'écran, créez un dossier « autopict » sous le répertoire principal de la clé USB, glissez-y au moins 3 fichiers d'image (de format JPEG, GIF ou PNG) et connectez la clé USB en question à ce lecteur.
- « Ordre de lecture SlideShow » et « Transitions » sont uniquement disponibles quand un diaporama est utilisé comme économiseur d'écran. Ces réglages sont synchronisés avec les réglages de diaporama du menu à l'écran (p. 29).

## Heure

Vous pouvez définir la durée (en minutes) écoulée avant l'activation de l'économiseur d'écran. Si vous n'utilisez pas le lecteur pendant la durée définie, il active automatiquement son économiseur d'écran.

**1, 5\*, 10**

## Ordre de lecture SlideShow

Vous pouvez activer/désactiver la fonction aléatoire pour l'économiseur d'écran (diaporama).

**Normal\*** Les photos sont affichées dans l'ordre normal.

**Aléatoire** Les photos sont affichées dans un ordre aléatoire.

## Transitions

Vous pouvez choisir le type de transition pour l'économiseur d'écran (diaporama).

**Aucun\***, **Balayage gauche**, **Balayage droite**, **Balayage haut**, **Balayage bas**, **Découvrir vers l'intérieur**, **Découvrir vers l'extérieur**, **Fondu léger**, **Dissolution**, **Entrelacement H**, **Entrelacement V**, **Fermeture H**, **Fermeture V**, **Ouverture H**, **Ouverture V**

## Sous-titres pour malentendants

### Attributs ST

Vous pouvez régler le style des sous-titres pour malentendants. L'option Auto active le style par défaut des sous-titres pour malentendants. L'option Personnalisé permet de personnaliser manuellement le style des sous-titres pour malentendants (Couleur de police, Taille de police, etc.).

**Auto, Personnalisé**

**Couleur de police, Taille de police, Style de police, Opacité de police, Netteté de police, Couleur Arrête Police, Couleur arrière-plan, Opacité arrière-plan, Couleur de fenêtre, Opacité de fenêtre**

Permet de personnaliser la police, le fond et la fenêtre utilisés pour les sous-titres pour malentendants quand Attributs ST est réglé sur Personnalisé.



## ■ Paramètres audio



Les réglages par défaut sont signalés par « \* ».

### Mode CD

#### HDMI

Vous pouvez définir si les circuits de sortie HDMI sont désactivés ou non en mode CD (p. 25).

<b>Non</b>	Désactive tous les circuits HDMI en mode CD.
<b>Audio uniquement*</b>	Désactive la sortie vidéo HDMI (un fond d'écran noir est affiché) et transmet uniquement le son via la prise HDMI en mode CD.

### Sortie audio

#### Coaxial / Optique

Ce paramètre permet de choisir le mode de sortie du connecteur COAXIAL et de la borne OPTICAL. Pour en savoir plus sur les formats de sortie disponibles, reportez-vous à la section « Formats de sortie audio » (p. 44).

<b>Bitstream</b>	Génère un signal numérique sans aucun traitement. Les données audio secondaires ne sont pas prises en compte.
<b>PCM</b>	Génère un signal PCM sur 2 canaux.
<b>Reencode*</b>	Génère un signal Bitstream avec les données audio secondaires.
<b>Non</b>	Coupe le son.

#### HDMI

Ce paramètre permet de choisir le mode de sortie de la borne HDMI. Pour plus de détails à ce sujet, reportez-vous à la section « Coaxial / Optique » (p. 41). Pour en savoir plus sur les formats de sortie disponibles, reportez-vous à la section « Formats de sortie audio » (p. 44).

**Bitstream\*, PCM, Reencode, Non**

#### Remarque

- Pour reproduire de l'audio HD (Dolby TrueHD or DTS-HD Master Audio) depuis la borne HDMI, réglez Resolution HDMI sur Auto ou sur une qualité supérieure à 720p (p. 39).

### Echantillonnage inférieur

Ce paramètre permet de sélectionner la fréquence de sous-échantillonnage du signal audio. Cette fonction s'applique à la sortie du signal audio du connecteur COAXIAL/de la borne OPTICAL.

<b>48K*</b>	La fréquence d'échantillonnage la plus élevée de la sortie PCM numérique équivaut à 48 kHz.
<b>96K</b>	La fréquence d'échantillonnage la plus élevée de la sortie PCM numérique équivaut à 96 kHz.
<b>192K</b>	La fréquence d'échantillonnage la plus élevée de la sortie PCM numérique équivaut à 192 kHz.

### DRC

Permet d'activer/désactiver/régler sur Auto la fonction DRC (Dynamic Range Control) (p. 50). Lorsqu'elle est réglée sur Auto, la fonction DRC est automatiquement activée pour les sources contenant des informations DRC au format Dolby TrueHD. La fonction DRC a pour effet d'atténuer les sons trop puissants tels que les consonnes occlusives, rendant les dialogues plus intelligibles. Cela est particulièrement utile lorsque vous regardez des films tard dans la nuit.

**Non, Oui, Auto\***

### Sortie SACD / DSD

#### Sortie prioritaire

Vous pouvez choisir les prises de sortie pour la lecture de disques SA-CD.

<b>HDMI*</b>	Le signal audio de lecture SA-CD est transmis à la prise HDMI.
<b>Analog</b>	Le signal audio de lecture SA-CD est transmis aux prises analogiques (ANALOG OUT et BALANCED OUT). (DSD stéréo est automatiquement sélectionné et les signaux analogiques convertis sont transmis.)

#### Sortie Audio

Vous pouvez sélectionner le signal audio transmis à la prise HDMI quand vous lisez un disque SA-CD ou un fichier DSD.

<b>DSD*</b>	Les signaux DSD sont transmis à la prise HDMI.
<b>PCM</b>	Les signaux PCM (décodés par ce lecteur) sont transmis à la prise HDMI.

#### Remarque

- Quand Sortie prioritaire est réglé sur Analog, les signaux DSD sont transmis à la prise HDMI.

### Zone SACD

Vous pouvez choisir de lire le contenu bicanal ou le contenu multicanal dans le cas d'un disque SA-CD contenant les deux types de contenus.

**Multi\*, Stéréo**

#### Remarque

- Quand Sortie prioritaire est réglé sur Analog, la portion stéréo d'un disque SA-CD est toujours sélectionnée.

### Configuration Haut-Parleur

#### Mixage en 2 canaux stéréo

Vous pouvez sélectionner la méthode de mixage sur 2 canaux analogiques : Stéréo ou Gauche/Droite.

<b>Stéréo*</b>	Modifie la sortie de canal sur stéréo, ce qui reproduit uniquement le son sur les deux enceintes avant.
<b>Gauche/Droite</b>	Choisissez ce réglage si l'appareil est raccordé à un décodeur Dolby Pro Logic. Le son des deux enceintes arrière est mixé sur 2 canaux stéréo.

---

## Post process

### UpMix

Vous pouvez reproduire le signal audio 2 canaux en son multicanal. Pour ceci, sélectionnez DTS NEO:6, puis le mode Cinema ou Musique.

Non\*, DTS NEO:6

## ■ Système d'information



Affiche la version logicielle et l'adresse MAC (p. 50).

# Formats de sortie vidéo/audio

## ■ Formats de sortie vidéo

### Si Système TV est réglé sur NTSC

Table des matières	Résolution HDMI (p. 39)							
	Auto	Format vidéo du disque original	4K (*3)	1080p	1080i	720p	480p/576p	480i/576i
Disques DVD-Video avec un contenu 1080p/24Hz	*1	1080p 24Hz	4K (2160p) 24Hz	1080p 24Hz/60Hz *4	1080i 60Hz	720p 60Hz	480p	480i
Disques DVD-Video avec un contenu 1080p/24Hz	*1	*2	4K (2160p) 30Hz	1080p 60Hz	1080i 60Hz	720p 60Hz	480p	480i
Disques DVD-Video	*1	*2	4K (2160p) 30Hz	1080p 60Hz	1080i 60Hz	720p 60Hz	480p	480i
Autres	*1	*1	4K (2160p) 30Hz	1080p 60Hz	1080i 60Hz	720p 60Hz	480p	480i

### Si Système TV est réglé sur PAL

Table des matières	Résolution HDMI (p. 39)							
	Auto	Format vidéo du disque original	4K (*3)	1080p	1080i	720p	480p/576p	480i/576i
Disques DVD-Video avec un contenu 1080p/24Hz	*1	1080p 24Hz	4K (2160p) 24Hz	1080p 24Hz/50Hz *4	1080i 50Hz	720p 50Hz	576p	576i
Disques DVD-Video avec un contenu 1080p/24Hz	*1	*2	4K (2160p) 25Hz	1080p 50Hz	1080i 50Hz	720p 50Hz	576p	576i
Disques DVD-Video	*1	*2	4K (2160p) 25Hz	1080p 50Hz	1080i 50Hz	720p 50Hz	576p	576i
Autres	*1	*1	4K (2160p) 25Hz	1080p 50Hz	1080i 50Hz	720p 50Hz	576p	576i

\*1 Résolution maximum prise en charge par le téléviseur relié à ce lecteur

\*2 Résolution et fréquence du disque source

\*3 Uniquement disponible quand Upscaling 4K (p. 39) est réglé sur Oui

\*4 1080 p 24 Hz (quand le téléviseur est compatible 1080p 24 Hz et HDMI 1080p 24Hz (p. 40) est réglé sur Auto) ou 1080p 50/60Hz

### Si Système TV est réglé sur Multi

Si Système TV est réglé sur Multi, les signaux vidéo sont émis avec le même format d'image (NTSC/PAL) que la source. Voyez les tableaux ci-dessus pour des détails sur la résolution/fréquence de chaque format d'image.

#### Remarques

- Pour pouvoir regarder des vidéos à chaque résolution, il faut que le téléviseur prenne ces formats en charge.
- Indépendamment de la fréquence du contenu, les signaux vidéo sont transmis à une fréquence de 60 Hz quand Système TV (p. 39) est réglé sur NTSC et à 50 Hz quand ce réglage est sur PAL.

## ■ Formats de sortie audio

Format de la source	Prise HDMI			Prises DIGITAL OUT (COAXIAL / OPTICAL)			Prises analogiques (ANALOG OUT/ BALANCED OUT)
	Bitstream (*1)	PCM (*1)	Reencode (*1)	Bitstream (*1)	PCM (*1)	Reencode (*1)	
PCM 2ch	PCM 2ch	PCM 2ch	PCM 2ch *2	PCM 2ch	PCM 2ch	PCM 2ch *2	2ch
PCM 5.1ch	PCM 5.1ch	PCM 5.1ch	PCM 5.1ch *2	PCM 2ch	PCM 2ch	PCM 2ch *2	2ch
PCM 7.1ch	PCM 7.1ch	PCM 7.1ch	PCM 7.1ch *2	PCM 2ch	PCM 2ch	PCM 2ch *2	2ch
Dolby Digital	Dolby Digital	PCM jusqu'à 5.1 canaux	Dolby Digital	Dolby Digital	PCM 2ch	Dolby Digital	2ch
Dolby Digital Plus	Dolby Digital Plus	PCM jusqu'à 7.1 canaux	Dolby Digital Plus *2	Dolby Digital	PCM 2ch	Dolby Digital	2ch
Dolby TrueHD	Dolby TrueHD	PCM jusqu'à 7.1 canaux	Dolby TrueHD *2	Dolby Digital	PCM 2ch	Dolby Digital	2ch
DTS	DTS	PCM jusqu'à 5.1 canaux *3	DTS *4	DTS	PCM 2ch *3	DTS *4	2ch *3
DTS-HD High Resolution Audio	DTS-HD High Resolution Audio	PCM jusqu'à 7.1 canaux *3	DTS-HD High Resolution Audio *5	DTS	PCM 2ch *3	DTS *4	2ch *3
DTS-HD Master Audio	DTS-HD Master Audio	PCM jusqu'à 7.1 canaux *3	DTS-HD Master Audio *5	DTS	PCM 2ch *3	DTS *4	2ch *3

\*1 Selon les réglages Sortie audio (p. 41)

\*2 Transmis en Dolby Digital quand les données audio secondaires, le son émis lors du clic d'un bouton et les effets sonores sont inclus

\*3 Ne produit pas de son pendant la lecture d'un contenu sur clé USB ou d'un contenu DLNA

\*4 Ne produit pas de réencodage pendant la lecture d'un contenu sur clé USB, ou d'un contenu DLNA (le son de sortie est identique au format Bitstream)

\*5 Transmis en DTS quand les données audio secondaires, le son émis lors du clic d'un bouton et les effets sonores sont inclus. Toutefois, la source n'est pas réencodée dans le cas de la lecture d'un contenu sur clé USB, ou d'un contenu DLNA (le son de sortie est identique au format Bitstream)

## Format de sortie audio des disques SA-CD/fichiers DSD

Paramètres Sortie SACD / DSD (p. 41)			Prise HDMI	Prises DIGITAL OUT (COAXIAL / OPTICAL)	Prises analogiques (ANALOG OUT/ BALANCED OUT)
Sortie prioritaire	Sortie Audio	Zone SACD			
HDMI	DSD	Multi	DSD jusqu'à 5.1 canaux	Aucune sortie	2 canaux (le signal DSD est converti)
		Stéréo	DSD 2ch	Aucune sortie	2 canaux (le signal DSD est converti)
	PCM	Multi	PCM jusqu'à 5.1 canaux	Aucune sortie	2 canaux (le signal PCM est converti)
		Stéréo	PCM 2 ch	Aucune sortie	2 canaux (le signal PCM est converti)
Analog *6	DSD	Stéréo	Aucune sortie	Aucune sortie	2 canaux (le signal DSD est converti)

\*6 Quand Sortie prioritaire est réglé sur Analog, les signaux DSD sont transmis à la prise HDMI et la portion stéréo d'un disque SA-CD est toujours sélectionnée

# Mise à niveau logicielle

Des mises à jour du logiciel intégrant de nouvelles fonctions ou apportant des améliorations au produit seront proposées régulièrement. Nous vous conseillons de mettre régulièrement à niveau le logiciel de ce lecteur.

Pour savoir si une nouvelle mise à niveau logicielle est disponible, rendez-vous sur le site Web suivant : <http://download.yamaha.com/>

## Remarque

- Ne retirez pas la clé USB, ne mettez pas le lecteur en mode veille ou ne débranchez pas le cordon d'alimentation/câble de connexion au réseau tant que la mise à niveau n'est pas terminée.

## ■ Mise à niveau du logiciel

### 1. Préparez la mise à niveau du logiciel.

Si vous effectuez la mise à niveau du logiciel à partir de la clé USB :

- ① Enregistrez le fichier de mise à niveau dans le dossier approprié sur la clé le disque/la clé USB. Pour en savoir plus, reportez-vous aux instructions fournies avec le fichier de mise à niveau.
- ② Connectez la clé USB.

Si vous effectuez la mise à niveau du logiciel à partir du réseau :

Assurez-vous que le lecteur est raccordé au réseau.

### 2. Sélectionnez la méthode de mise à niveau et lancez la mise à niveau à partir du menu SETUP.

- ① Appuyez sur **SETUP** pour afficher l'écran de menu SETUP.
- ② Sélectionnez Réglages Généraux → Système → Mettre à niveau.
- ③ Sélectionnez l'élément contenant le fichier de mise à niveau : Avec une clé USB/Réseau.



Le système recherche le fichier de mise à niveau.







# Guide de dépannage

Reportez-vous au tableau suivant si ce lecteur ne fonctionne pas convenablement. Si l'anomalie constatée n'est pas mentionnée ou si les actions correctives suggérées sont sans effet, mettez le lecteur hors tension, débranchez le cordon d'alimentation et prenez contact avec un revendeur agréé ou le service après-vente de Yamaha.

## ■ Alimentation

Anomalies	Causes possibles et solutions
<b>Le lecteur ne s'allume pas.</b>	<ul style="list-style-type: none"> <li>- Vérifiez si le cordon d'alimentation est branché correctement.</li> <li>- Pensez à appuyer sur le bouton  sur le panneau avant pour mettre le lecteur sous tension.</li> </ul>
<b>L'alimentation du lecteur est coupée.</b>	<ul style="list-style-type: none"> <li>- Le lecteur est automatiquement mis hors tension quand 20 minutes se sont écoulées sans aucune activité (de lecture) et que la fonction de Veille Automatique est active (p. 36).</li> </ul>

## ■ Opérations de base

Anomalies	Causes possibles et solutions
<b>La télécommande ne fonctionne pas.</b>	<ul style="list-style-type: none"> <li>- Utilisez la télécommande dans son rayon d'action (p. 11).</li> <li>- Remplacez les piles (p. 11).</li> <li>- Vérifiez les paramètres d'ID de l'appareil principal et de la télécommande. L'ID de la télécommande peut être modifiée lorsque l'appareil principal est réinitialisé. Dans ce cas, vérifiez l'ID de la télécommande sur l'appareil principal, et réglez-la à nouveau si nécessaire (p. 11).</li> </ul>
<b>Les touches ne fonctionnent pas.</b>	<ul style="list-style-type: none"> <li>- Mettez sous tension le téléviseur connecté à ce lecteur et effectuez les réglages initiaux (p. 21).</li> <li>- Maintenez le bouton  du panneau avant enfoncé pendant 5 secondes au moins pour réinitialiser le lecteur.</li> <li>- Pour procéder à une réinitialisation complète du lecteur, débranchez le cordon d'alimentation de la prise secteur pendant 30 secondes ou plus, rebranchez-le à la prise secteur, puis allumez le lecteur.</li> </ul>
<b>Vous avez oublié le mot de passe.</b>	<ul style="list-style-type: none"> <li>- Maintenez les boutons , ,  et  du panneau avant enfoncés simultanément en veillant à ce que le lecteur ne contienne pas de disque et soit à l'arrêt pour initialiser tous les paramètres du lecteur, y compris ses réglages de sécurité (p. 37). Après la mise hors tension automatique du lecteur, appuyez sur  pour le remettre sous tension.</li> </ul>

## ■ Lecture de disque

Anomalies	Causes possibles et solutions
<b>Impossible d'ouvrir ou de fermer le plateau de disque.</b>	<ul style="list-style-type: none"> <li>- Le plateau de disque est verrouillé quand un service de réseau est sélectionné.</li> <li>- Le plateau de disque est verrouillé quand ce lecteur est en mode de réception Miracast. Appuyez sur <b>Miracast</b> pour quitter le mode Miracast (p. 27).</li> </ul>
<b>Le lecteur ne peut pas lire le disque.</b>	<ul style="list-style-type: none"> <li>- Retirez le disque et nettoyez-le (p. 5).</li> <li>- Assurez-vous que le disque est inséré correctement (bien aligné sur le plateau de disque et face imprimée vers le haut) (p. 5).</li> <li>- Utilisez un disque compatible avec le lecteur (p. 3).</li> <li>- Retirez le disque et assurez-vous que le lecteur prend en charge ce type de disque (p. 3).</li> <li>- Vérifiez le code de région (p. 3).</li> <li>- Vérifiez si le disque est défectueux en essayant de lire un autre disque.</li> <li>- Les disques CD-R/RW, DVD+R/RW/R DL et DVD-R/RW/R DL doivent être finalisés (p. 3).</li> <li>- Quand ce lecteur est en mode CD, seuls les CD et disques SA-CD de musique peuvent être lus (p. 25).</li> </ul>
<b>La vidéo s'arrête.</b>	<ul style="list-style-type: none"> <li>- Le lecteur s'arrête s'il ressent des chocs ou des vibrations.</li> </ul>
<b>Le lecteur produit un bruit sec au démarrage de la lecture ou à l'insertion d'un disque.</b>	<ul style="list-style-type: none"> <li>- Ces bruits ne sont pas le signe d'un dysfonctionnement du lecteur, mais sont le reflet de conditions de fonctionnement normal.</li> </ul>
<b>Le démarrage de la lecture des disques Blu-ray prend du temps.</b>	<ul style="list-style-type: none"> <li>- Le lecteur recherche une clé/un disque USB utilisé comme espace de stockage externe pour la fonction BD-Live (p. 32) quand vous chargez un disque Blu-ray. Pour réduire la durée d'attente, conservez une clé/un disque USB raccordé à l'un des ports USB (en face avant/arrière) du lecteur (p. 19).</li> </ul>

## ■ Image

Anomalies	Causes possibles et solutions
<b>Absence d'image.</b>	<ul style="list-style-type: none"> <li>- Assurez-vous que les câbles sont branchés correctement (p. 12).</li> <li>- Assurez-vous que l'entrée sélectionnée sur le téléviseur ou l'ampli-tuner AV raccordé au lecteur est correcte.</li> <li>- Lorsqu'aucun disque n'est inséré ou lorsque la lecture est arrêtée, appuyez et maintenez les boutons ► et ■ du panneau avant enfoncés simultanément pour réinitialiser la résolution vidéo. Si aucune image n'apparaît, appuyez et maintenez le bouton ■ du panneau avant enfoncé pendant 5 secondes environ pour commuter sur NTSC/PAL.</li> <li>- Lorsque le lecteur est réglé sur Format vidéo du disque original, un signal non compatible avec le téléviseur raccordé est émis. Modifiez le réglage afin d'émettre en sortie un signal compatible avec le téléviseur raccordé (p. 39).</li> <li>- Vérifiez que le disque ou fichier que vous tentez de lire est compatible avec ce lecteur (p. 3).</li> <li>- Désactivez le mode CD et le mode Pure Direct (p. 25).</li> </ul>
<b>L'écran se fige et les touches n'ont aucun effet.</b>	<ul style="list-style-type: none"> <li>- Appuyez sur ■, puis redémarrez la lecture.</li> <li>- Éteignez, puis rallumez le lecteur.</li> <li>- Maintenez le bouton ⏻ du panneau avant enfoncé pendant 5 secondes au moins pour réinitialiser le lecteur.</li> </ul>
<b>La résolution de la vidéo n'est pas celle qui convient.</b>	<ul style="list-style-type: none"> <li>- Choisissez la résolution appropriée (p. 39).</li> </ul>
<b>La vidéo grand écran apparaît étirée verticalement ou des bandes noires apparaissent en haut et en bas de l'écran. Ou encore l'image 4:3 est étirée dans le sens horizontal.</b>	<ul style="list-style-type: none"> <li>- Changez le format d'image du téléviseur (p. 39).</li> </ul>
<b>Des carrés (effet de mosaïque) apparaissent à l'écran.</b>	<ul style="list-style-type: none"> <li>- Ce type de parasite est lié à la technologie de compression des images numériques notamment dans les scènes rapides.</li> </ul>

## ■ Son

Anomalies	Causes possibles et solutions
<b>Pas de son ou le son est déformé.</b>	<ul style="list-style-type: none"> <li>- Vérifiez si le câble audio est raccordé correctement (p. 12).</li> <li>- Augmentez le volume du téléviseur ou de l'ampli-tuner AV.</li> <li>- Rappelez-vous qu'aucun son n'est produit en mode arrêt sur image, lors de l'avance rapide et du retour rapide (p. 9).</li> <li>- Le son peut ne pas être émis selon l'état d'enregistrement audio, par exemple, lorsqu'un son autre qu'un signal audio ou un son non standard est enregistré comme contenu audio (p. 3).</li> <li>- Vérifiez que le disque ou fichier que vous tentez de lire est compatible avec ce lecteur (p. 3).</li> <li>- Si le son est coupé pendant la lecture en mode CD, désactivez ce mode (p. 25).</li> </ul>
<b>Les pistes audio gauche et droite sont inversées ou le son n'est émis que d'un côté.</b>	<ul style="list-style-type: none"> <li>- Vérifiez la connexion audio (p. 14).</li> </ul>
<b>Le type de son et/ou le nombre de canaux voulu n'est pas disponible.</b>	<ul style="list-style-type: none"> <li>- Reportez-vous au paramètre Sortie audio et à la section « Formats de sortie audio » (p. 41, p. 44).</li> </ul>
<b>Aucun son (données audio secondaires) n'est émis pour la fonction d'incrustation PIP (image dans l'image).</b>	<ul style="list-style-type: none"> <li>- Réglez Coaxial / Optique ou HDMI sur PCM/Reencode (p. 41).</li> <li>- Pour écouter les données audio secondaires, appuyez sur <b>2ND AUDIO</b> (p. 9).</li> <li>- Sur certains disques, il peut être nécessaire d'activer en plus les données audio secondaires dans le menu principal du disque (p. 8).</li> </ul>

## ■ Réseau

Anomalies	Causes possibles et solutions
<b>Impossible de se connecter à Internet.</b>	<ul style="list-style-type: none"> <li>- Lorsque vous vous connectez à Internet en choisissant Câble dans Paramètres de connexion, raccordez le câble réseau correctement (p. 38).</li> <li>- Vérifiez si l'équipement raccordé (routeur haut débit ou modem) est sous tension.</li> <li>- Assurez-vous que le routeur haut débit et/ou le modem est connecté correctement.</li> <li>- Si Sans Fil est choisi dans Paramètres de connexion, et lorsque vous souhaitez vous connecter à internet en utilisant Ethernet, sélectionnez correctement Câble (p. 38).</li> <li>- Sélectionnez correctement Sans Fil dans Paramètres de connexion lorsque vous souhaitez vous connecter à Internet en utilisant un réseau LAN sans fil (p. 38).</li> </ul>
<b>Impossible de télécharger le contenu BD-Live.</b>	<ul style="list-style-type: none"> <li>- Vérifiez que le lecteur peut se connecter normalement à Internet. Reportez-vous à la section « Test de connexion » (p. 38).</li> <li>- Vérifiez si la clé USB est insérée correctement. Assurez-vous que la clé USB est reliée au port USB du lecteur (p. 19).</li> <li>- Vérifiez si le disque Blu-ray prend en charge la fonction BD-Live.</li> <li>- Utilisez une clé USB au format FAT16, FAT32 ou NTFS.</li> <li>- Il est recommandé de connecter une clé USB possédant au moins 2Go d'espace libre. Si l'espace disponible n'est pas suffisant, formatez la clé USB. (p. 36)</li> <li>- Reportez-vous au mode d'emploi fourni avec le disque ou contactez son fabricant.</li> </ul>
<b>Impossible de détecter le serveur DLNA.</b>	<ul style="list-style-type: none"> <li>- Vérifiez que le lecteur peut se connecter normalement au réseau. Reportez-vous à la section « Test de connexion » (p. 38).</li> <li>- Vérifiez si l'équipement raccordé (routeur haut débit ou serveur) est sous tension.</li> <li>- Assurez-vous d'utiliser le même routeur (ou point d'accès) pour connecter le lecteur et le serveur.</li> <li>- Selon le serveur DLNA utilisé, il est possible que vous deviez autoriser l'utilisation de ce lecteur à partir du serveur.</li> <li>- Selon le serveur DLNA utilisé, il peut être nécessaire de modifier un des paramètres du pare-feu.</li> </ul>
<b>Impossible de lire le fichier sur le serveur DLNA.</b>	<ul style="list-style-type: none"> <li>- Assurez-vous que le format du fichier est reconnu (p. 3).</li> <li>- Vérifiez le paramètre de configuration de votre serveur DLNA.</li> <li>- Les conditions de fonctionnement de votre réseau domestique peuvent avoir une incidence sur le mode d'exécution et la qualité de lecture du fichier.</li> </ul>
<b>Impossible de se connecter à Internet via le réseau LAN sans fil.</b>	<ul style="list-style-type: none"> <li>- Assurez-vous que le routeur du réseau LAN sans fil est sous tension.</li> <li>- En fonction de l'environnement immédiat, tel que le matériau dont les murs sont constitués, les conditions de réception des ondes radio, ou les obstacles existant entre le lecteur et le routeur LAN sans fil, la distance de communication peut être réduite. Rapprochez le lecteur et le routeur LAN sans fil l'un de l'autre.</li> <li>- Les appareils utilisant la bande de fréquence de 2,4 GHz, tels qu'un four à micro-ondes ou des appareils sans fil, sont susceptibles d'interrompre la communication sans fil. Éloignez le lecteur de ces appareils ou mettez-les hors tension.</li> <li>- Si la connexion Internet utilisant un réseau LAN sans fil ne peut toujours pas être rétablie en appliquant les deux solutions ci-dessus, essayez d'utiliser Ethernet en sélectionnant Câble dans Paramètres de connexion (p. 38).</li> </ul>
<b>Le réseau sans fil n'est pas détecté ou est perturbé.</b>	<ul style="list-style-type: none"> <li>- Assurez-vous que le routeur du réseau LAN sans fil est sous tension.</li> <li>- Rapprochez le lecteur du routeur, changez la position du lecteur ou réorientez l'antenne du routeur LAN sans fil.</li> <li>- Si vous n'arrivez pas à configurer la connexion sans fil avec la fonction WPS, sélectionnez une autre option (Recherche ou Manuel) (p. 21).</li> <li>- Assurez-vous que le réseau sans fil n'est pas perturbé par un four à micro-ondes, un téléphone numérique sans fil ou tout autre appareil sans fil présent dans l'environnement immédiat.</li> <li>- Les fours à micro-ondes, les téléphones numériques sans fil ou d'autres appareils sans fil présents dans votre environnement immédiat sont susceptibles de perturber le réseau sans fil. Mettez ces appareils hors tension.</li> <li>- Assurez-vous que les pare-feux de votre réseau permettent d'accéder à la connexion sans fil de ce lecteur.</li> <li>- Si le réseau sans fil ne fonctionne pas correctement chez vous, essayez d'utiliser la connexion réseau filaire.</li> </ul>



## ■ Messages d'erreur à l'écran

- Les messages suivants apparaissent sur l'écran du téléviseur si le disque que vous essayez de lire ne convient pas ou si l'opération est incorrecte.

Message d'erreur	Causes possibles et solutions
<b>Fichier non supporté</b>	– Le fichier n'est pas reconnu par le lecteur. Voir la section « Types de disques/fichiers utilisables avec ce lecteur » (p. 3).
<b>Code zone incorrect</b>	– Le code de région du disque n'est pas compatible. Voir la section « Information sur la gestion des régions pour les disques Blu-ray/DVD vidéo. » (p. 3).
<b>Echec réseau</b>	– Le lecteur ne peut pas être connecté au réseau. Vérifiez la connexion (p. 16) et le paramètre Réseau (p. 38).
<b>Réseau OK, échec proxy</b>	– Le lecteur ne peut pas être connecté au serveur proxy. Voir la section « Paramètres Proxy » (p. 38).
<b>La fonction BD-LIVE n'est pas autorisée dans le menu SETUP</b>	– La fonction BD-LIVE n'est pas autorisée. Voir la section « Connection BD-Live » (p. 38).
<b>La mise à jour a échoué.</b>	– La mise à niveau a échoué. Assurez-vous que le fichier de mise à niveau n'est pas corrompu ou illisible.
<b>Adresse IP incorrecte ! Merci de recommencer...</b>	– La Configuration IP saisie n'est pas valide. Ressaisissez l'information correcte.

# Glossaire

## **Adresse Mac**

L'adresse Mac est une valeur unique attribuée à un périphérique réseau à des fins d'identification.

## **AVCHD**

AVCHD désigne un nouveau format (norme) pour les caméras vidéo haute définition qui permet d'enregistrer et de lire des images HD de haute résolution.

## **BD-Live™**

BD-Live est une norme Blu-ray Disc utilisant une connexion réseau, permettant à ce lecteur de se mettre en ligne pour télécharger des vidéos promotionnelles ainsi que d'autres données.

## **BDMV**

BDMV (abréviation de Blu-ray Disc Movie) fait référence à un des formats d'application utilisés pour les BD-ROM, lequel correspond à une des spécifications des disques Blu-ray. BDMV est un format d'enregistrement équivalent au DVD vidéo de la norme DVD.

## **Blu-ray 3D™**

Le format Blu-ray 3D permet de bénéficier d'images 3D en haute définition (Full HD).

## **BONUSVIEW™**

Les disques compatibles BONUSVIEW permettent de bénéficier simultanément d'un sous-canal vidéo pour un système à deux écrans, d'un sous-canal audio et de sous-titres. Un petit écran apparaît en incrustation (image dans l'image) à l'intérieur de l'écran principal pendant la lecture.

## **Deep Color**

Deep Color fait référence aux différentes profondeurs de couleurs utilisées pour l'affichage, limitées à 24 bits dans les versions précédentes de la norme HDMI. L'augmentation de la profondeur de couleurs permet aux appareils haute définition (HDTV) et autres systèmes d'affichage de simuler non plus des millions de couleurs, mais des milliards de couleurs et d'éliminer ainsi le phénomène de stries (color banding). Vous obtenez ainsi des dégradés plus subtils et des transitions encore plus douces entre les couleurs. Le taux de contraste plus élevé permet, en outre, de représenter un plus grand nombre de nuances de gris entre le noir et le blanc. La technologie Deep Color a également pour effet d'augmenter le nombre de couleurs disponibles dans le cadre de l'espace colorimétrique RGB ou YCbCr.

## **DLNA**

DLNA (Digital Living Network Alliance) permet de partager facilement des données multimédia numériques par l'intermédiaire d'un réseau domestique. Vous pouvez, en outre, diffuser sur votre téléviseur le contenu numérique provenant d'un ordinateur (sur lequel vous avez installé le logiciel serveur DLNA) ou de tout autre appareil compatible DLNA via ce lecteur. Pour relier ce lecteur à votre serveur DLNA, il est nécessaire d'effectuer certains réglages au niveau du serveur DLNA ou de l'appareil utilisé. Pour en savoir plus, reportez-vous à la documentation de votre logiciel serveur DLNA ou de l'appareil DLNA.

## **Dolby Digital**

Un système sonore développé par Dolby Laboratories Inc. recréant l'ambiance d'une salle de cinéma sur la sortie audio lorsque l'appareil est raccordé à un processeur ou à un amplificateur Dolby Digital.

## **Dolby Digital Plus**

Un système sonore développé comme extension du Dolby Digital. Cette technologie de codage audio prend en charge le son surround 7.1 multicanaux.

## **Dolby TrueHD**

Le Dolby TrueHD consiste en une technologie de codage sans perte prenant en charge jusqu'à 8 canaux de son surround multicanaux pour les disques optiques de dernière génération. Le son restitué est fidèle à la source d'origine bit par bit.

## **DRC (Dynamic Range Control)**

La fonction DRC permet d'ajuster la plage entre les niveaux sonores minimal et maximal (plage dynamique) pour une lecture à volume moyen. Elle est très pratique pour écouter plus distinctement un dialogue ou pour éviter de déranger les voisins.

## **DTS**

Il s'agit d'un système sonore numérique mis au point par DTS, Inc. et utilisé dans les cinémas.

## **DTS-HD High Resolution Audio**

DTS-HD High Resolution Audio est une nouvelle technologie mise au point pour le format de disque optique haute définition de la dernière génération.

## **DTS-HD Master Audio**

DTS-HD Master Audio est une technologie de compression audio sans perte, mise au point pour le format de disque optique haute définition de la dernière génération.

## **Espace de couleur**

Le terme Espace de couleur désigne la gamme des couleurs pouvant être représentée. RGB est un espace colorimétrique basé sur le modèle de couleur RGB (soit RVB, rouge, vert et bleu) et destiné essentiellement aux écrans d'ordinateurs. YCbCr est un espace colorimétrique basé sur un signal de luminance (Y) et sur deux signaux de différenciation des couleurs (Cb et Cr).

**FLAC**

FLAC (Free Lossless Audio Codec) est un format de fichier libre permettant la compression de données audio sans perte. Bien que son taux de compression soit inférieur à ceux d'autres formats de compression audio à perte, il fournit souvent une qualité audio supérieure.

**HDMI**

HDMI (High-Definition Multimedia Interface) est une interface multimédia haute définition prenant en charge les signaux vidéo et audio sur une seule connexion numérique. La connexion HDMI assure le transport des signaux vidéo standard haute définition et des signaux audio multicanaux vers des appareils audiovisuels, comme des téléviseurs équipés HDMI, sous une forme numérique sans dégradation.

**Letterbox (LB 4:3)**

Format d'écran avec des bandes noires en haut et en bas de l'image permettant de regarder un contenu grand écran (16:9) sur un téléviseur 4:3 raccordé.

**Pan Scan (PS 4:3)**

Format d'écran ayant pour effet de couper les côtés de l'image pour regarder les contenus grand écran (16:9) sur un téléviseur 4:3 raccordé.

**Son PCM linéaire**

Le PCM linéaire est un format d'enregistrement des signaux utilisé pour les CD audio et certains disques DVD et Blu-ray. Le son sur un CD audio est enregistré à une fréquence d'échantillonnage de 44,1 kHz sur 16 bits. (Alors qu'il est enregistré entre 48 kHz sur 16 bits et 96 kHz sur 24 bits sur des disques DVD et entre 48 kHz sur 16 bits et 192 kHz sur 24 bits sur des disques Blu-ray).

**Sous-titres**

Il s'agit des lignes de texte apparaissant au bas de l'écran traduisant ou transcrivant les dialogues. Ils sont enregistrés sur de nombreux disques DVD et Blu-ray.

**Sous-titres pour malentendants**

Les sous-titres pour malentendants sont une sorte de sous-titres, la différence est dans le fait que les sous-titres sont destinés aux personnes entendant et les sous-titres pour malentendants aux personnes malentendantes. Les sous-titres reflètent rarement tous les sons.

Par exemple, les sous-titres pour malentendants indiquent les effets sonores (sonnerie de téléphone, bruits de pas, ...), alors que cela n'est pas le cas dans les sous-titres ordinaires. Avant d'activer ce paramètre, assurez-vous que le disque contient effectivement des informations relatives aux sous-titres pour malentendants.

**x.v.Color**

x.v.Color reproduit une plus grande plage de couleurs qu'auparavant en affichant pratiquement toutes les couleurs que l'œil humain peut détecter.

# Caractéristiques techniques

## ■ Généralités

### Alimentation

[Modèles pour les États-Unis et le Canada].....	CA 120 V, 60 Hz
[Modèles pour l'Europe, la Russie et l'Australie]	..... CA 110-240 V, 50 Hz
[Modèle pour la Corée].....	CA 110-240 V, 60 Hz

Consommation électrique..... 20 W

### Consommation électrique en veille

Contrôle HDMI Non, Veille Réseau Non.....	0,4 W
Contrôle HDMI Oui, Veille Réseau Non.....	0,5 W
Contrôle HDMI Non, Veille Réseau Oui	

Filaire.....	2,0 W
Sans fil.....	2,3 W

Contrôle HDMI Oui, Veille Réseau Oui	
Filaire.....	2,0 W
Sans fil.....	2,3 W

Dimensions (L × H × P, éléments saillants inclus)..... 435 × 86 × 262 mm

Poids..... 3,8 kg

## ■ Performances audio

Niveau de sortie audio (1 kHz, 0 dB)

Disques Blu-ray/DVD/CD-DA..... 2 ± 0,3 V

### Rapport signal/bruit (Réseau IHF-A)

Disques Blu-ray/DVD/CD-DA..... 115 dB ou plus

### Gamme dynamique (Réseau IHF-A)

Disques Blu-ray/DVD..... 110 dB ou plus

CD-DA..... 100 dB

### Distorsion harmonique (1 KHz)

Disques Blu-ray/DVD/CD-DA..... 0,002% ou moins

### Réponse en fréquence

Disques Blu-ray/DVD

..... 4 Hz à 22 kHz (48 kHz, fréquence d'échantillonnage)

..... 4 Hz à 44 kHz (96 kHz, fréquence d'échantillonnage)

CD-DA..... 4 Hz à 20 kHz

## ■ Entrée/Sortie

Sortie HDMI..... Connecteur de type A × 1  
480i/576i/480p/576p/720p/1080i/1080p/1080p@24Hz/4K(2160p)@24Hz,  
Deep Color, x.v. Prise en charge de

Sortie numérique..... Optique × 1, Coaxiale × 1

### Sortie audio analogique

.... Sortie ANALOG OUT (L/R) × 1, sortie BALANCED OUT (L/R) × 1

USB..... Connecteur de type A × 2

LAN sans fil..... Norme : IEEE 802.11 b/g/n

Plage de fréquence : bande de 2,4GHz

Autre équipement..... REMOTE CONTROL IN/OUT × 1

Ethernet × 1

\* Ce mode d'emploi contient les dernières données et spécifications disponibles au moment de l'impression. Pour vous procurer la version la plus récente du manuel, surfez sur le site Internet de Yamaha et téléchargez le manuel.

## ■ Droits d'auteur

### Remarque

– Le support audio-visuel peut être composé d'œuvres soumises à des droits d'auteur qui ne peuvent être enregistrées sans l'autorisation du détenteur du droit d'auteur. Consultez les lois applicables dans votre pays.



« Blu-ray Disc™ », « Blu-ray™ », « Blu-ray 3D™ », « BD-Live™ », « BONUSVIEW™ » et les logos sont des marques commerciales de la Blu-ray Disc Association.



DVD est une marque commerciale de DVD Format/Logo Licensing Corporation.

## ■ DOLBY AUDIO

Fabriqué sous licence de Dolby Laboratories. Dolby, Dolby Audio et le symbole double D sont des marques commerciales de Dolby Laboratories.



Pour des informations sur les brevets DTS, surfez sur <http://patents.dts.com>. Fabriqué sous licence de DTS Licensing Limited. DTS, DTS-HD, le symbole ainsi que DTS et le symbole associé sont des marques déposées et DTS-HD Master Audio une marque commerciale de DTS, Inc. © DTS, Inc. Tous droits réservés.



« HDMI », le logo « HDMI » et High-Definition Multimedia Interface sont des marques commerciales ou déposées de HDMI Licensing LLC aux États-Unis et dans d'autres pays.

### x.v.Color™

« x.v.Color » et le logo « x.v.Color » sont des marques commerciales de Sony Corporation.



« AVCHD » et le logo « AVCHD » sont des marques commerciales de Panasonic Corporation et Sony Corporation.



Java est une marque déposée d'Oracle et/ou de ses filiales.



DLNA™ et DLNA CERTIFIED™ sont des marques commerciales ou des marques déposées de Digital Living Network Alliance. Tous droits réservés. Toute utilisation illicite est strictement interdite.



Le logo Wi-Fi CERTIFIED est une marque de certification de Wi-Fi Alliance.

La marque d'identification Wi-Fi Protected Setup est une marque de Wi-Fi Alliance.

« Wi-Fi », « Wi-Fi Protected Setup », « Wi-Fi Direct » et « Miracast » sont des marques ou des marques déposées de Wi-Fi Alliance.

Ce produit est utilisé sous licence en vertu de la licence des portefeuilles de brevets AVC et VC-1 pour l'utilisation à des fins personnelles et non commerciales qui accorde le droit au consommateur de (i) coder de la vidéo conformément aux normes AVC et VC-1 (« vidéo AVC/VC-1 ») et/ou (ii) décoder de la vidéo AVC/VC-1 codée par un consommateur à des fins personnelles et non commerciales et/ou obtenue d'un fournisseur autorisé à fournir de la vidéo AVC/VC-1. Aucune licence n'est accordée ou ne sera considérée comme allouée pour toute autre utilisation. De plus amples informations sont disponibles auprès de MPEG LA, LLC. Visitez <http://www.mpegla.com>.

Ce produit est utilisé sous licence en vertu de la licence des portefeuilles de brevets MVC pour l'utilisation à des fins personnelles et non commerciales qui accorde le droit au consommateur de (i) coder de la vidéo conformément à la norme MVC (« vidéo MVC ») et/ou (ii) décoder de la vidéo MVC codée par un consommateur à des fins personnelles et non commerciales et/ou obtenue d'un fournisseur autorisé à fournir de la vidéo MVC. Aucune licence n'est accordée ou ne sera considérée comme allouée pour toute autre utilisation. De plus amples informations sont disponibles auprès de MPEG LA, LLC. Visitez <http://www.mpegla.com>.

Windows Media Player est une marque déposée ou une marque commerciale de Microsoft corporation aux États-Unis et/ou dans d'autres pays.

Copyright 2004-2012 Verance Corporation. Cinavia® est une marque commerciale de Verance Corporation. Protégée par le brevet américain numéro 7,369,677 et par d'autres brevets mondiaux délivrés et en attente sous licence de Verance Corporation. Tous droits réservés.

# Index

## ■ Numéros

2ND AUDIO, télécommande ..... 9

## ■ A

A/B, télécommande ..... 10

Affichage à l'écran, menu SETUP ..... 37

Angle, menu à l'écran ..... 29

ANGLE, télécommande ..... 8

Audio, menu à l'écran ..... 29

Audio, menu SETUP ..... 37

AUDIO, télécommande ..... 8

AV CONTROLLER ..... 28

## ■ B

BD-Live ..... 32

Bitrate, menu à l'écran ..... 29

## ■ C

Chapitre, menu à l'écran ..... 29

CLEAR, télécommande ..... 9

Coaxial / Optique, menu SETUP ..... 41

Code pays, menu SETUP ..... 37

Configuration Haut-Parleur, menu

SETUP ..... 41

Configuration IP, menu SETUP ..... 38

Connection BD-Live , menu SETUP ... 38

Connexion XLR symétrique ..... 15

Contrôle HDMI, fonction ..... 36

Contrôle HDMI, menu SETUP ..... 36

Contrôle Parental, menu SETUP ..... 37

Contrôle, touches de télécommande ..... 9

Couleur, touches de télécommande ..... 8

Curseur, touches de télécommande ..... 8

## ■ D

Dernière Mémoire, menu SETUP ..... 37

Désentrelacement vidéo, menu SETUP ...  
40

Deuxième Audio, menu à l'écran ..... 29

Deuxième Marque Audio, menu

SETUP ..... 37

Deuxième Vidéo, menu à l'écran ..... 29

Diaporama, menu à l'écran ..... 29

Digital Media Controller (DMC) ..... 17

DLNA ..... 17

DRC, menu SETUP ..... 41

## ■ E

Echantillonnage Inférieur, menu

SETUP ..... 41

Ecran TV, menu SETUP ..... 39

ENTER, télécommande ..... 8

Espace de couleur, menu SETUP ..... 40

Espace de stockage externe, menu

SETUP ..... 36

## ■ F

Fonction incrustation ..... 32

## ■ H

HDMI 1080p 24Hz, menu SETUP ..... 40

HDMI Deep Color, menu SETUP ..... 40

HDMI, menu SETUP ..... 41

Heure, menu à l'écran ..... 29

HOME, télécommande ..... 8

## ■ I

Information de Mise à jour ..... 36

Information, menu SETUP ..... 38

Insérer les paramètres par défaut, menu  
SETUP ..... 36

Installation facile, menu SETUP ..... 36

## ■ L

Langue, menu SETUP ..... 37

le style de Sous-titres, menu à l'écran .. 29

Lecture automatique du disque, menu  
SETUP ..... 37

Lecture, menu SETUP ..... 37

## ■ M

Marque Angle, menu SETUP ..... 37

Marque PIP, menu SETUP ..... 37

Menu à l'écran ..... 29

Menu État ..... 30

Menu SETUP ..... 33

Menu SETUP, utilisation ..... 35

Menu, menu SETUP ..... 37

Mettre à niveau, menu SETUP ..... 36

Miracast ..... 27

Mise à niveau du logiciel ..... 45

Mise à niveau logicielle ..... 45

Mixage en 2 canaux stéréo, menu

SETUP ..... 41

Mode CD ..... 25

Mode/Modèle de lecture, menu à l'écran .. 29

Modification du mot de passe, menu  
SETUP ..... 37

## ■ N

Numérique, touches de télécommande .. 9

## ■ O

ON SCREEN, télécommande ..... 9

## ■ P

Paramètres audio, menu SETUP ..... 41

Paramètres de connexion, menu  
SETUP ..... 38

Paramètres Proxy, menu SETUP ..... 38

Paramètres vidéo, menu SETUP ..... 39

PBC (Push Button Configuration) ..... 38

Pilotage réseau, menu SETUP ..... 38

PIN, code (WPS) ..... 38

PIP, télécommande ..... 9

Plage/Fichier, menu à l'écran ..... 29

Playback, menu SETUP ..... 36

POP UP/MENU, télécommande ..... 9

Post process, menu SETUP ..... 42

Processus Vidéo, menu SETUP ..... 40

PROGRAM, télécommande ..... 9

Programmation de l'ordre de lecture ... 31

PURE DIRECT ..... 9

Pure Direct ..... 25

## ■ R

Recherche instantanée, menu à l'écran ... 29

Recherche, fonction ..... 31

Réduction de bruit, menu SETUP ..... 40

Réglages Généraux, menu SETUP ..... 36

Relecture instantanée, menu à l'écran ... 29

REPEAT, télécommande ..... 10

Réseau, menu SETUP ..... 38

RETURN, télécommande ..... 8

## ■ S

SEARCH, télécommande ..... 9

Securité, menu SETUP ..... 37

Sélection CC, menu à l'écran ..... 29

SETUP, télécommande ..... 8, 9

SHUFFLE, télécommande ..... 9

Sortie 3D, menu SETUP ..... 39

Sortie audio, menu SETUP ..... 41

Sous-titres pour malentendants, menu  
SETUP ..... 40

Sous-titres, menu à l'écran ..... 29

Sous-titres, menu SETUP ..... 37

STATUS, télécommande ..... 9

SUBTITLE, télécommande ..... 8

Système d'information, menu

SETUP ..... 42

Système TV, menu SETUP ..... 39

Système, menu SETUP ..... 36

## ■ T

Télécommande ..... 8

Télécommande (entrée/sortie) ..... 18

Test de connexion, menu SETUP ..... 38

Titre, menu à l'écran ..... 29

TOP MENU, télécommande ..... 8

Transitions, menu à l'écran ..... 29

TV, menu SETUP ..... 39

## ■ U

UpMix, menu SETUP ..... 42

## ■ V

Veille Automatique, menu SETUP ..... 36

## ■ W

Wi-Fi Direct ..... 26

WPS (Wi-Fi Protected Setup) ..... 38

## ■ Z

ZOOM, télécommande ..... 8



Yamaha Global Site  
<http://www.yamaha.com/>  
Yamaha Downloads  
<http://download.yamaha.com/>

Manual Development Department  
© 2016 Yamaha Corporation

Published 05/2016 AM-A0  
Printed in China

**BD-A1060/CA**