

SILENT *Guitar*TM

Steel Strings Model **SLG200S**

Nylon Strings Model **SLG200N**
SLG200NW

Mode d'emploi

Merci d'avoir fait l'acquisition de la "SILENT guitarTM" de Yamaha.

Ce produit représente un nouveau type de guitare construit sur la base d'un corps en acajou, et qui permet un jeu silencieux et portabilité, avec le système exclusif SRT POWERED de Yamaha, qui simule le naturel et la pleine résonance d'une guitare acoustique enregistrée dans un studio à l'aide de microphones de haute qualité.

Afin d'obtenir les meilleures performances et profiter au maximum de cet instrument, nous vous conseillons de lire attentivement ce mode d'emploi avant d'utiliser l'instrument. Après sa lecture, nous vous recommandons de le conserver en lieu sûr pour le retrouver lorsque vous aurez besoin de le consulter.

* "SILENT guitarTM" et le SILENT *Guitar* logo sont des marques de commerce de Yamaha Corporation.

Français

Table des matières

| | |
|---|-----------|
| PRÉCAUTIONS D'USAGE | 3 |
| Unité principale/accessoires | 5 |
| Nomenclature | 6 |
| Fixation du cadre | 9 |
| Alimentation | 10 |
| ■ Utilisation des piles | 10 |
| ■ Alimentation sur le secteur | 10 |
| Utilisation de l'accordeur | 11 |
| À propos de la fonction de mise hors tension automatique | 12 |
| Remplacement des cordes | 13 |
| Réglage de la mécanique d'accordage | 14 |
| Réglage du tendeur tirant | 14 |
| Fiche technique | 15 |

CAN ICES-3 (B)/NMB-3(B)

• This applies only to products distributed by Yamaha Canada Music Ltd.

• Ceci ne s'applique qu'aux produits distribués par Yamaha Canada Musique Ltée.

(can_b_01)

Informations concernant la collecte et le traitement des piles usagées et des déchets d'équipements électriques et électroniques



Les symboles sur les produits, l'emballage et/ou les documents joints signifient que les produits électriques ou électroniques usagés ainsi que les piles usagées ne doivent pas être mélangés avec les déchets domestiques habituels. Pour un traitement, une récupération et un recyclage appropriés des déchets d'équipements électriques et électroniques et des piles usagées, veuillez les déposer aux points de collecte prévus à cet effet, conformément à la réglementation nationale.

En vous débarrassant correctement des déchets d'équipements électriques et électroniques et des piles usagées, vous contribuerez à la sauvegarde de précieuses ressources et à la prévention de potentiels effets négatifs sur la santé humaine qui pourraient advenir lors d'un traitement inapproprié des déchets.

Pour plus d'informations à propos de la collecte et du recyclage des déchets d'équipements électriques et électroniques et des piles usagées, veuillez contacter votre municipalité, votre service de traitement des déchets ou le point de vente où vous avez acheté les produits.



Pour les professionnels dans l'Union européenne :

Si vous souhaitez vous débarrasser des déchets d'équipements électriques et électroniques, veuillez contacter votre vendeur ou fournisseur pour plus d'informations.



Informations sur la mise au rebut dans d'autres pays en dehors de l'Union européenne :

Ces symboles sont seulement valables dans l'Union européenne. Si vous souhaitez vous débarrasser de déchets d'équipements électriques et électroniques ou de piles usagées, veuillez contacter les autorités locales ou votre fournisseur et demander la méthode de traitement appropriée.

Cd

Note pour le symbole « pile » (deux exemples de symbole ci-dessous) :

Ce symbole peut être utilisé en combinaison avec un symbole chimique. Dans ce cas, il respecte les exigences établies par la directive européenne relative aux piles pour le produit chimique en question.

(weee_battery_eu_fr_02)

PRÉCAUTIONS D'USAGE

PRIÈRE DE LIRE ATTENTIVEMENT AVANT DE PROCÉDER À TOUTE MANIPULATION

Rangez ce manuel en lieu sûr et à portée de main afin de pouvoir le consulter ultérieurement.



AVERTISSEMENT

Veillez à toujours observer les précautions élémentaires énumérées ci-après pour éviter de graves blessures, voire la mort, en raison d'une électrocution, d'un court-circuit, de dégâts, d'un incendie ou de tout autre risque. La liste de ces précautions n'est pas exhaustive :

Alimentation/adaptateur secteur

- Ne laissez pas le cordon d'alimentation à proximité de sources de chaleur telles que les radiateurs ou les éléments chauffants. Évitez également de le plier de façon excessive ou de l'endommager de quelque manière que ce soit ou de placer dessus des objets lourds.
- Utilisez uniquement la tension requise pour l'instrument. Celle-ci est indiquée sur la plaque du fabricant de l'instrument.
- Utilisez uniquement l'adaptateur spécifié (page 10). L'utilisation d'un adaptateur inapproprié peut endommager l'instrument ou entraîner une surchauffe.
- Vérifiez périodiquement l'état de la fiche électrique, dépoussiérez-la et nettoyez-la.

Ne pas ouvrir

- L'instrument ne contient aucune pièce nécessitant l'intervention de l'utilisateur. N'ouvrez pas l'instrument et ne tentez pas d'en démonter les éléments internes ou de les modifier de quelque façon que ce soit. Si l'appareil présente des signes de dysfonctionnement, mettez-le immédiatement hors tension et faites-le contrôler par un technicien Yamaha qualifié.

Prévention contre l'eau

- Ne laissez pas l'instrument sous la pluie et ne l'utilisez pas près d'une source d'eau ou dans un milieu humide. Ne déposez pas dessus des récipients (tels que des vases, des bouteilles ou des verres) contenant des liquides qui risqueraient de s'infiltrer par les ouvertures. Si un liquide, tel que de l'eau, pénètre à l'intérieur de l'instrument, mettez immédiatement ce dernier hors tension et débranchez le cordon d'alimentation de la prise secteur. Faites ensuite contrôler l'instrument par un technicien Yamaha qualifié.
- N'essayez jamais de retirer ou d'insérer une fiche électrique avec les mains mouillées.

Piles

- Veillez à respecter les précautions détaillées ci-après. Le non respect de ces instructions risque de provoquer une explosion, un incendie ou une fuite du liquide des piles.
 - N'altérez pas les piles et n'essayez pas de les démonter.
 - Ne jetez pas les piles au feu.
 - Ne tentez pas de recharger une pile non rechargeable.
 - Gardez les piles éloignées des objets métalliques tels que les colliers, les épingles à cheveux, les pièces de monnaie ou les clés.
 - Utilisez uniquement le type de pile spécifié (page 10).
 - Veillez à utiliser des piles neuves, de type et de modèle identiques, issues du même fabricant.
 - Prenez soin de respecter la polarité (+/-) lors de la mise en place des piles.
 - Lorsque les piles sont épuisées ou en cas de non-utilisation de l'instrument pendant une durée prolongée, retirez les piles de l'instrument.
 - En cas d'utilisation de piles Ni-MH, suivez les instructions fournies avec les piles. Pour charger les piles, servez-vous exclusivement du chargeur approprié.
- Conservez les piles hors de portée des enfants car ceux-ci risquent de les avaler.
- En cas de fuite du liquide des piles, évitez tout contact avec ce liquide. En cas de contact avec les yeux, la bouche ou la peau, rincez immédiatement à l'eau claire et consultez un médecin. Le liquide présent dans la pile est corrosif et peut provoquer la cécité ou des brûlures chimiques.

En cas d'anomalie

- Si l'un des problèmes suivant survient, coupez immédiatement l'alimentation et retirez la fiche électrique de la prise. (Si l'instrument fonctionne actuellement sur piles, retirez-en toutes les piles.) Faites ensuite contrôler l'appareil par un technicien Yamaha.
 - Le cordon électrique s'effiloche ou est endommagé.
 - L'instrument dégage une odeur inhabituelle ou de la fumée.
 - Une brusque perte de son est intervenue durant l'utilisation de l'instrument.

ATTENTION

Observez toujours les précautions élémentaires reprises ci-dessous pour éviter tout risque de blessures corporelles, pour vous-même ou votre entourage, ainsi que la détérioration de l'instrument ou de tout autre bien. La liste de ces précautions n'est pas exhaustive :

Alimentation/adaptateur secteur

- N'utilisez pas de connecteur multiple pour brancher l'instrument sur une prise secteur. Cela risque d'affecter la qualité du son, voire de provoquer la surchauffe de la prise.
- Veillez à toujours saisir la fiche, et non le cordon, pour débrancher l'instrument de la prise d'alimentation. Si vous tirez sur le cordon, vous risquez de l'endommager.
- N'utilisez pas l'adaptateur ou le cordon d'alimentation secteur s'il est endommagé.
- Débranchez la fiche électrique de la prise secteur lorsque vous n'utilisez pas l'instrument pendant un certain temps ou en cas d'orage.
- Ne couvrez pas ni n'enveloppez l'adaptateur d'alimentation secteur avec un tissu ou une couverture. L'accumulation de chaleur pendant l'utilisation peut provoquer un incendie ou déformer le boîtier. Utilisez dans un endroit bien ventilé.
- Retirez les piles de l'instrument lors de l'utilisation de l'adaptateur d'alimentation secteur. Quand les piles sont en place, la source d'alimentation commute automatiquement sur l'adaptateur d'alimentation secteur quand ce dernier est connecté. Laisser les piles dans l'instrument peut entraîner une fuite de liquide des piles.

Montage

- Veuillez vous reporter à la section "Fixation du cadre" à la page 9 de ce manuel pour les instructions sur la fixation du cadre. Ne pas suivre les instructions peut entraîner des blessures ou des dommages.
- Assurez-vous que les deux vis de fixation du cadre sont bien serrées après avoir fixé le cadre. Des vis mal serrées peuvent entraîner un bruit de cliquetis pendant que vous jouez.
- Veuillez faire attention de ne pas vous pincer les doigts ou les mains avec les parties mobiles.

Emplacement

- Ne pas exposer directement au soleil (dans une voiture pendant la journée), à des températures élevées, comme près d'un chauffage, ou à des températures extrêmement basses, et ne pas exposer à des vibrations ou à la poussière pour éviter d'endommager les composants internes ou déformer le panneau.
- Ne pas utiliser à proximité d'appareils électroniques tels que des enceintes, un téléviseur ou une radio. Les circuits électroniques de l'instrument peuvent provoquer des parasites dans le téléviseur ou la radio.

- Ne placez pas l'instrument dans une position instable afin d'éviter qu'il ne tombe accidentellement.
- Avant de déplacer l'instrument, débranchez-en tous les câbles afin d'éviter de les endommager ou de blesser quiconque risquerait de trébucher dessus.

Connexions

- Avant de raccorder l'instrument à d'autres appareils électroniques, mettez ces derniers hors tension. Avant de mettre ces appareils sous ou hors tension, réglez tous les niveaux de volume sur le son minimal.
- Ne jamais renvoyer le signal des sorties (PHONES/LINE OUT) directement, ou via un périphérique extérieur à la prise AUX IN. Cela peut provoquer une boucle de rétroaction qui peut endommager l'instrument.

Précautions de manipulation

- Ne tenez jamais l'instrument près de votre visage lors de l'ajustement ou du remplacement des cordes. Une corde peut se rompre brusquement et vous blesser les yeux.
- Si vous souhaitez couper les cordes lors de leur remplacement, faites-le après avoir desserré suffisamment les chevilles. Une perte soudaine de la tension de la corde peut endommager le manche et les cordes peuvent causer des blessures graves en rebondissant.
- Remplacez les cordes une par une pour éviter que le chevalet et le capteur ne bouge. Un capteur est installé sous le chevalet pour capter les vibrations de la corde. Si le chevalet tombe, assurez-vous que la position du chevalet du capteur n'a pas changé. Ré-attachez le chevalet en positionnant l'extrémité inférieure du chevalet sous la première corde.
- Si un nettoyage est nécessaire, nettoyez avec un chiffon doux. N'utilisez pas de diluants, solvants, produits de nettoyage ou de lingettes imbibées de produits chimiques. De plus: Ne placez pas de produits en vinyle ou en plastique sur l'instrument. Cela pourrait causer une décoloration ou une détérioration.
- Ne vous appuyez pas sur l'instrument et ne déposez pas d'objets lourds dessus. Ne manipulez pas trop brutalement les touches, les sélecteurs et les connecteurs.
- N'utilisez pas l'instrument ou le casque de manière prolongée à des niveaux sonores trop élevés ou inconfortables qui risqueraient d'entraîner des troubles définitifs de l'audition. Si vous constatez une baisse d'acuité auditive ou que vous entendez des sifflements, consultez un médecin.

Yamaha ne peut être tenu responsable des détériorations causées par une mauvaise manipulation de l'instrument ou par des modifications apportées par l'utilisateur, ni des données perdues ou détruites.

Mettez toujours l'instrument hors tension lorsque vous ne l'utilisez pas.

Veillez à éliminer les piles usagées selon les réglementations locales.

Unité principale/accessoires

Après avoir ouvert l'emballage, veuillez vérifier si tous les composants de la liste mentionnée ci-dessous sont bien inclus.

● Unité principale x 1

Modèle à cordes en acier

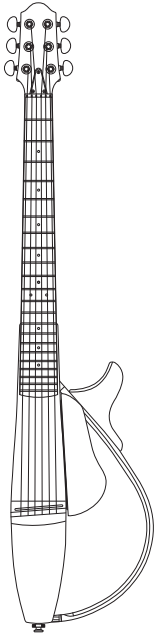

Modèle à cordes en nylon

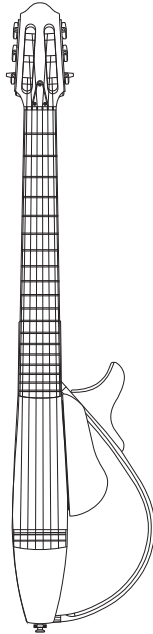

● Cadre détachable x 1

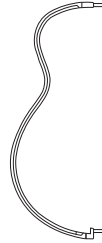

● Écouteurs stéréo x 1



● Clé à 6 pans creuse pour réglage du manche x 1

● Housse de transport exclusive x 1

Pour placer la Silent Guitar dans la housse de transport, retirez le cadre détachable de l'instrument, puis placez les différentes parties dans le boîtier, comme indiqué sur l'illustration.

Patte Velcro®

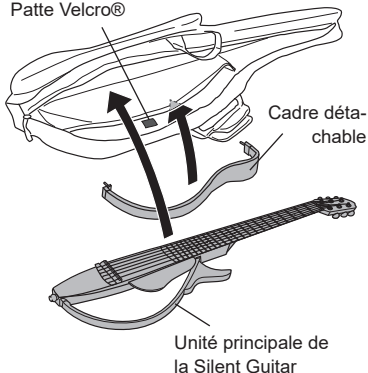

* Placez le cadre détachable dans la poche intérieure du boîtier puis fermez la poche solidement en utilisant les pattes Velcro.

* Lorsque vous posez la housse de transport par terre alors que l'instrument se trouve à l'intérieur, assurez-vous qu'elle est posée de telle façon que le chevalet de la guitare soit dirigé vers le haut.

Notez que le fait de placer l'instrument dans la housse de transport ne garantit pas une protection totale aux pièces individuelles contre tout dommage.

En effet, la housse de transport a été conçue pour ranger et transporter l'instrument, et le mettre à l'abri de la poussière, etc. Ne placez pas l'instrument dans la housse de transport en dirigeant le chevalet vers le bas et veillez à ne pas endommager l'instrument en posant des objets sur la housse de transport, en la butant contre une surface dure, etc.

Nomenclature

● Avant

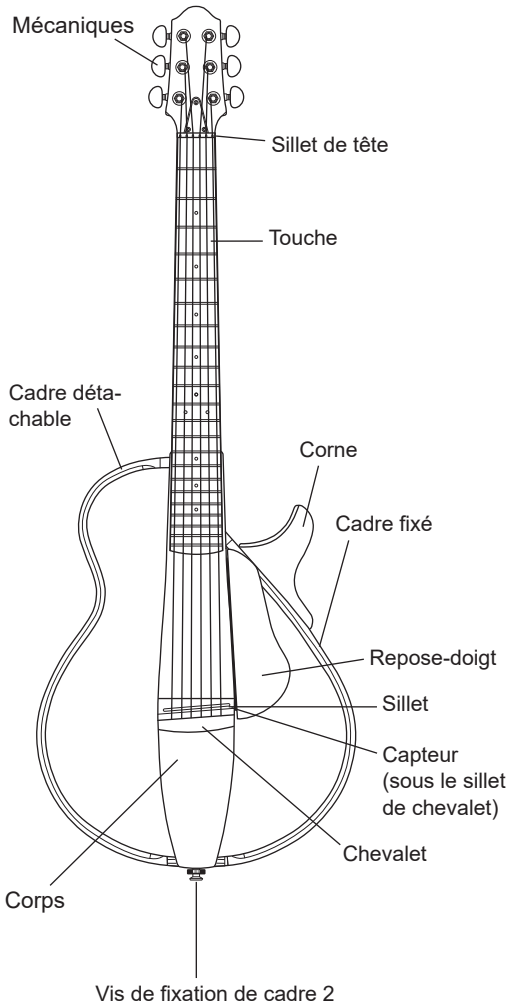

● Arrière

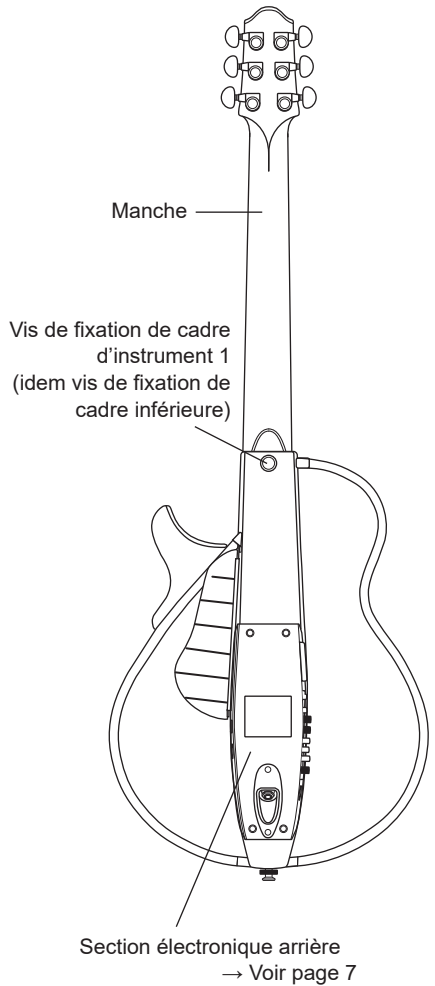

Le modèle à cordes métallique est utilisé pour l'illustration ci-dessus. (Les mécaniques, la touche, et la forme du chevalet sont différentes sur le modèle à cordes en nylon.)

● Section électronique arrière

À une prise de courant

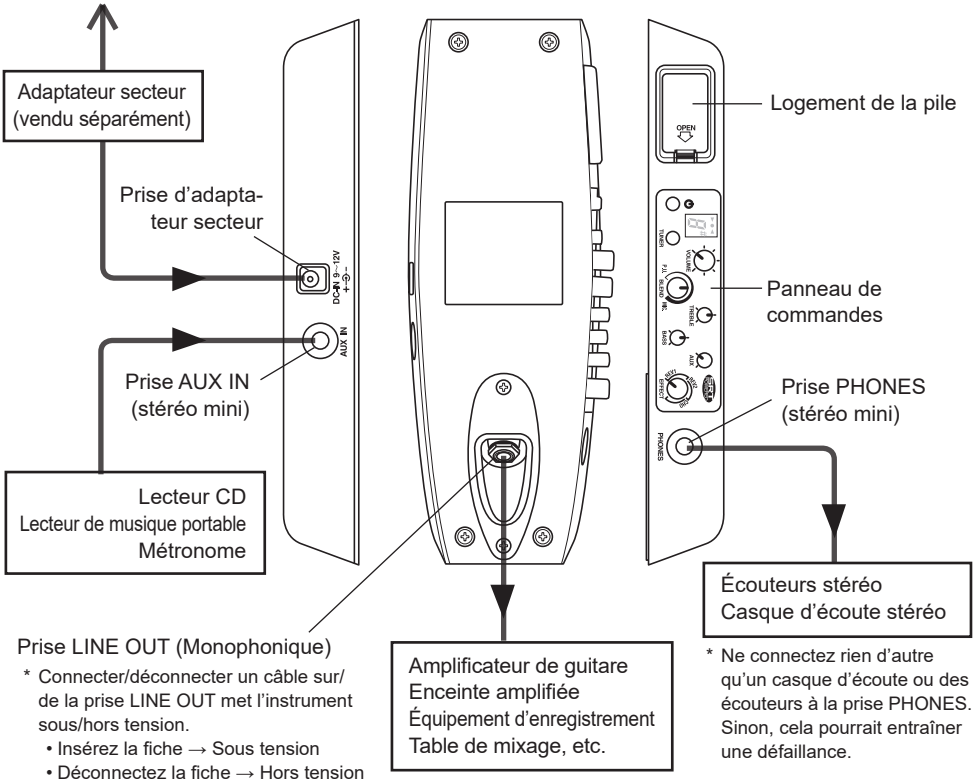

Lorsque l'instrument est raccordé à un équipement audio externe, vérifiez la taille de la prise de raccordement et faites en sorte d'utiliser une taille de fiche adaptée à la prise utilisée puis branchez correctement le câble à la prise.

ATTENTION

- Avant de connecter la Silent Guitar à un équipement extérieur, assurez-vous qu'elle est hors tension et que le volume est au minimum sur tous les appareils. Sinon, un son très fort pourrait être produit et cela pourrait endommager l'équipement ou votre audition.
- Ne jamais renvoyer le signal sorti par les sorties de la Silent Guitar directement, ou via un périphérique extérieur à la prise AUX IN. Sinon, cela pourrait créer une boucle de rétroaction et endommager les composants électroniques de l'appareil.
- Ne jouez jamais à un volume élevé pendant une période de temps prolongée lorsque vous utilisez les écouteurs ou le casque d'écoute. Vous risqueriez d'endommager votre audition de façon permanente.

● Section de commande

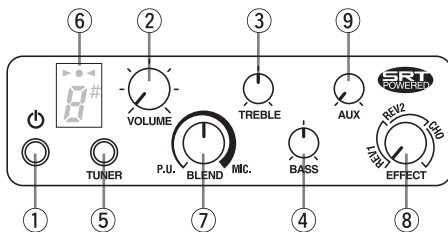

① Interrupteur d'alimentation

Il permet de mettre sous/hors tension la Silent Guitar. Maintenez la touche enfoncée un certain temps (plus de 0,5 sec.) pour mettre la guitare sous tension et encore plus longtemps (plus de 1 sec.) pour mettre la guitare hors tension.

* En plus de l'interrupteur d'alimentation, la prise LINE OUT permet aussi de mettre la guitare sous/hors tension. (Insérez la fiche → Sous tension, Déconnectez la fiche → Hors tension)



ATTENTION

- Avant de mettre la guitare sous/hors tension, assurez-vous que l'amplificateur de guitare ou l'enceinte amplifiée est hors tension ou que le volume est au minimum.
- Toujours retirer les écouteurs stéréo ou le casque d'écoute de vos oreilles avant de mettre la guitare sous/hors tension.

② Commande VOLUME

Permet de commander le niveau de volume.

* Tournez la commande VOLUME vers la gauche pour diminuer le volume si le son est déformé quand vous jouez fort.

③ Commande TREBLE

Permet d'ajuster le niveau des aigus.

④ Commande BASS

Permet d'ajuster le niveau des graves.

Placez les commande ③ et ④ en position centrale comme montré sur l'illustration puis augmentez ou diminuez le volume selon vos besoins.

⑤ Commutateur TUNER

Met la fonction d'accordeur sous/hors service. Quand la guitare est sous tension, appuyez sur ce commutateur pour entrer en mode d'accordeur puis appuyez de nouveau pour quitter le mode d'accordeur et retourner en mode de jeu.

* Le son sortie par la Silent Guitar et la prise AUX IN sont coupés pendant le mode d'accordeur.

* Reportez-vous à la page 11 pour les instructions relatives à l'utilisation de l'accordeur.

⑥ Afficheur

Affiche les informations relatives à l'état sous tension, l'avertissement de pile faible, etc.

Sous tension → (le témoin vert rond au centre s'allume ▶●◀)

Avertissement de pile faible → (les témoins triangulaires clignotent alternativement ▶◁◁ ↔ ▷▷◀)

⑦ Commande BLEND

Mélange le signal du capteur et le signal de la résonance simulée de l'instrument produit par le système SRT POWERED.

Tournez cette commande complètement à gauche pour n'entendre que le signal du capteur, et complètement à droite pour n'entendre que la résonance simulée.

⑧ Commande EFFECT

Permet de commuter parmi trois effets, deux réverbérations et un chorus, et d'ajuster le niveau de chaque effet. Tournez la commande complètement vers la gauche, comme montré sur l'illustration pour désactiver l'effet. Tourner graduellement la commande vers la droite augmente la profondeur de l'effet jusqu'au moment où elle commute sur l'effet suivant à son niveau le plus bas. Continuer de tourner la commande vers la droite pour augmenter la profondeur de l'effet.

- **REV 1**: Produit un effet de réverbération similaire à celui produit quand vous jouez dans une pièce.
- **REV 2**: Produit un effet de réverbération similaire à celui produit quand vous jouez dans un auditorium.
- **CHO**: Produit un effet de chorus qui ressemble au jeu de deux guitares ou d'une guitare à 12 cordes.

⑨ Commande AUX

Ajuste le niveau de signal de la prise AUX IN.

Fixation du cadre

La Silent Guitar est livrée avec la cadre détachable non fixé. Veuillez suivre les instructions ci-dessous pour fixer correctement le cadre détachable au corps de la guitare.

1. Desserrez la vis de fixation du cadre 1 située sur bout du manche et la vis de fixation du cadre 2 située à la base de l'instrument.

2. Insérez d'abord la tige du cadre (inférieure) à moitié environ dans le trou de fixation de la guitare.

3. Ensuite, insérez la tige du cadre (supérieure) dans le trou de fixation en vous assurant que les tiges supérieure et inférieure du cadre détachable sont bien insérées complètement dans les trous.

* Ne vous trompez pas entre la section supérieure et inférieure du cadre lors de sa fixation.

* Lors de la fixation ou du retrait du cadre, n'appliquez pas de pression qui pourrait tordre les tiges. Cela pourrait endommager les tiges de fixation.

4. Après avoir vérifié que les tiges de fixation supérieure et inférieure sont complètement insérées, tournez les vis de fixation dans le sens des aiguilles d'une montre pour fixer le cadre au corps de la guitare.

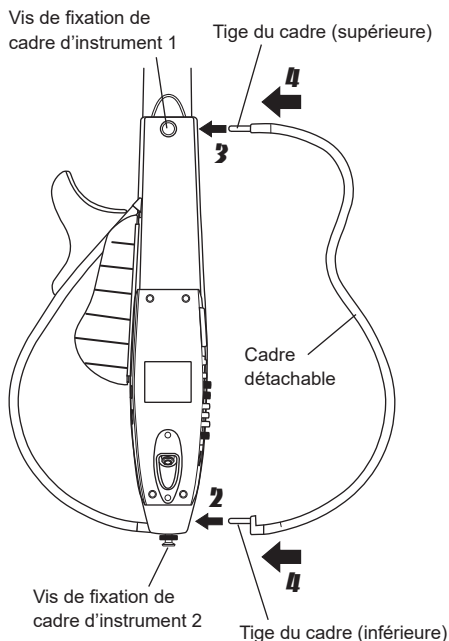

ATTENTION

Lorsque vous déplacez les pièces amovibles, faites attention de ne pas vous faire pincer les doigts ou les mains par les pièces.

La procédure de fixation du cadre est terminée.

Pour retirer le cadre, desserrez les vis de fixation du cadre 1 et 2, puis tirez doucement et de façon uniforme sur les sections supérieure et inférieure du cadre pour le détacher.

* Assurez-vous que le vis de fixation du cadre 1 et 2 sont bien serrées après avoir fixé le cadre. Des vis mal serrées peuvent entraîner un cliquetis au niveau du cadre, et cela peut provoquer des bruits parasites quand vous jouez.

* Tenez toujours l'instrument par son corps ou par le manche quand vous le déplacez. Tenir l'instrument par son cadre peut endommager le cadre ou les fixations.

■ À propos des goupilles de fixation de bandoulière

Les vis de fixation du cadre font aussi fonction de goupilles de fixation de bandoulière pour fixer une bandoulière de guitare (vendue séparément) à l'instrument.

* Assurez-vous que la bandoulière de guitare est attachée solidement à l'instrument pour éviter que la guitare tombe pendant que vous jouez.

Alimentation

La Silent Guitar peut être utilisée avec l'adaptateur secteur ou avec les piles, comme source d'alimentation. Assurez-vous que la Silent Guitar est hors tension quand vous préparez l'alimentation.

Utilisation des piles

1. Appuyez sur le levier d'ouverture dans la direction **OPEN** indiquée sur le logement des piles pour déverrouiller le logement, puis retirez le support des piles.
2. Installez deux piles alcaline ou NiMH AA dans le support en vous assurant que les polarités sont correctement alignées, comme montré sur l'illustration dans le logement. (Voir l'illustration)
3. Faites glisser le support des piles dans le logement des piles. Poussez fermement jusqu'à ce que le logement soit verrouillé.

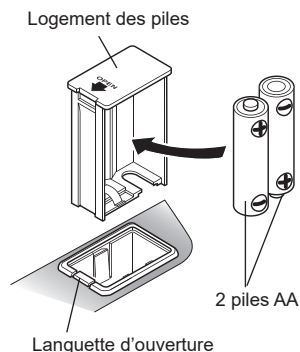

● Remplacement des piles

Les triangles sur l'afficheur clignotent alternativement

(\triangleleft \triangleright \circ \triangleleft \triangleright \circ \triangleleft \triangleright) quand piles deviennent faibles.

Remplacez les piles dès que possible. L'appareil peut ne pas fonctionner correctement en raison des caractéristiques de décharge de certaines piles NiMH.



AVERTISSEMENT

- Remplacez toujours les deux piles à la fois. Ne mélangez jamais une pile neuve avec une vieille pile, deux types/modèles de piles ou des piles d'un fabricant différent. Cela pourrait provoquer une fuite, une surchauffe ou un éclatement.
- Ne pas brûler ou démonter les piles.
- Lors de l'utilisation de piles NiMH, faites attention de ne pas endommager le corps des piles ou les bornes lors de la mise en place ou le retrait des piles.
- Si une pile fuit, évitez tout contact avec le liquide qui fuit. Si ce fluide entre en contact avec vos yeux, votre bouche, ou votre peau, lavez immédiatement la partie concernée, puis consultez un médecin.
- Veuillez respecter toutes les lois et règlements, etc. locaux lors de la mise au rebut des piles.

Alimentation sur le secteur

Veuillez acheter un adaptateur secteur. (Adaptateurs secteur compatibles: PA-3C, PA-130 (A, B))

1. Raccordez le câble de sortie d'alimentation à courant continu dans la prise d'entrée DC IN de la Silent Guitar et assurez-vous que la fiche est complètement introduite dans la prise.
2. Raccordez l'adaptateur d'alimentation secteur dans une prise de sortie secteur située à un endroit commode.



AVERTISSEMENT

Quand un adaptateur d'alimentation secteur est utilisé, vérifiez que vous utilisez uniquement l'un des adaptateurs d'alimentation recommandés énumérés ci-après (adaptateurs d'alimentation recommandés: PA-3C, PA-130(A, B)). Notez que l'utilisation d'un adaptateur d'alimentation secteur d'un autre type risque d'endommager l'instrument voire de provoquer un incendie, etc. Soyez très circonspect à ce sujet.



ATTENTION

Quand vous utilisez un adaptateur secteur, l'alimentation par piles est automatiquement neutralisée. Les piles risquent de suinter si l'adaptateur d'alimentation secteur est principalement utilisé. Pour éviter que le cas produise, nous vous conseillons de retirer les piles de l'instrument si l'adaptateur d'alimentation secteur est utilisé en permanence.

Utilisation de l'accordeur

1. La guitare étant sous tension, appuyez sur le commutateur TUNER pour entrer en mode d'accordeur. Le témoin DEL s'allume ►●◄ quand la guitare est en mode d'accordeur (accordeur en attente).
2. Accordez la corde voulue jusqu'à ce que le nom de la note à laquelle elle correspond s'affiche sur l'afficheur.
 - * La sortie du son est coupée pendant le mode d'accordeur.
3. L'accord est terminé quand la marque "O" au centre de l'afficheur "►○◄" est visible.

Son trop grave



→ → →



Accordé



→ → →



Son trop aigu



4. Appuyez de nouveau sur le commutateur TUNER pour retourner en mode de jeu.
 - * Après avoir appuyé sur le commutateur TUNER, il peut prendre plusieurs secondes avant que l'accordeur détecte le son et affiche le nom de la note.
 - * Il se peut que nom de la note affiché et l'afficheur de l'accordeur ne puissent pas suivre un changement continu de son. Avec l'accordeur, accordez les sons par étape.
 - * L'accordeur peut ne pas être capable de détecter la hauteur de sons avec trop d'harmoniques ou avec une chute trop courte.

● Calibrage (réglage de la hauteur standard)

La hauteur standard de l'accordeur peut être réglée entre A=438 à 445Hz (réglage par défaut: 440Hz).

1. En mode d'accord, appuyez sur le commutateur TUNER pendant plus d'une seconde et le dernier chiffre de la hauteur standard actuelle apparaît sur l'affichage pendant environ deux secondes.
2. Appuyer sur le commutateur TUNER pendant que le dernier chiffre est affiché permet de changer le réglage de la hauteur de la façon suivante: 440Hz (défaut) → 441Hz → 442Hz → 443 Hz → 444 Hz → 445 Hz → 438 Hz → 439 Hz → 440Hz →
3. Si vous attendez deux secondes après la sélection de la hauteur standard, le chiffre disparaît de l'afficheur et la hauteur standard est réglée, puis l'afficheur retourne au mode d'accordeur normal.
 - * Le réglage du calibrage est mémorisé quand la guitare est mise hors tension.

À propos de la fonction de mise hors tension automatique

Afin d'éviter la consommation inutile d'énergie, l'instrument est équipé d'une fonction de mise hors tension automatique qui met l'instrument hors tension si l'instrument n'est pas touché pendant 30 minutes. Si la fonction de mise hors tension automatique met l'instrument hors tension, appuyez simplement sur l'interrupteur d'alimentation pour continuer d'utiliser l'instrument.

* La fonction de mise hors tension automatique est en service lorsque l'instrument est livré.

● Confirmation de l'état activé/désactivé de la fonction de mise hors tension automatique.

- Quand la fonction de mise hors tension automatique est désactivée, l'instrument entre directement en mode de jeu (aucun témoin DEL ne clignote) quand l'instrument est mis sous tension (appuyez sur l'interrupteur d'alimentation ou connectez un câble à la prise LINE OUT).

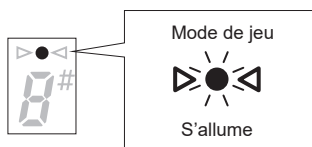

- Quand la fonction de mise hors tension automatique est désactivée, quand la guitare est mise sous tension, tous les témoins DEL de l'accordeur s'allument puis s'éteignent un par un avant que la guitare entre en mode de jeu.



● Modification du réglage activé/désactivé de la fonction de mise hors tension automatique.

Quand la guitare est sous tension (mode de jeu), maintenez enfoncé le commutateur TUNER pendant plus de deux secondes pour activer la fonction.

- Si vous réalisez l'opération ci-dessus quand la fonction est activée, tous les témoins DEL de l'accordeur s'allument puis s'éteignent un par un et la fonction est désactivée.



- Si vous réalisez l'opération ci-dessus quand la fonction est désactivée, tous les témoins DEL de l'accordeur s'allument un par un et la fonction est activée.



Remplacement des cordes

■ Précautions lors du changement des cordes

! ATTENTION

- Lorsque vous remplacez ou ajustez les cordes, n'approchez pas le visage de l'instrument. Les cordes peuvent se rompre brusquement et vous blesser les yeux. Si vous coupez les cordes lors de leur remplacement, assurez-vous de desserrer suffisamment la cheville avant de couper. En plus d'endommager le manche, la soudaine perte de tension de la corde peut entraîner un rebond de la corde pouvant causer des blessures.
- Les capteurs qui détectent les vibrations de la corde sont installés près du chevalet. Remplacez les cordes une par une pour éviter que la position des capteurs ne change. Si le chevalet tombe, assurez-vous que les capteurs n'ont pas changer de position. Ré-attachez le chevalet en vous assurant que l'extrémité inférieure du chevalet est positionné sous la première corde.

■ Remplacement des cordes (Modèle à cordes en nylon)

Procédez de la façon indiquée ci-dessous pour remonter les cordes.

1. Attachez la corde au chevalet.

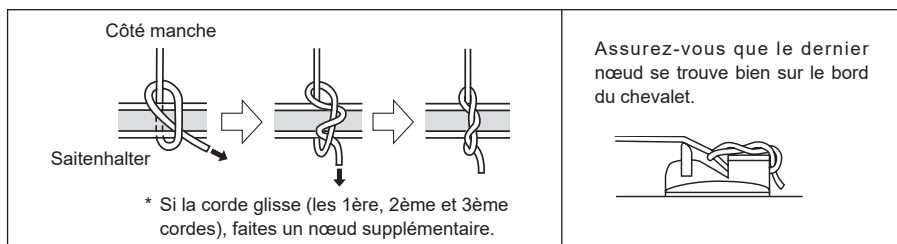

2. Ensuite, attachez et enroulez les cordes sur les chevilles.

- * L'illustration ci-dessous représente la 1ère corde (ceci est identique pour les 2ème et 3ème cordes). Pour attacher les 4ème, 5ème et 6ème cordes, attachez et entourez les cordes dans le sens opposé.
- * Ajustez la position de la corde sur la cheville pour qu'elle n'entre pas en contact avec le bois de la tête.

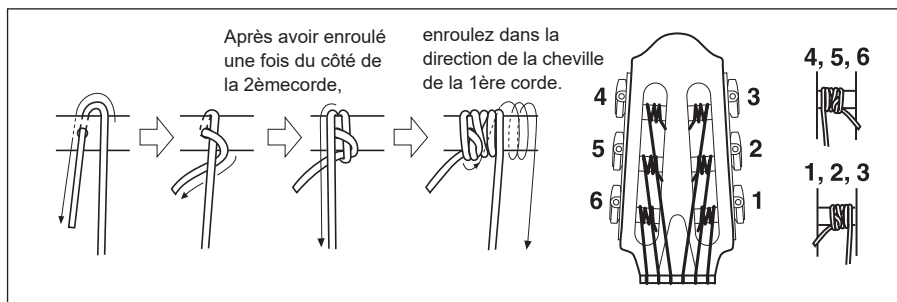

3. Après avoir mis en place les six cordes, accordez l'instrument en utilisant l'accordeur intégré, un accordeur en vente dans le commerce, un diapason, etc.

Réglage de la mécanique d'accordage (Modèle à cordes en acier)

La mécanique d'accordage comporte des dispositifs à ressort destinés à compenser l'usure et à rattraper le jeu. La force à exercer pour régler tourner ces dispositifs peut être réglée, chacun disposant pour cela d'une vis ①, comme le montre l'illustration ci-dessous.

- En tournant la vis dans le sens des aiguilles d'une montre, la force à exercer devra augmenter. Le bon réglage est tel qu'il faille exercer une certaine force pour tourner le bouton mais que la rotation puisse se faire sans à-coup. Ce réglage est en principe inutile ; un serrage trop important conduit le plus souvent à l'usure prématurée de la mécanique d'accordage.

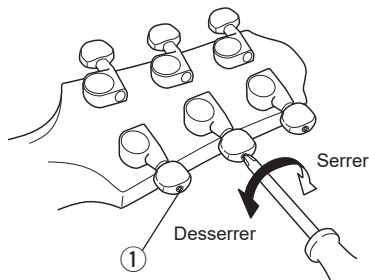

Réglage du tendeur tirant

La courbure du manche doit être légèrement concave. La rotation de l'écrou dans le sens des aiguilles d'une montre provoque une traction sur le tirant et réduit la concavité. Inversement, La rotation de l'écrou dans le sens contraire des aiguilles d'une montre provoque un relâchement du tirant et réduit la convexité. Attendez 5 à 10 minutes avant de contrôler le réglage et effectuez une vérification après chaque 1/2 tour de l'écrou du tendeur tirant.

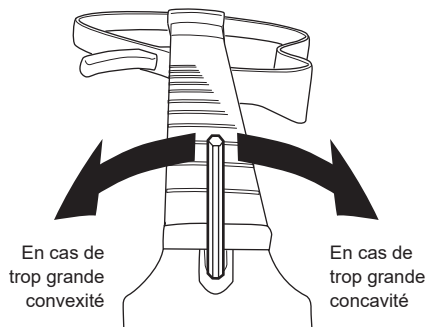
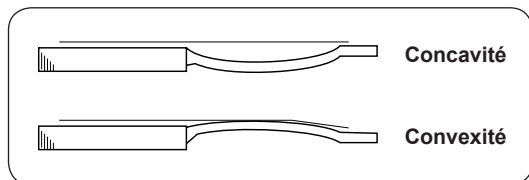

À moins que vous n'ayez l'expérience du réglage d'un tendeur tirant, nous vous suggérons de vous en remettre au revendeur.

Fiche technique

| | |
|-------------------------------|---|
| Poignée | Acajou |
| Table d'harmonie | Acajou |
| Touches | Palissandre (SLG200S SLG200N) Ébène (SLG200NW) |
| Chevilles | Palissandre |
| Cadre | Palissandre/Érable |
| Cordes | Modèle à cordes en acier: Modèle à cordes en acier pour guitare folk Modèle à cordes en nylon: Corde en nylon pour guitare classique |
| Capteur | Capteur-barre original de type piezo |
| Commandes | <ul style="list-style-type: none">• Interrupteur d'alimentation• Commutateur TUNER• VOLUME• TREBLE• BASS• BLEND (P.U. ↔ MIC.)• EFFECT (REV1 ↔ REV2 ↔ CHO)• AUX |
| Prises entrée/sortie | <ul style="list-style-type: none">• LINE OUT (Φ 6,3 Standard monophonique, impédance de sortie: 1 kΩ)• PHONES (mini prise stéréo Φ 3,5, impédance de sortie: 10 Ω)• AUX IN (mini prise stéréo Φ 3,5, impédance de sortie: 2,2 kΩ)• DC-IN |
| Alimentation | Piles: 2 piles alcaline (LR6) ou NiMH AA Adaptateur secteur (vendu séparément): Yamaha PA-3C (utilisation au Japon), PA-130 (utilisation internationale), DC 12 V/700 mA +  - |
| Consommation | 2 W (avec le PA-3C), 0,8 W (avec le PA-130), 0,9 W (avec le PA-130A, B) |
| Durée de vie des piles | Piles alcalines: environ 22 heures (Utilisation continue) |
| Longueur de corde | Modèle à cordes en acier: 634 mm Modèle à cordes en nylon: 650 mm |
| Dimensions | Modèle à cordes en acier: 978 (L) x 356 (l) x 85 (H) mm Modèle à cordes en nylon: 970 (L) x 356 (l) x 87 (H) mm * avec le cadre détachable en place et les vis de fixation du cadre. |
| Poids | Environ 2,1 kg |

* Le contenu de ce mode d'emploi s'applique aux dernières caractéristiques techniques connues à la date de publication du manuel. Pour obtenir la version la plus récente du manuel, accédez au site Web de Yamaha puis téléchargez le fichier du manuel concerné.

